



# BONDHUS

TOOLS THAT WORK



2022



# Contents

## L-レンチ L-Wrenches

P.4~33



ボールポイント  
ハンドル付き  
ゴールドガード  
カラーガード  
プロホールド® (ネジつかみ機能付)  
スタビー (首下ショートタイプレンチ)  
六角  
ピボットヘッド L-レンチ  
トルクス®  
いじり止め

## T-ハンドル T-Handles

P.34~45



ボールポイント  
六角  
トルクス®

## ナイフ型ツール Fold Ups

P.46~48



ゴリラグリップ®  
メタルナイフ型ツール

## ボールポイント六角ドライバー Ball End Screwdrivers

P.49~59



ボールポイント  
ゴールドガード  
プロホールド® (ネジつかみ機能付)  
トルクス®  
トルクドライバー  
ナットドライバー  
スクエア (四角) ドライバー  
ハンディヘックス

## ビット&ソケットビット Bits & Socket Bits

P.60~70

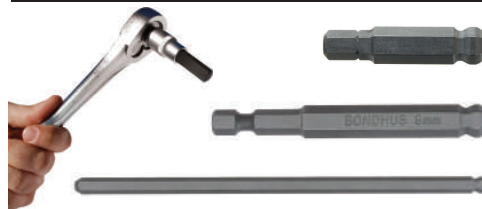

ソケットビット  
ビット  
パワービット  
ブレード  
ヘックステンダー  
スクリューグラブ



# 2022 Catalog

・色コードは各ページ下部のインデックスで種類分けをしております。

ミリ  
インチ  
ミリ+インチ  
トルクス®  
多機能型



ボンダス株式会社はアメリカ合衆国ミネソタ州のモンティセロにあり、ミネアポリスからは40分程度の距離です。ボンダスの社員は、自分達の会社および自分達が製造している工具に誇りを持っています。

1964年に、ジョン・ボンダス氏は自身が発明した初代のボール・ポイント六角工具「ボールドライバー®」の製造を開始しました。それ以降、私どもは斬新かつ時間を節約する工具の設計および製造における業界のリーダーであることを誇りとし、お客様（プロ工具ユーザ）へ業界最高品質の製品および顧客サポートをご提供することで事業を築き上げてまいりました。



ボンダス工具の強度と一定の高品質は、他の手工具を判断する際の基準となります。工具ユーザが宇宙空間や海上油田で作業を行う場合、工具は一度目から機能しなければなりません。交換に戻る時間など無いのです。ボンダス工具は、酷使に耐え、時間を節約し、そして長持ちするよう作られています。独立研究機関でのトルク試験（工具を評価するさまざまな手段の中の1つ）において、ボンダス工具は常に他社製品を凌いでいます。

ボンダスは入手可能な最高品質の六角工具およびトルクス® 工具を製造しており、各工具とも品質保証付きです。ボンダスは50年以上の間六角工具やトルクス® 工具の業界において主要な革新者であり続けています。

## 世界中で愛されるボンダスのレンチ

ボンダス工具は世界中の60ヶ国以上で販売されており、あらゆるところで目にすることができます！台湾からベネズエラ、はたまたスウェーデンから日本まで、工具箱の中にボンダス工具を見つけることができます。機械技術者や自動車修理工場にとって、ボンダスは必要不可欠な存在です。シンガポール、サウジアラビアで印刷機のオペレーターはボンダスを使用しています。ドイツの歯科医やアメリカの義肢製造業者も使用しています。イタリア、フランスの自転車修理キットには当社のツールが含まれています。イギリス、アメリカのジャズ、ロック、ポップミュージシャンやリペアマンはボンダスを使用して楽器の調整を行います。

## 宇宙でも使われるボンダスのレンチ

### NASA からの依頼で・・・

NASAが国際宇宙ステーションで使う特殊工具を調達する必要に迫られた時にボンダスへ依頼をいただきました。特殊な六角レンチがボンダスのエンジニアによって開発され、NASAの乗組員は2005年の有機ガス分析（VOA）等での修理を完璧にする事ができました。NASAは世界中の何百万人ものプロの



ユーザーと同じように、ボンダスの工具ならどんな過酷な現場でも、うまく使えるということを知っていました。宇宙空間や海中油田で作業する時に、持参した工具が役に立たなかったのでは話になりません・・・

ちょっと戻って取り替えてくるわけにはいかないからです。

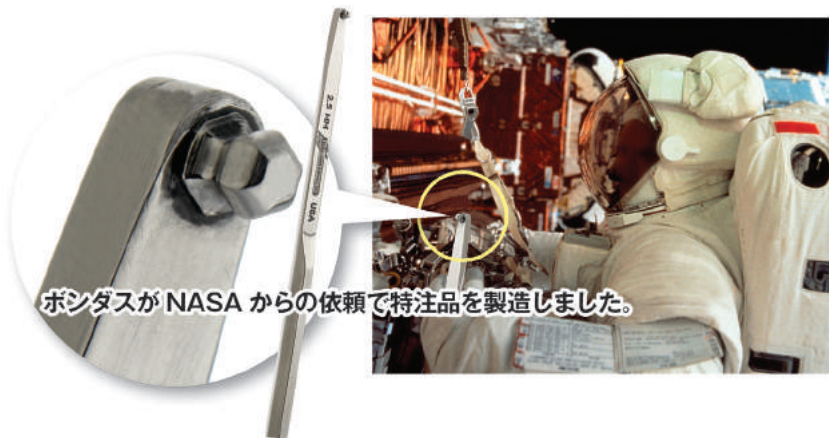

ボンダスがNASAからの依頼で特注品を製造しました。

## 最強の六角・トルクス® レンチ

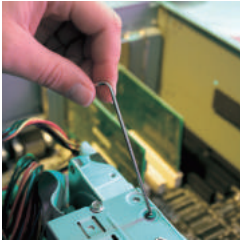

ボンダスは最強の六角およびトルクス® レンチを製造しています。

ボールポイントを世界で初めて考察したボンダス社は、世界60カ国以上における六角工具メーカーのリーダーとして常にマーケットの革新者としてあり続けています。



ボンダス社の六角レンチは高い技術力により、レンチとボルトの隙間が0.0127mm以下（一部の製品を除く）になるよう設計されています。

ボンダスはボールポイント、トルクス®（星型）製品に面取りを施しています。この工程により、レンチがネジにスムーズに入り適切なたルクがネジに伝わります。



**ボンダス社**  
面取りが施された先端はスムーズにネジに挿入する事ができ、ネジが潰れる事なく工具が長持ちします。

**某メーカー**  
面取りが不十分な場合、バリが残ってしまい、ネジの深部にまでレンチを差し込む事は出来ません。

## 高い硬度、砕けない工具

- ・最大硬度 HRC61
- ・粗な工具はバラバラに砕けて折れ危険です。
- ・ボンダス工具は万が一の破損の際には安全面を考慮しており、バラバラに砕けることはなく、きれいな断面にて折れるため安全です。



## 使いやすい工具

ボンダス社の製品は、ケースやタグの色により種類を簡単に判別することができます。

- 色コード
- ミリ
  - インチ
  - トルクス®（星型）



## 高トルク合金鋼



プロテニウム合金鋼  
**120%の強度**

バナジウム鋼などの一般的な鋼材では出せない強度を出す為に開発したボンダス社オリジナルの鋼材です。プロテニウム合金鋼は一般的に使われているバナジウム鋼などに比べ、**20%以上も高い強度を実現しています。**

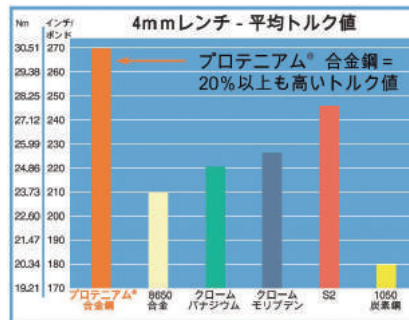

- ・独自の鋼材の成分配合
- ・厳しく管理された熱処理工程
- ・硬度、延性、高品質、そして長持ちします

## 工具を守る表面加工



プロガード加工  
**5倍の耐食性**

ボンダス社の黒染は「プロガード加工」という、一般的な黒染加工とは全く異なり、素材の表面と結合させた粒子の層で覆う事により水分や汚染物質の浸透を防いでいます。プロガード加工は一般的な黒染加工に比べ、**5倍の耐食性と高い耐溶剤性を発揮しています。**



ブライトガード加工

ボンダス社のメッキは「ブライトガード加工」という、一般的なメッキ加工とは全く異なる技術を施しています。ブライトガード加工は一般的なメッキ加工に比べ、**高い耐食性を発揮しています。**

※トルクス®とトルクスプラス®はアキュメント社の登録商標です。

# L-レンチ

## Ball End L-Wrenches

### ボールポイント・L-レンチ ロング

#### Ball End L-Wrenches Long



**【特長】**  
 ・ボンダス社が開発したボールポイントは、25度の角度でもレンチやボルトを傷つける事なく回し続けることができます。  
 ・10989は重厚感のあるメタル・ケースに入っています。

型番	六角レンチのサイズ	UPC (037231)
BLX6M	1.5、2、2.5、3、4、5mm	109462
BLX7M	1.5、2、2.5、3、4、5、6mm	109929
BLX9M	1.5、2、2.5、3、4、5、6、8、10mm	109998
BLX10M	1.5、2、2.5、3、4、5、6、7、8、10mm	109905
BLX15M	1.27、1.5、2、2.5、3、 <b>3.5</b> 、4、 <b>4.5</b> 、5、 <b>5.5</b> 、6、7、8、9、10mm	109950
BLX9MXL	1.5、2、2.5、3、4、5、6、8、10mm (エクストラロング)	160999

型番	六角レンチのサイズ	UPC (037231)
10989	1.27、1.5、2、2.5、3、4、5、6、8、10、12、14、17mm	109899

## Did you know...?

### 「ボールポイント六角レンチ」の発明

1964年 アメリカ合衆国ミネソタ州にてボンダス社の創業者であるジョン・ボンダスが先端がボール形状の六角レンチ「ボールドライバー」を世界で初めて考案しました。



▲初期に製造されたボールポイント付き六角ドライバー「ボールドライバー」



ミリ

インチ

ミリ+インチ

トルクス®

多機能型

# ボールポイント・L-レンチ ロング

## Ball End L-Wrenches Long



L-レンチ  
 ボールポイント  
 ハンドル付き  
 ゴールドガード  
 カラーガード  
 フロホルド®(ネジつかみ機能付)  
 スタビ-直下ジョイントタイプレンチ  
 六角  
 ピボットヘッドL-レンチ  
 トルクス®  
 いじり止め



BL5MM

BL2MM

BLX22

BLX22XL  
 エクストラロング

型番		UPC (037231)
BLX22	BLX9M : 1.5 ~ 10mm BLX13 : 0.050 ~ 3/8 インチ	201999
BLX22XL	BLX9MXL : 1.5 ~ 10mm (エクストラロング) BLX13XL : 0.050 ~ 3/8 インチ (エクストラロング)	206994

型番			UPC (037231)
BL1.27MM	1.27mm	13 × 72mm	157494
BL1.5MM	1.5mm	14 × 77mm	157500
BL2MM	2mm	16 × 82mm	157524
BL2.5MM	2.5mm	17 × 89mm	157548
BL3MM	3mm	19 × 98mm	157562
BL3.5MM	3.5mm	21 × 100mm	157586
BL4MM	4mm	22 × 110mm	157609
BL4.5MM	4.5mm	25 × 114mm	157623
BL5MM	5mm	27 × 119mm	157647
BL5.5MM	5.5mm	29 × 124mm	157661
BL6MM	6mm	31 × 139mm	157685
BL7MM	7mm	33 × 140mm	157708
BL8MM	8mm	35 × 152mm	157722
BL9MM	9mm	37 × 159mm	157746
BL10MM	10mm	39 × 171mm	157760
BL11MM	11mm	42 × 200mm	157784
BL12MM	12mm	44 × 220mm	157807
BL14MM	14mm	55 × 260mm	157845
BL17MM	17mm	61 × 280mm	157869
BL19MM	19mm	69 × 295mm	157883
BL22MM	22mm	78 × 330mm	109912
BL24MM	24mm	88 × 370mm	109936

ミリ  
 インチ  
 ミリ+インチ  
 トルクス®  
 多機能型

# ボールポイント・L-レンチ ロング Ball End L-Wrenches Long



【特長】  
・10935 はケースごと巻いて、ヒモでし  
ばる事ができ、持ち運びに便利です。

型番		UPC (037231)
----	--	-----------------

BLX7	5/64、3/32、7/64、1/8、9/64、5/32、3/16 インチ	109455
BLX8	0.050、1/16、5/64、3/32、7/64、1/8、9/64、5/32 インチ	109325
BLX10	1/16、5/64、3/32、7/64、1/8、9/64、5/32、3/16、7/32、1/4 インチ	109387
BLX12	0.050、1/16、5/64、3/32、7/64、1/8、9/64、5/32、3/16、7/32、1/4、5/16 インチ	109363
BLX13	0.050、1/16、5/64、3/32、7/64、1/8、9/64、5/32、3/16、7/32、1/4、5/16、3/8 インチ	109370
BLX13XL	0.050、1/16、5/64、3/32、7/64、1/8、9/64、5/32、3/16、7/32、1/4、5/16、3/8 インチ (エクストラロング)	160371

型番		UPC (037231)
----	--	-----------------

10935	0.050、1/16、5/64、3/32、7/64、1/8、9/64、5/32、3/16、7/32、1/4、5/16、3/8、7/16、1/2 インチ (15本組)	109356
-------	--	--------

型番			UPC (037231)
----	--	--	-----------------

BL.050	0.050 インチ	13 × 72mm	157029
BL1/16	1/16 インチ	14 × 76mm	157036
BL5/64	5/64インチ	15 × 81mm	157043
BL3/32	3/32インチ	16 × 86mm	157050
BL7/64	7/64インチ	18 × 90mm	157067
BL1/8	1/8インチ	19 × 95mm	157074
BL9/64	9/64インチ	20 × 101mm	157081
BL5/32	5/32 インチ	21 × 107mm	157098
BL3/16	3/16 インチ	24 × 114mm	157104
BL7/32	7/32 インチ	26 × 124mm	157111
BL1/4	1/4 インチ	29 × 141mm	157128
BL5/16	5/16 インチ	32 × 152mm	157135
BL3/8	3/8 インチ	35 × 171mm	157142
BL7/16	7/16 インチ	38 × 191mm	157159
BL1/2	1/2 インチ	41 × 198mm	157166
BL9/16	9/16 インチ	44 × 229mm	157173
BL5/8	5/8 インチ	48 × 248mm	157180
BL3/4	3/4 インチ	54 × 286mm	157197

ミリ  
インチ  
ミリ+インチ  
トルクス®  
多機能型

# ボールポイント・L-レンチ エクストラロング **BriteGuard** Ball End L-Wrenches Extra Long **FINISH**



L-レンチ  
ボールポイント  
ハンドル付き  
ゴールドガード  
カラーガード  
プロホルダー®(ネジつかみ機能付)  
スチール直ジョイントタイプ(レンチ)  
六角  
ピボットヘッドL-レンチ  
トルクス®  
いじり止め

型番		UPC (037231)
BLX6MB	1.5、2、2.5、3、4、5mm	170462
BLX7MB	1.5、2、2.5、3、4、5、6mm	170929
BLX9MB	1.5、2、2.5、3、4、5、6、8、10mm	170998
BLX15MB	1.27、1.5、2、2.5、3、3.5、4、4.5、5、5.5、6、7、8、9、10mm	170950

型番			UPC (037231)
JB1.27MM	1.27mm	13 × 72mm	170493
JB1.5MM	1.5mm	14 × 90mm	170509
JB2MM	2mm	16 × 100mm	170523
JB2.5MM	2.5mm	17 × 112mm	170547
JB3MM	3mm	19 × 126mm	170561
JB3.5MM	3.5mm	21 × 133mm	170585
JB4MM	4mm	22 × 142mm	170608
JB4.5MM	4.5mm	25 × 151mm	170622
JB5MM	5mm	27 × 160mm	170646
JB5.5MM	5.5mm	29 × 172mm	170660
JB6MM	6mm	31 × 172mm	170684
JB7MM	7mm	33 × 184mm	170707
JB8MM	8mm	35 × 195mm	170721
JB9MM	9mm	37 × 202mm	170745
JB10MM	10mm	39 × 213mm	170769
JB11MM	11mm	42 × 200mm	170783
JB12MM	12mm	44 × 220mm	170806
JB14MM	14mm	55 × 260mm	170844
JB17MM	17mm	61 × 280mm	170868
JB19MM	19mm	69 × 295mm	170882

ミリ  
インチ  
ミリ+インチ  
トルクス®  
多機能型



# ボールポイント・L-レンチ ロング

## Ball End L-Wrenches Long



型番		UPC (037231)	
BLX9MLB	1.5、2、2.5、3、4、5、6、8、10mm	169992	
型番		UPC (037231)	
BLX10B	1/16、5/64、3/32、7/64、1/8、9/64、5/32、3/16、7/32、1/4インチ	169381	
BLX12B	0.050、1/16、5/64、3/32、7/64、1/8、9/64、5/32、3/16、7/32、1/4、5/16インチ	169367	
BLX13B	0.050、1/16、5/64、3/32、7/64、1/8、9/64、5/32、3/16、7/32、1/4、5/16、3/8インチ	169374	
型番		UPC (037231)	
BLX22B	BLX9MLB : 1.5 ~ 10mm BLX13B : 0.050 ~ 3/8インチ	269999	
BLX22GB	BLX9MG (ゴールドガード™ 金メッキ) : 1.5 ~ 10mm BLX13B : 0.050 ~ 3/8インチ	203993	
型番			UPC (037231)
JB.050	0.050インチ	13 × 72mm	169022
JB1/16	1/16インチ	14 × 76mm	169039
JB5/64	5/64インチ	15 × 81mm	169046
JB3/32	3/32インチ	16 × 86mm	169053
JB7/64	7/64インチ	18 × 90mm	169060
JB1/8	1/8インチ	19 × 95mm	169077
JB9/64	9/64インチ	20 × 101mm	169084
JB5/32	5/32インチ	21 × 107mm	169091
JB3/16	3/16インチ	24 × 114mm	169107
JB7/32	7/32インチ	26 × 124mm	169114
JB1/4	1/4インチ	29 × 141mm	169121
JB5/16	5/16インチ	32 × 152mm	169138
JB3/8	3/8インチ	35 × 171mm	169145
JB7/16	7/16インチ	38 × 191mm	169152
JB1/2	1/2インチ	41 × 198mm	169169
JB9/16	9/16インチ	44 × 229mm	169176
JB5/8	5/8インチ	48 × 248mm	169183
JB3/4	3/4インチ	54 × 286mm	169190

ミリ  
インチ  
ミリ+インチ  
トルクス®  
多機能型

# ボールポイント・L-レンチ ショート

## Ball End L-Wrenches Short

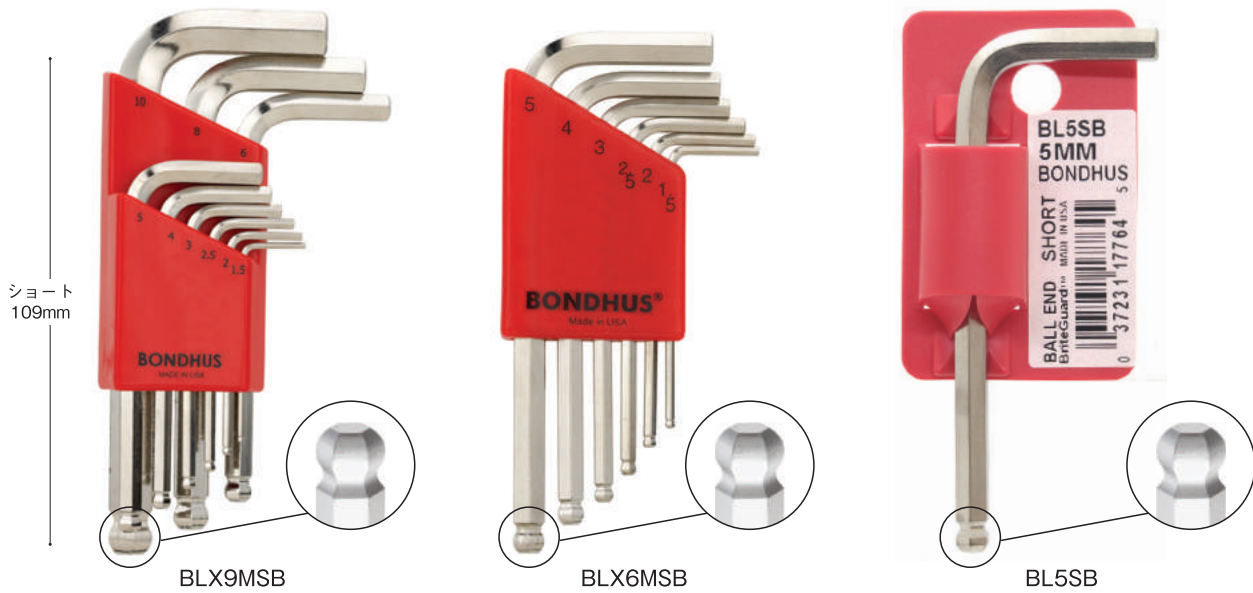

L-レンチ  
 ボールポイント  
 ハンドル付き  
 ゴールドガード  
 カラーガード  
 フロホルド®(ネジつかみ機能付)  
 スタビ道下ショートタイプレンチ  
 六角  
 ピボットヘッドL-レンチ  
 トルクス®  
 いじり止め

型番		UPC (037231)
BLX6MSB	1.5、2、2.5、3、4、5mm	177461
BLX9MSB	1.5、2、2.5、3、4、5、6、8、10mm	177997

型番			UPC (037231)
BL1.5SB	1.5mm	14 × 43mm	177508
BL2SB	2mm	16 × 49mm	177522
BL2.5SB	2.5mm	17 × 55mm	177546
BL3SB	3mm	19 × 62mm	177560
BL4SB	4mm	22 × 69mm	177607
BL5SB	5mm	27 × 78mm	177645
BL6SB	6mm	31 × 89mm	177683
BL8SB	8mm	35 × 100mm	177720
BL10SB	10mm	39 × 115mm	177768

# ハイトルク・ボールポイント・L-レンチ ハンドル付

## High Torque Wrenches with Breaker Bar



### 【特長】

- ・ネジを外す作業に最適です。
- ・付属のハンドルを使用しても耐えられる、高い硬度のレンチです。
- ・ハイトルクレンチの鋼材はプロテニウム合金鋼とは異なる配合をしており、全てのサイズの硬度が HRC60 に設定されています。
- ・薄い表面処理を施しており、交差を非常に厳しくしています。
- ・色判別とサイズ刻印のダブル表記です。

### 【ハンドルの使用方法】

付属のハンドルの角度のついた部分を使用する事により、最小限の角度でボルトを効果的に締める事が可能です。ハンドルを使いボルトを回した後、ハンドルを裏返す事によりボルトからレンチを抜かずに締結作業を続ける事ができます。

※ハンドルは 5mm 以上のハイトルクレンチに御使用下さい。

型番		UPC (037231)
BLX9MBB	1.5、2、2.5、3、4、5、6、8、10mm	390990

ミリ  
 インチ  
 ミリ+インチ  
 トルクス®  
 多機能型

# ボールポイント・L-レンチ ロング ゴールドガード™ Ball End L-Wrenches Long GoldGuard™ Finish

**GoldGuard™**  
FINISH



ロング  
171mm

ロング  
171mm

型番	メトリック	UPC (037231)
BLX6MG	1.5、2、2.5、3、4、5mm	380465
BLX7MG	1.5、2、2.5、3、4、5、6mm	380922
BLX9MG	1.5、2、2.5、3、4、5、6、8、10mm	380991
BLX15MG	1.27、1.5、2、2.5、3、3.5、4、4.5、5、5.5、6、7、8、9、10mm	380953
型番	インチ	UPC (037231)
BLX10G	1/16、5/64、3/32、7/64、1/8、9/64、5/32、3/16、7/32、1/4インチ	379384
BLX12G	0.050、1/16、5/64、3/32、7/64、1/8、9/64、5/32、3/16、7/32、1/4、5/16インチ	379360
BLX13G	0.050、1/16、5/64、3/32、7/64、1/8、9/64、5/32、3/16、7/32、1/4、5/16、3/8インチ	379377
型番	メトリック	UPC (037231)
BLX22G	BLX9MG : 1.5 ~ 10mm BLX13G : 0.050 ~ 3/8インチ	208998
BLX22GB	BLX9MG : 1.5 ~ 10mm BLX13B (メッキ) : 0.050 ~ 3/8インチ	203993

ミリ

インチ

ミリ+インチ

トルクス®

多機能型

# 六角L-レンチ ロング ゴールドガード Hex End L-Wrenches Long GoldGuard™ Finish

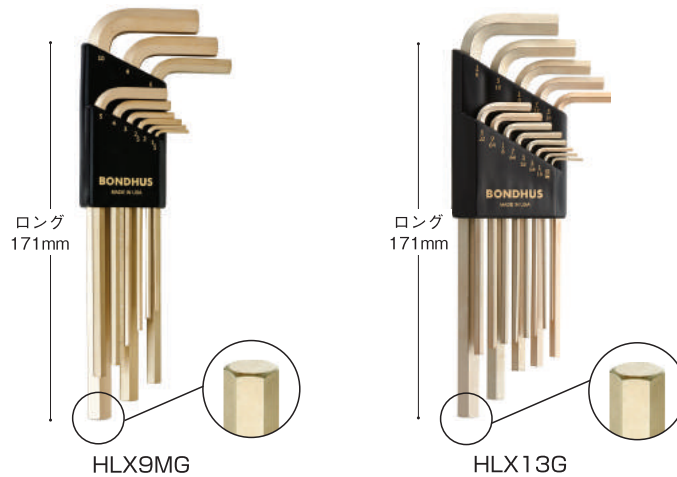

L-レンチ  
 ボールポイント  
 ハンドル付き  
 ゴールドガード  
 カラーガード  
 フロホルド®(ネジつかみ機能付)  
 スタビ-直下ジョイントタイプレンチ  
 六角  
 ピボットヘッドL-レンチ  
 トルクス®  
 いじり止め

型番		UPC (037231)
HLX6MG	1.5、2、2.5、3、4、5mm	391461
HLX7MG	1.5、2、2.5、3、4、5、6mm	391928
HLX9MG	1.5、2、2.5、3、4、5、6、8、10mm	391997
HLX15MG	1.27、1.5、2、2.5、3、3.5、4、4.5、5、5.5、6、7、8、9、10mm	391959
型番		UPC (037231)
HLX10G	1/16、5/64、3/32、7/64、1/8、9/64、5/32、3/16、7/32、1/4インチ	381387
HLX12G	0.050、1/16、5/64、3/32、7/64、1/8、9/64、5/32、3/16、7/32、1/4、5/16インチ	381363
HLX13G	0.050、1/16、5/64、3/32、7/64、1/8、9/64、5/32、3/16、7/32、1/4、5/16、3/8インチ	381370

# 六角L-レンチ ショート ゴールドガード Hex End Hex L-Wrenches Short GoldGuard™ Finish

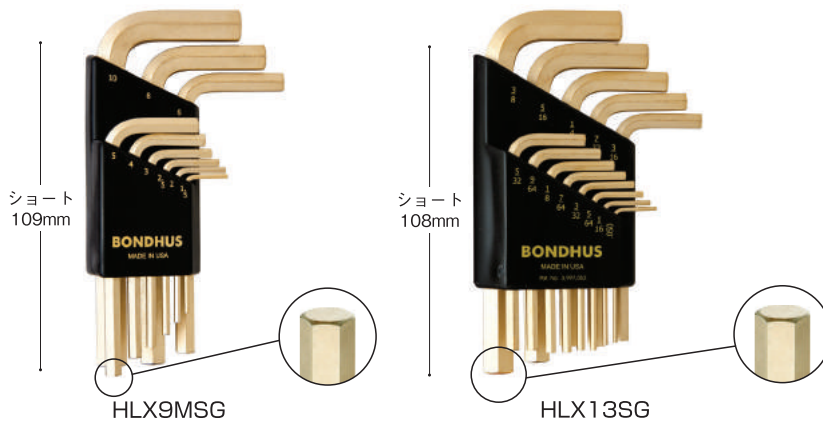

型番		UPC (037231)
HLX6MSG	1.5、2、2.5、3、4、5mm	382469
HLX7MSG	1.5、2、2.5、3、4、5、6mm	382926
HLX9MSG	1.5、2、2.5、3、4、5、6、8、10mm	382995
型番		UPC (037231)
HLX10SG	1/16、5/64、3/32、7/64、1/8、9/64、5/32、3/16、7/32、1/4インチ	382384
HLX12SG	0.050、1/16、5/64、3/32、7/64、1/8、9/64、5/32、3/16、7/32、1/4、5/16インチ	382360
HLX13SG	0.050、1/16、5/64、3/32、7/64、1/8、9/64、5/32、3/16、7/32、1/4、5/16、3/8インチ	382377

ミリ  
 インチ  
 ミリ+インチ  
 トルクス®  
 多機能型

# カラーガード・L-レンチ ColorGuard™ Ball End L-Wrenches

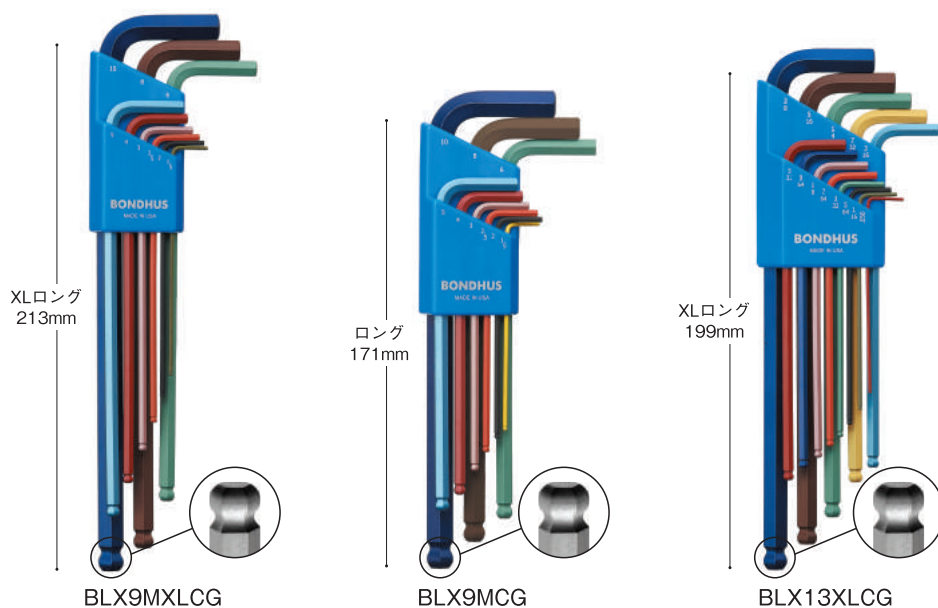

**【特長】**

- ・サイズを一目で判別できます。色を記憶しておく、必要な時にいちいちサイズ確認する必要がありません。
- ・レンチの表面には、色がはがれにくく、サビに強い処理を施しています。



型番		UPC (037231)
BLX9MCG	1.5、2、2.5、3、4、5、6、8、10mm (ロング)	694999
BLX9MXL	1.5、2、2.5、3、4、5、6、8、10mm (エクストラロング)	696993
型番		UPC (037231)
BLX13XL	0.050、1/16、5/64、3/32、7/64、1/8、9/64、5/32、3/16、7/32、1/4、5/16、3/8インチ (エクストラロング)	696375

# カラーガード・L-レンチ ソリッドブルー Solid Blue ColorGuard™ Ball End L-Wrenches

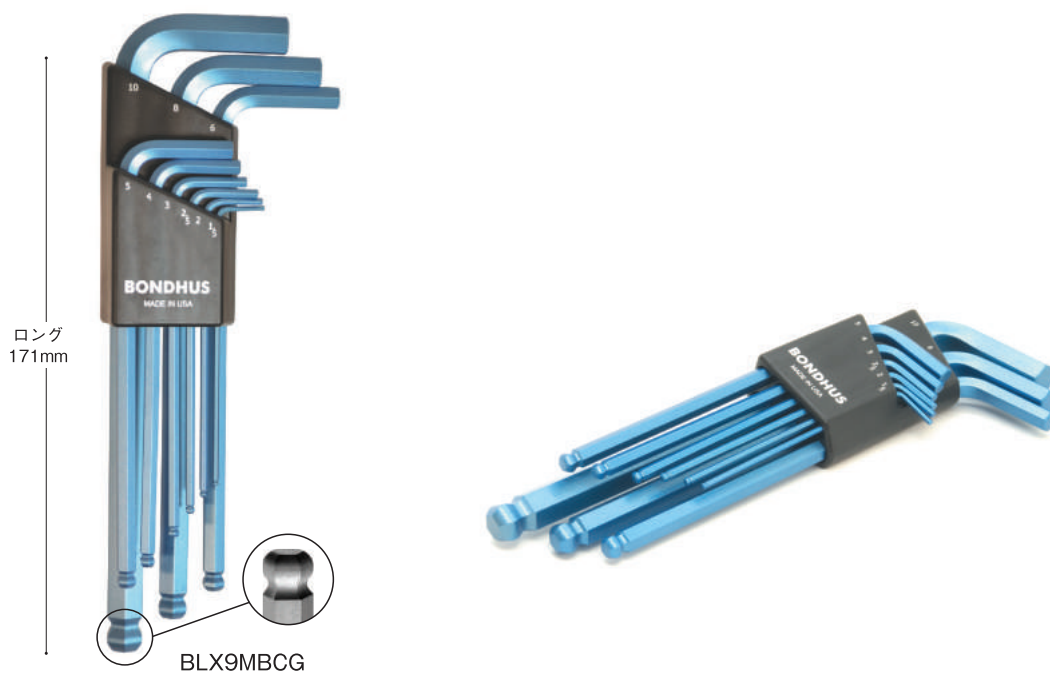

型番		UPC (037231)
BLX9MBCG	1.5、2、2.5、3、4、5、6、8、10mm	357993

ミリ  
インチ  
ミリ+インチ  
トルクス®  
多機能型

# プロホールド® (ネジつかみ機能付 L-レンチ) ProHold® Tip Ball End L-Wrenches



【特長】  
・ボールポイントの側面に埋めこんだ特殊ナイロン樹脂がネジをしっかりとつかみます。

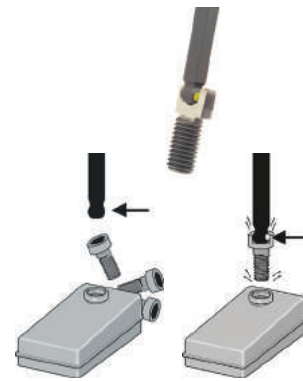

L-レンチ  
ボールポイント  
ハンドル付き  
ゴールドガード  
カラーガード  
プロホールド®(ネジつかみ機能付)  
スタビ直下ジョイントタイプレンチ  
六角  
ピボットヘッドL-レンチ  
トルクス®  
いじり止め

型番		UPC (037231)
----	--	--------------

PBLX7M	1.5、2、2.5、3、4、5、6mm	749927
PBLX9M	1.5、2、2.5、3、4、5、6、8、10mm	749996

型番		UPC (037231)
----	--	--------------

PBLX10	1/16、5/64、3/32、7/64、1/8、9/64、5/32、3/16、7/32、1/4インチ	749385
PBLX13	0.050、1/16、5/64、3/32、7/64、1/8、9/64、5/32、3/16、7/32、1/4、5/16、3/8インチ	749378

型番		UPC (037231)
----	--	--------------

PBLX22	PBLX9M : 1.5 ~ 10mm PBLX13 : 0.050 ~ 3/8 インチ	204990
--------	---	--------

型番			UPC (037231)
----	--	--	--------------

PBL1.27MM	1.27mm	13 × 72mm	757496
PBL1.5MM	1.5mm	14 × 77mm	757502
PBL2MM	2mm	16 × 82mm	757526
PBL2.5MM	2.5mm	17 × 89mm	757540
PBL3MM	3mm	19 × 98mm	757564
PBL4MM	4mm	22 × 110mm	757601
PBL5MM	5mm	27 × 119mm	757649
PBL6MM	6mm	31 × 139mm	757687
PBL8MM	8mm	35 × 152mm	757724
PBL10MM	10mm	39 × 171mm	757762

型番			UPC (037231)
----	--	--	--------------

PBL.050	0.050 インチ	13 × 72mm	757021
PBL1/16	1/16 インチ	14 × 76mm	757038
PBL5/64	5/64 インチ	15 × 81mm	757045
PBL3/32	3/32 インチ	16 × 86mm	757052
PBL7/64	7/64 インチ	18 × 90mm	757069
PBL1/8	1/8 インチ	19 × 95mm	757076
PBL9/64	9/64 インチ	20 × 101mm	757083
PBL5/32	5/32 インチ	21 × 107mm	757090
PBL3/16	3/16 インチ	24 × 114mm	757106
PBL7/32	7/32 インチ	26 × 124mm	757113
PBL1/4	1/4 インチ	29 × 141mm	757120
PBL5/16	5/16 インチ	32 × 152mm	757137
PBL3/8	3/8 インチ	35 × 171mm	757144

ミリ  
インチ  
ミリ+インチ  
トルクス®  
多機能型

# スタビーダブルボール L-レンチ Stubby Double Ball End L-Wrenches

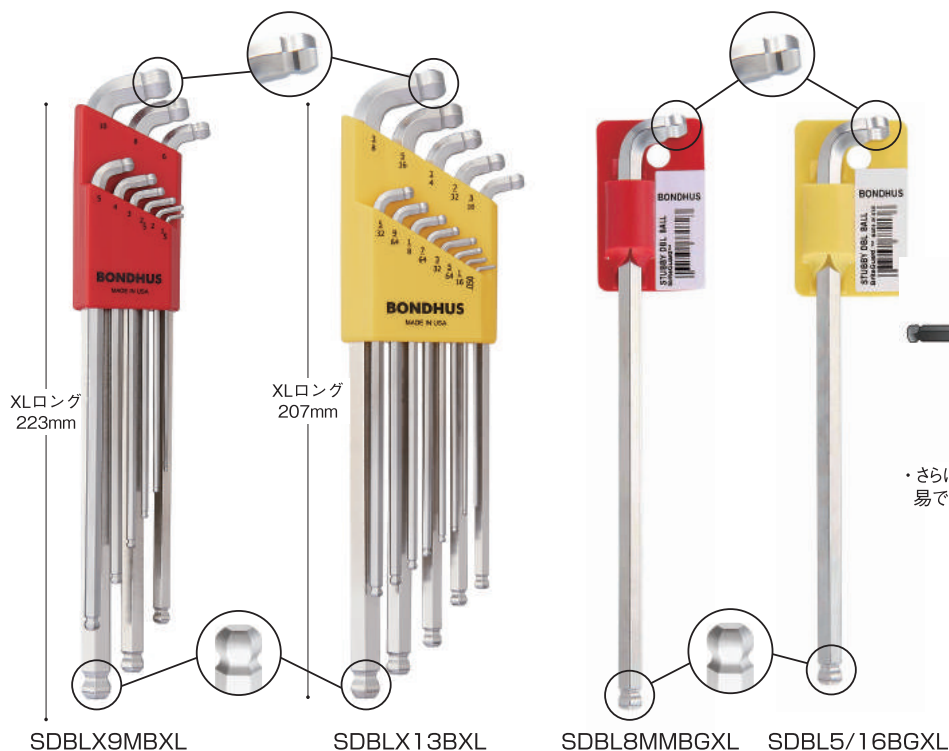

**〔特長〕**

- ・マックストルク™ ボールポイントは、オリジナルのボールポイント形状と違います。ボールポイントのネックに厚みのあるデザインで従来のボールポイントよりも50%以上トルクがかけられます。
- ・マックストルク™ ボールポイントの角度は最大 15°まで傾けられます。

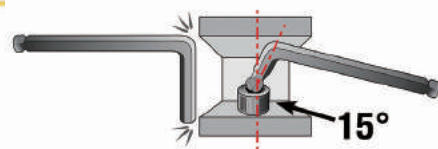

・さらに、内径角度も 100°なのでネジ入れアクセスが容易です。

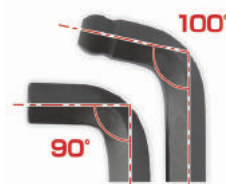

型番		UPC (037231)
SDBLX9MBXL	1.5、2、2.5、3、4、5、6、8、10mm	770990
型番		UPC (037231)
SDBLX13BXL	0.050、1/16、5/64、3/32、7/64、1/8、9/64、5/32、3/16、7/32、1/4、5/16、3/8インチ	770372
型番		UPC (037231)
SDBL1.5MMBGXL	1.5mm 6 × 89mm	770501
SDBL2MMBGXL	2mm 8 × 100mm	770525
SDBL2.5MMBGXL	2.5mm 9 × 111mm	770549
SDBL3MMBGXL	3mm 9 × 125mm	770563
SDBL4MMBGXL	4mm 10 × 143mm	770600
SDBL5MMBGXL	5mm 11 × 161mm	770648
SDBL6MMBGXL	6mm 13 × 173mm	770686
SDBL8MMBGXL	8mm 15 × 194mm	770723
SDBL10MMBGXL	10mm 21 × 214mm	770761
型番		UPC (037231)
SDBL.050BGXL	0.050インチ 6 × 79mm	770020
SDBL1/16BGXL	1/16インチ 6 × 84mm	770037
SDBL5/64BGXL	5/64インチ 8 × 91mm	770044
SDBL3/32BGXL	3/32インチ 9 × 98mm	770051
SDBL7/64BGXL	7/64インチ 9 × 104mm	770068
SDBL1/8BGXL	1/8インチ 9 × 113mm	770075
SDBL9/64BGXL	9/64インチ 9 × 121mm	770082
SDBL5/32BGXL	5/32インチ 10 × 130mm	770099
SDBL3/16BGXL	3/16インチ 11 × 134mm	770105
SDBL7/32BGXL	7/32インチ 12 × 144mm	770112
SDBL1/4BGXL	1/4インチ 12 × 164mm	770129
SDBL5/16BGXL	5/16インチ 15 × 180mm	770136
SDBL3/8BGXL	3/8インチ 21 × 199mm	770143

ミリ

インチ

ミリ+インチ

トルクス®

多機能型

# スタビーダブルボール L-レンチ Stubby Double Ball End L-Wrenches



### 【特長】

- ・マックストルク™ ボールポイントは、オリジナルのボールポイント形状と違います。ボールポイントのネックに厚みのあるデザインで従来のボールポイントよりも50%以上トルクがかけられます。
- ・マックストルク™ ボールポイントの角度は最大15°まで傾けられます。

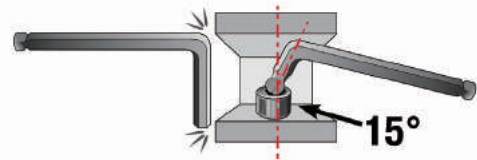

- ・さらに、内径角度も100°なのでネジ入れアクセスが容易です。

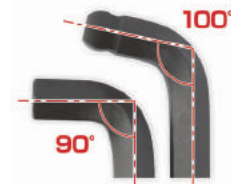

L-レンチ  
ボールポイント  
ハンドル付き  
ゴールドガード  
カラーガード  
プロホルダー®(ネジがめ込み済み)  
スタビー直下ジョイントタイプ(レンチ)  
六角  
ピボットヘッドL-レンチ  
トルクス®  
いじり止め

型番			UPC (037231)
SDBLX9MXL	1.5、2、2.5、3、4、5、6、8、10mm		670993
SDBLX13XL	0.050、1/16、5/64、3/32、7/64、1/8、9/64、5/32、3/16、7/32、1/4、5/16、3/8インチ		670375
型番			UPC (037231)
SDBL1.5MMXL	1.5mm	6 x 89mm	670504
SDBL2MMXL	2mm	8 x 100mm	670528
SDBL2.5MMXL	2.5mm	9 x 111mm	670542
SDBL3MMXL	3mm	9 x 125mm	670566
SDBL4MMXL	4mm	10 x 143mm	670603
SDBL5MMXL	5mm	11 x 161mm	670641
SDBL6MMXL	6mm	13 x 173mm	670689
SDBL8MMXL	8mm	15 x 194mm	670726
SDBL10MMXL	10mm	21 x 214mm	670764
型番			UPC (037231)
SDBL.050XL	0.050 インチ	6 x 79mm	670023
SDBL1/16XL	1/16 インチ	6 x 84mm	670030
SDBL5/64XL	5/64 インチ	8 x 91mm	670047
SDBL3/32XL	3/32 インチ	9 x 98mm	670054
SDBL7/64XL	7/64 インチ	9 x 104mm	670061
SDBL1/8XL	1/8 インチ	9 x 113mm	670078
SDBL9/64XL	9/64 インチ	9 x 121mm	670085
SDBL5/32XL	5/32 インチ	10 x 130mm	670092
SDBL3/16XL	3/16 インチ	11 x 134mm	670108
SDBL7/32XL	7/32 インチ	12 x 144mm	670115
SDBL1/4XL	1/4 インチ	12 x 164mm	670122
SDBL5/16XL	5/16 インチ	15 x 180mm	670139
SDBL3/8XL	3/8 インチ	21 x 199mm	670146

ミリ  
インチ  
ミリ+インチ  
トルクス®  
多機能型



# スタビー・ボールポイント・L-レンチ ロング Stubby Ball End L-Wrenches Long

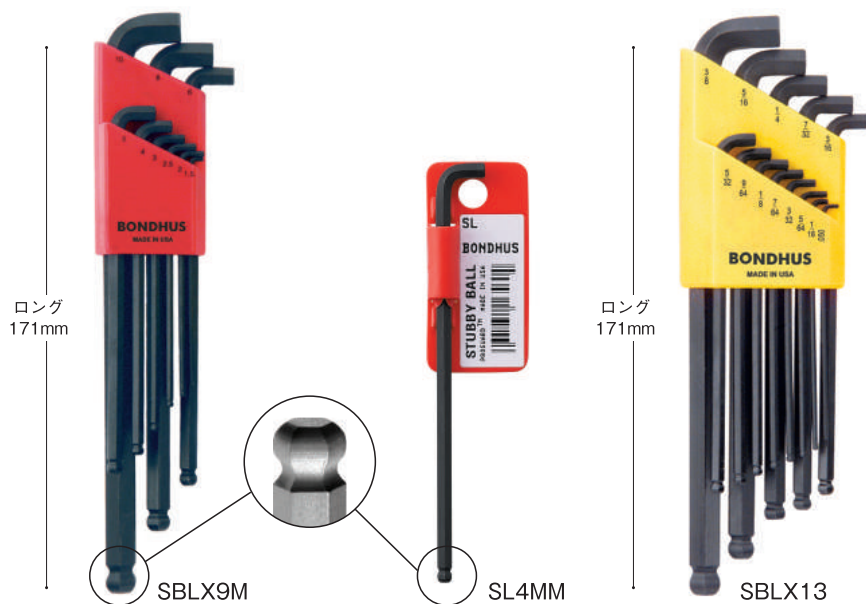

### 〔特長〕

スタビーは短手が通常の長さよりもかなり短く造られている為、通常の六角レンチでは入らないような狭い場所での作業に適しています。

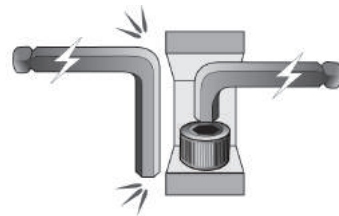

型番		UPC (037231)
SBLX7M	1.5、2、2.5、3、4、5、6mm	165925
SBLX9M	1.5、2、2.5、3、4、5、6、8、10mm	165994
型番		UPC (037231)
SBLX10	1/16、5/64、3/32、7/64、1/8、9/64、5/32、3/16、7/32、1/4インチ	165383
SBLX13	0.050、1/16、5/64、3/32、7/64、1/8、9/64、5/32、3/16、7/32、1/4、5/16、3/8インチ	165376
型番		UPC (037231)
SL1.27MM	1.27mm	165499
SL1.5MM	1.5mm	165505
SL2MM	2mm	165529
SL2.5MM	2.5mm	165543
SL3MM	3mm	165567
SL4MM	4mm	165604
SL5MM	5mm	165642
SL6MM	6mm	165680
SL8MM	8mm	165727
SL10MM	10mm	165765
型番		UPC (037231)
SL.050	0.050インチ	165024
SL1/16	1/16インチ	165031
SL5/64	5/64インチ	165048
SL3/32	3/32インチ	165055
SL7/64	7/64インチ	165062
SL1/8	1/8インチ	165079
SL9/64	9/64インチ	165086
SL5/32	5/32インチ	165093
SL3/16	3/16インチ	165109
SL7/32	7/32インチ	165116
SL1/4	1/4インチ	165123
SL5/16	5/16インチ	165130
SL3/8	3/8インチ	165147

ミリ

インチ

ミリ+インチ

トルクス®

多機能型

# スタビー・ボールポイント・L-レンチ エクストラロング

## Stubby Ball End L-Wrenches Extra Long

BriteGuard  
FINISH

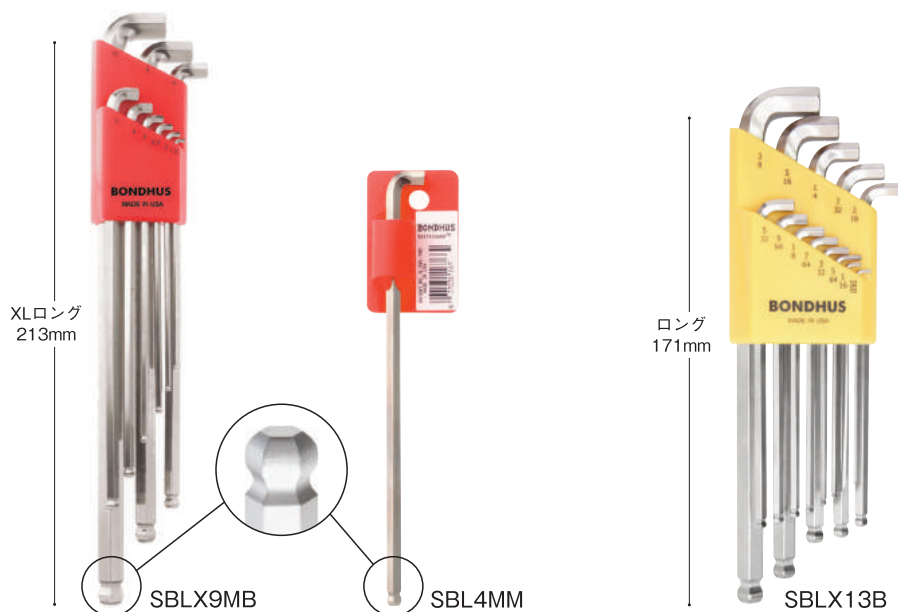

### 【特長】

スタビーは短手が通常の長さよりもかなり短く造られている為、通常の六角レンチでは入らないような狭い場所での作業に適しています。

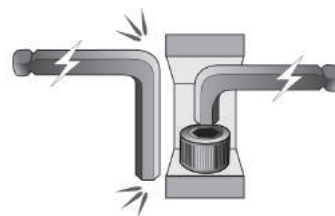

L-レンチ  
ボールポイント  
ハンドル付き  
ゴールドガード  
カラーガード  
フロホールド®(ネジつかみ機能付)  
スタビー直下ジョイントタイプレンチ  
六角  
ピボットヘッドL-レンチ  
トルクス®  
いじり止め

型番		UPC (037231)
SBLX7MB	1.5、2、2.5、3、4、5、6mm(エクストラロング)	167929
SBLX9MB	1.5、2、2.5、3、4、5、6、8、10mm(エクストラロング)	167998

型番		UPC (037231)
SBLX10B	1/16、5/64、3/32、7/64、1/8、9/64、5/32、3/16、7/32、1/4インチ(ロング)	167387
SBLX13B	0.050、1/16、5/64、3/32、7/64、1/8、9/64、5/32、3/16、7/32、1/4、5/16、3/8インチ(ロング)	167370

型番			UPC (037231)
SBL1.27MM	1.27mm	4 × 69mm	167493
SBL1.5MM	1.5mm	5 × 90mm	167509
SBL2MM	2mm	7 × 100mm	167523
SBL2.5MM	2.5mm	7 × 112mm	167547
SBL3MM	3mm	8 × 126mm	167561
SBL4MM	4mm	9 × 142mm	167608
SBL5MM	5mm	10 × 160mm	167646
SBL6MM	6mm	12 × 172mm	167684
SBL8MM	8mm	14 × 195mm	167721
SBL10MM	10mm	20 × 213mm	167769

型番			UPC (037231)
SBL.050	0.050インチ	4 × 72mm	167028
SBL1/16	1/16インチ	4 × 76mm	167035
SBL5/64	5/64インチ	7 × 81mm	167042
SBL3/32	3/32インチ	7 × 86mm	167059
SBL7/64	7/64インチ	8 × 90mm	167066
SBL1/8	1/8インチ	8 × 95mm	167073
SBL9/64	9/64インチ	8 × 101mm	167080
SBL5/32	5/32インチ	9 × 107mm	167097
SBL3/16	3/16インチ	10 × 114mm	167103
SBL7/32	7/32インチ	12 × 124mm	167110
SBL1/4	1/4インチ	12 × 141mm	167127
SBL5/16	5/16インチ	14 × 152mm	167134
SBL3/8	3/8インチ	18 × 171mm	167141

※インチ規格はロングの寸法になっています。

ミリ  
インチ  
ミリ+インチ  
トルクス®  
多機能型

# 六角L-レンチ ロング Hex End L-Wrenches Long



型番		UPC (037231)
HLX6M	1.5、2、2.5、3、4、5mm	121464
HLX7M	1.5、2、2.5、3、4、5、6mm	121921
HLX9M	1.5、2、2.5、3、4、5、6、8、10mm	121990
HLX15M	1.27、1.5、2、2.5、3、3.5、4、4.5、5、5.5、6、7、8、9、10mm	121952

型番		UPC (037231)
HLX22	HLX9M : 1.5 ~ 10mm HLX13 : 0.050 ~ 3/8 インチ	221997

型番			UPC (037231)
HLL71MM	0.71mm	6 × 66mm	121471
HLL89MM	0.89mm	9 × 68mm	121488
HLL1.27MM	1.27mm	13 × 72mm	121495
HLL1.5MM	1.5mm	14 × 77mm	121501
HLL2MM	2mm	16 × 82mm	121525
HLL2.5MM	2.5mm	17 × 88mm	121549
HLL3MM	3mm	19 × 98mm	121563
HLL3.5MM	3.5mm	21 × 100mm	121587
HLL4MM	4mm	22 × 110mm	121600
HLL4.5MM	4.5mm	25 × 114mm	121624
HLL5MM	5mm	27 × 119mm	121648
HLL5.5MM	5.5mm	29 × 124mm	121686
HLL6MM	6mm	31 × 139mm	121686
HLL7MM	7mm	33 × 140mm	121709
HLL8MM	8mm	35 × 152mm	121723
HLL9MM	9mm	37 × 159mm	121747
HLL10MM	10mm	39 × 171mm	121761
HLL11MM	11mm	42 × 200mm	121785
HLL12MM	12mm	44 × 220mm	121808
HLL14MM	14mm	55 × 260mm	121846
HLL17MM	17mm	61 × 280mm	121860
HLL19MM	19mm	69 × 295mm	121884
HLL22MM	22mm	78 × 325mm	121914
HLL24MM	24mm	88 × 364mm	121938
HLL32MM	32mm	122 × 432mm	121969
HLL36MM	36mm	137 × 516mm	121983

ミリ

インチ

ミリ+インチ

トルクス®

多機能型

# 六角 L-レンチ ロング

## Hex End L-Wrenches Long



L-レンチ  
 ボールポイント  
 ハンドル付き  
 ゴールドガード  
 カラーガード  
 フロホルド®(ネジつかみ継ぎ)  
 スタビ-管下ジョイントタイプレンチ  
 六角  
 ピボットヘッドL-レンチ  
 トルクス®  
 いじり止め

型番		UPC (037231)
HLX7	5/64、3/32、7/64、1/8、9/64、5/32、3/16 インチ	121457
HLX8	0.050、1/16、5/64、3/32、7/64、1/8、9/64、5/32 インチ	121327
HLX10	1/16、5/64、3/32、7/64、1/8、9/64、5/32、3/16、7/32、1/4 インチ	121389
HLX12	0.050、1/16、5/64、3/32、7/64、1/8、9/64、5/32、3/16、7/32、1/4、5/16 インチ	121365
HLX13	0.050、1/16、5/64、3/32、7/64、1/8、9/64、5/32、3/16、7/32、1/4、5/16、3/8 インチ	121372

型番			UPC (037231)
HLL.028	0.028 インチ	6 × 66mm	121006
HLL.035	0.035 インチ	9 × 69mm	121013
HLL.050	0.050 インチ	13 × 72mm	121020
HLL1/16	1/16 インチ	14 × 76mm	121037
HLL5/64	5/64 インチ	15 × 81mm	121044
HLL3/32	3/32 インチ	16 × 86mm	121051
HLL7/64	7/64 インチ	18 × 90mm	121068
HLL1/8	1/8 インチ	19 × 95mm	121075
HLL9/64	9/64 インチ	20 × 101mm	121082
HLL5/32	5/32 インチ	21 × 107mm	121099
HLL3/16	3/16 インチ	24 × 114mm	121105
HLL7/32	7/32 インチ	26 × 124mm	121112
HLL1/4	1/4 インチ	29 × 133mm	121129
HLL5/16	5/16 インチ	32 × 152mm	121136
HLL3/8	3/8 インチ	35 × 171mm	121143
HLL7/16	7/16 インチ	38 × 191mm	121150
HLL1/2	1/2 インチ	41 × 198mm	121167
HLL9/16	9/16 インチ	44 × 229mm	121174
HLL5/8	5/8 インチ	48 × 248mm	121181
HLL3/4	3/4 インチ	54 × 286mm	121198
HLL7/8	7/8 インチ	60 × 322mm	121204
HLL1"	1 インチ	67 × 359mm	121211
HLL1" 1/4	1 1/4 インチ	76 × 432mm	121259
HLL1" 1/2	1 1/2 インチ	89 × 514mm	121297

ミリ  
 インチ  
 ミリ+インチ  
 トルクス®  
 多機能型

# 六角L-レンチ エクストラロング Hex End L-Wrenches Extra Long



型番		UPC (037231)
HLX6MB	1.5、2、2.5、3、4、5mm	171469
HLX7MB	1.5、2、2.5、3、4、5、6mm	171926
HLX9MB	1.5、2、2.5、3、4、5、6、8、10mm	171995
HLX15MB	1.27、1.5、2、2.5、3、3.5、4、4.5、5、5.5、6、7、8、9、10mm	171957

型番			UPC (037231)
ZL.71MM	0.71mm	6 x 66mm	171476
ZL.89MM	0.89mm	9 x 68mm	171483
ZL1.27MM	1.27mm	13 x 72mm	171490
ZL1.5MM	1.5mm	14 x 90mm	171506
ZL2MM	2mm	16 x 100mm	171520
ZL2.5MM	2.5mm	17 x 112mm	171544
ZL3MM	3mm	19 x 126mm	171568
ZL3.5MM	3.5mm	21 x 133mm	171582
ZL4MM	4mm	22 x 142mm	171605
ZL4.5MM	4.5mm	25 x 151mm	171629
ZL5MM	5mm	27 x 160mm	171643
ZL5.5MM	5.5mm	29 x 172mm	171667
ZL6MM	6mm	31 x 172mm	171681
ZL7MM	7mm	33 x 184mm	171704
ZL8MM	8mm	35 x 195mm	171728
ZL9MM	9mm	37 x 202mm	171742
ZL10MM	10mm	39 x 213mm	171766
ZL11MM	11mm	42 x 200mm	171780
ZL12MM	12mm	44 x 220mm	171803
ZL14MM	14mm	55 x 260mm	171841
ZL17MM	17mm	61 x 280mm	171865
ZL19MM	19mm	69 x 295mm	171889

ミリ

インチ

ミリ+インチ

トルクス®

多機能型

# 六角 L-レンチ ロング Hex End L-Wrenches Long



L-レンチ  
ボールポイント  
ハンドル付き  
ゴールドガード  
カラーガード  
フロホールド®(ネジつかみ機能付)  
スタビ-管下ジョイントレンチ  
六角  
ピボットヘッドL-レンチ  
トルクス®  
いじり止め

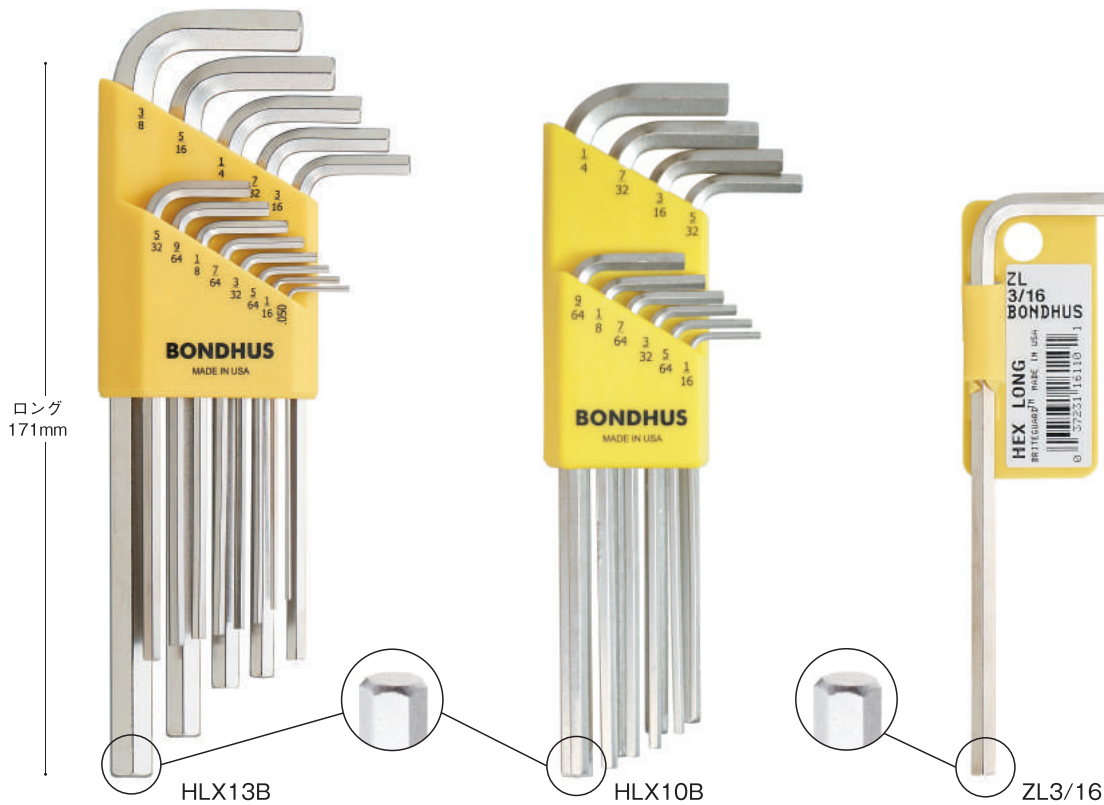

型番		UPC (037231)
----	--	--------------

HLX10B	1/16、5/64、3/32、7/64、1/8、9/64、5/32、3/16、7/32、1/4インチ	161385
HLX12B	0.050、1/16、5/64、3/32、7/64、1/8、9/64、5/32、3/16、7/32、1/4、5/16インチ	161361
HLX13B	0.050、1/16、5/64、3/32、7/64、1/8、9/64、5/32、3/16、7/32、1/4、5/16、3/8インチ	161378

型番			UPC (037231)
----	--	--	--------------

ZL.028	0.028 インチ	6 × 66mm	161002
ZL.035	0.035 インチ	9 × 69mm	161019
ZL.050	0.050 インチ	13 × 72mm	161026
ZL1/16	1/16 インチ	14 × 76mm	161033
ZL5/64	5/64 インチ	15 × 81mm	161040
ZL3/32	3/32 インチ	16 × 86mm	161057
ZL7/64	7/64 インチ	18 × 90mm	161064
ZL1/8	1/8 インチ	19 × 95mm	161071
ZL9/64	9/64 インチ	20 × 101mm	161088
ZL5/32	5/32 インチ	21 × 107mm	161095
ZL3/16	3/16 インチ	24 × 114mm	161101
ZL7/32	7/32 インチ	26 × 124mm	161118
ZL1/4	1/4 インチ	29 × 133mm	161125
ZL5/16	5/16インチ	32 × 152mm	161132
ZL3/8	3/8インチ	35 × 171mm	161149
ZL7/16	7/16インチ	38 × 191mm	161156
ZL1/2	1/2インチ	41 × 198mm	161163
ZL9/16	9/16インチ	44 × 229mm	161170
ZL5/8	5/8インチ	48 × 248mm	161187
ZL3/4	3/4インチ	54 × 286mm	161194

ミリ  
インチ  
ミリ+インチ  
トルクス®  
多機能型

# 六角L-レンチ ショート Hex End L-Wrenches Short

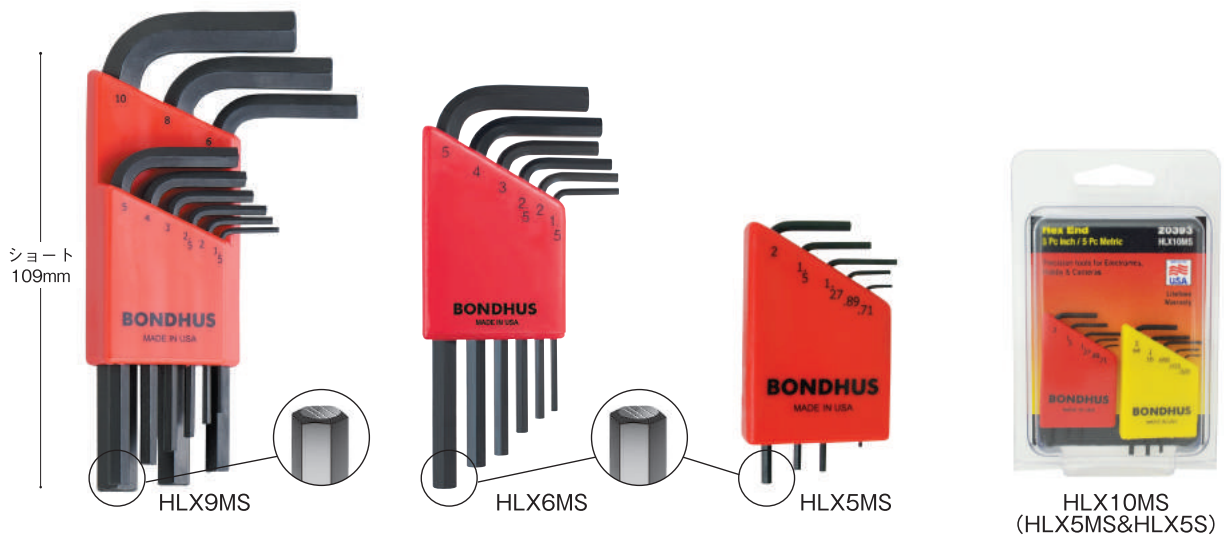

型番		UPC (037231)
HLX6MS	1.5、2、2.5、3、4、5mm	122461
HLX7MS	1.5、2、2.5、3、4、5、6mm	122928
HLX9MS	1.5、2、2.5、3、4、5、6、8、10mm	122997
HLX5MS	0.71、0.89、1.27、1.5、2mm	122423

型番		UPC (037231)
HLX10MS	HLX5MS&HLX5S (10本組)	203931

型番			UPC (037231)
HLS.71MM	0.71mm	6 × 31mm	122478
HLS.89MM	0.89mm	9 × 31mm	122485
HLS1.27MM	1.27mm	13 × 42mm	122492
HLS1.5MM	1.5mm	14 × 44mm	122508
HLS2MM	2mm	16 × 49mm	122522
HLS2.5MM	2.5mm	17 × 54mm	122546
HLS3MM	3mm	19 × 61mm	122560
HLS3.5MM	3.5mm	21 × 65mm	122584
HLS4MM	4mm	22 × 68mm	122607
HLS4.5MM	4.5mm	25 × 73mm	122621
HLS5MM	5mm	27 × 78mm	122645
HLS5.5MM	5.5mm	29 × 83mm	122669
HLS6MM	6mm	31 × 88mm	122683
HLS7MM	7mm	33 × 93mm	122706
HLS8MM	8mm	35 × 98mm	122720
HLS9MM	9mm	37 × 102mm	122744
HLS10MM	10mm	39 × 109mm	122768
HLS11MM	11mm	42 × 115mm	122782
HLS12MM	12mm	44 × 122mm	122805
HLS14MM	14mm	55 × 136mm	122843
HLS17MM	17mm	61 × 156mm	122867
HLS19MM	19mm	69 × 175mm	122881
HLS22MM	22mm	78 × 190mm	122911
HLS24MM	24mm	88 × 213mm	122935
HLS27MM	27mm	122 × 238mm	122959
HLS32MM	32mm	137 × 300mm	122966
HLS36MM	36mm	137 × 338mm	122980

ミリ  
インチ  
ミリ+インチ  
トルクス®  
多機能型

# 六角L-レンチ ショート

## Hex End L-Wrenches Short

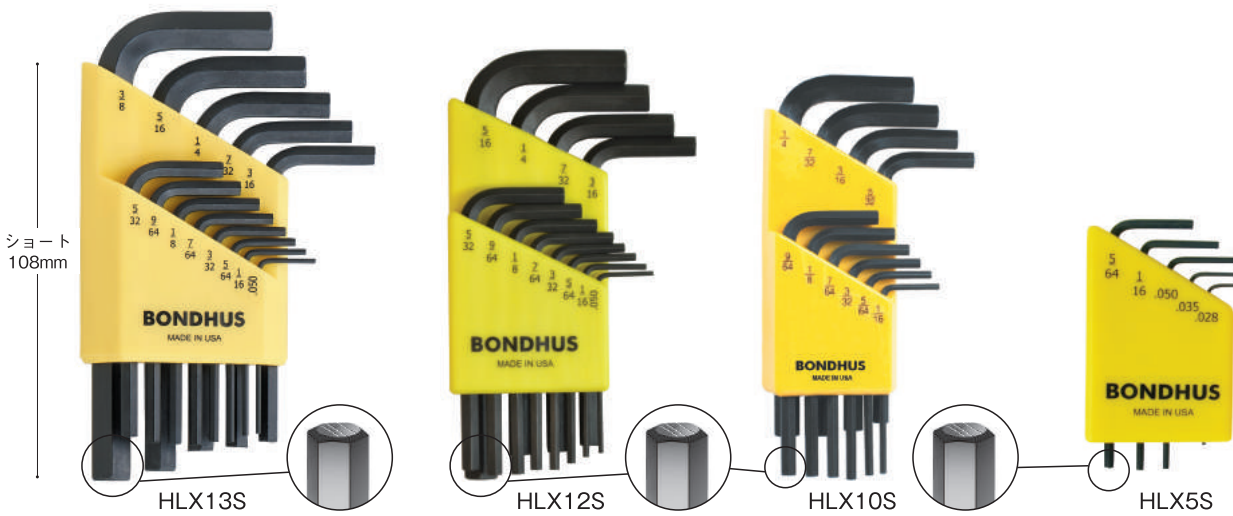

L-レンチ  
 ボールポイント  
 ハンドル付き  
 ゴールドガード  
 カラーガード  
 フロホルド®(ネジつかみ機能付)  
 スタビ-直下ショートタイプレンチ  
 六角  
 ピボットヘッドL-レンチ  
 トルクス®  
 いじり止め

型番		UPC (037231)
HLX7S	5/64, 3/32, 7/64, 1/8, 9/64, 5/32, 3/16 インチ	122454
HLX8S	0.050, 1/16, 5/64, 3/32, 7/64, 1/8, 9/64, 5/32 インチ	122324
HLX10S	1/16, 5/64, 3/32, 7/64, 1/8, 9/64, 5/32, 3/16, 7/32, 1/4 インチ	122386
HLX12S	0.050, 1/16, 5/64, 3/32, 7/64, 1/8, 9/64, 5/32, 3/16, 7/32, 1/4, 5/16 インチ	122362
HLX13S	0.050, 1/16, 5/64, 3/32, 7/64, 1/8, 9/64, 5/32, 3/16, 7/32, 1/4, 5/16, 3/8 インチ	122379
HLX5S	0.028, 0.035, 0.050, 1/16, 5/64 インチ	122430

型番			UPC (037231)
HLS.028	0.028 インチ	6 × 31mm	122003
HLS.035	0.035 インチ	9 × 31mm	122010
HLS.050	0.050 インチ	13 × 42mm	122027
HLS1/16	1/16 インチ	14 × 45mm	122034
HLS5/64	5/64 インチ	15 × 48mm	122041
HLS3/32	3/32 インチ	16 × 51mm	122058
HLS7/64	7/64 インチ	18 × 54mm	122065
HLS1/8	1/8 インチ	19 × 58mm	122072
HLS9/64	9/64 インチ	20 × 61mm	122089
HLS5/32	5/32 インチ	21 × 64mm	122096
HLS3/16	3/16 インチ	24 × 70mm	122102
HLS7/32	7/32 インチ	26 × 77mm	122119
HLS1/4	1/4 インチ	29 × 83mm	122126
HLS5/16	5/16 インチ	32 × 96mm	122133
HLS3/8	3/8 インチ	35 × 108mm	122140
HLS7/16	7/16 インチ	38 × 121mm	122157
HLS1/2	1/2 インチ	41 × 133mm	122164
HLS9/16	9/16 インチ	44 × 146mm	122171
HLS5/8	5/8 インチ	48 × 159mm	122188
HLS3/4	3/4 インチ	54 × 184mm	122195
HLS7/8	7/8 インチ	60 × 207mm	122201
HLS1"	1 インチ	67 × 232mm	122218
HLS1" 1/4	1 1/4 インチ	76 × 279mm	122256
HLS1" 1/2	1 1/2 インチ	89 × 330mm	122294
HLS1" 3/4	1 3/4 インチ	101 × 337mm	122317
HLS2"	2 インチ	114 × 381mm	122331

ミリ  
 インチ  
 ミリ+インチ  
 トルクス®  
 多機能型



# 六角L-レンチ ショート Hex End L-Wrenches Short

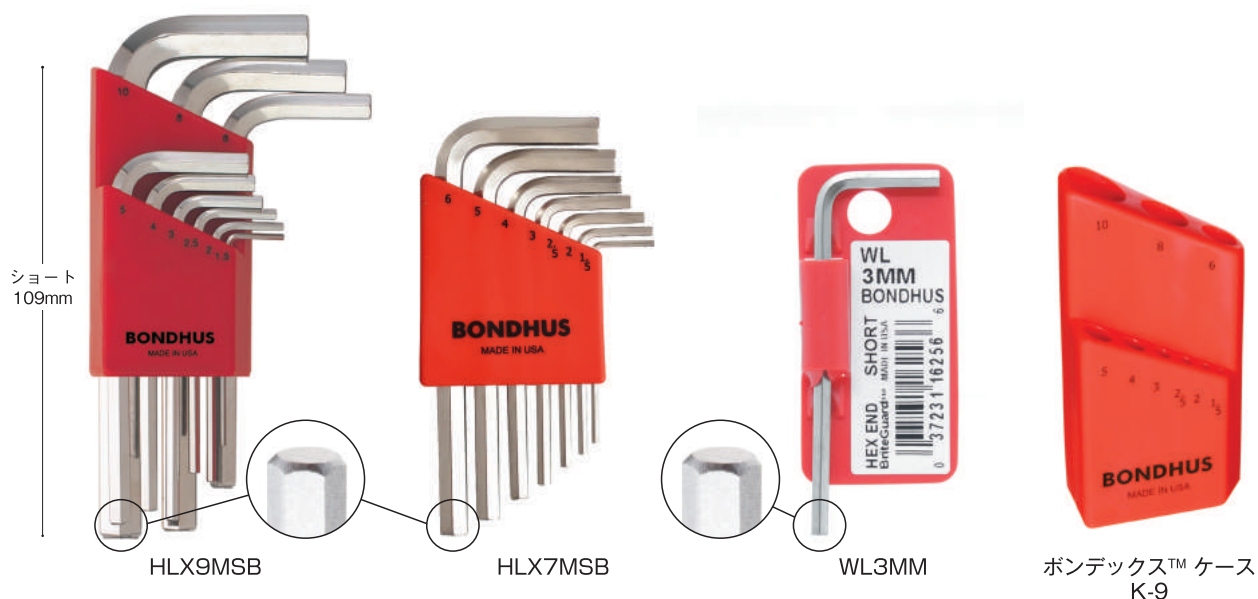

型番		UPC (037231)
HLX6MSB	1.5、2、2.5、3、4、5mm	162467
HLX7MSB	1.5、2、2.5、3、4、5、6mm	162924
HLX9MSB	1.5、2、2.5、3、4、5、6、8、10mm	162993

## ボンデックス™ ケース

型番		UPC (037231)
K-6	1.5、2、2.5、3、4、5mm 用	180461
K-9	1.5、2、2.5、3、4、5、6、8、10mm 用	180997

型番			UPC (037231)
WL.71MM	0.71mm	6 × 31mm	162474
WL.89MM	0.89mm	9 × 31mm	162481
WL1.27MM	1.27mm	13 × 42mm	162498
WL1.5MM	1.5mm	14 × 44mm	162504
WL2MM	2mm	16 × 49mm	162528
WL2.5MM	2.5mm	17 × 54mm	162542
WL3MM	3mm	19 × 61mm	162566
WL3.5MM	3.5mm	21 × 65mm	162580
WL4MM	4mm	22 × 68mm	162603
WL4.5MM	4.5mm	25 × 73mm	162627
WL5MM	5mm	27 × 78mm	162641
WL5.5MM	5.5mm	29 × 83mm	162665
WL6MM	6mm	31 × 88mm	162689
WL7MM	7mm	33 × 93mm	162702
WL8MM	8mm	35 × 98mm	162726
WL9MM	9mm	37 × 102mm	162740
WL10MM	10mm	39 × 109mm	162764
WL11MM	11mm	42 × 115mm	162788
WL12MM	12mm	44 × 122mm	162801
WL14MM	14mm	55 × 136mm	162849
WL17MM	17mm	61 × 156mm	162863
WL19MM	19mm	69 × 175mm	162887

ミリ

インチ

ミリ+インチ

トルクス®

多機能型

# 六角 L-レンチ ショート

## Hex End L-Wrenches Short

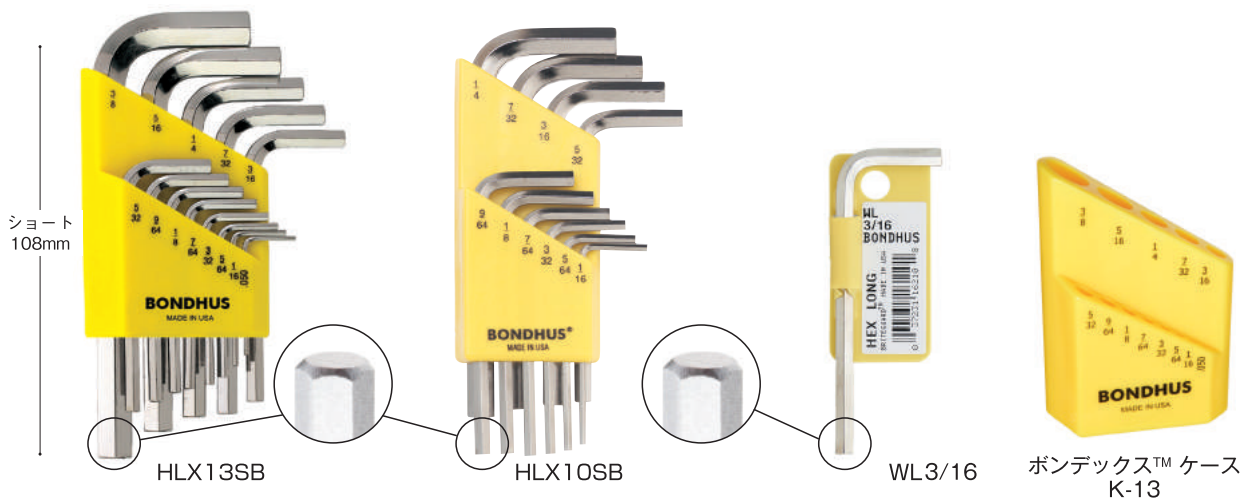

L-レンチ  
 ボールポイント  
 ハンドル付き  
 ゴールドガード  
 カラーガード  
 フロホルド®(ネジつかみ機能付)  
 スタビ-直下ショートタイプレンチ  
 六角  
 ピボットヘッドL-レンチ  
 トルクス®  
 いじり止め

型番		UPC (037231)
HLX10SB	1/16、5/64、3/32、7/64、1/8、9/64、5/32、3/16、7/32、1/4インチ	162382
HLX12SB	0.050、1/16、5/64、3/32、7/64、1/8、9/64、5/32、3/16、7/32、1/4、5/16インチ	162368
HLX13SB	0.050、1/16、5/64、3/32、7/64、1/8、9/64、5/32、3/16、7/32、1/4、5/16、3/8インチ	162375

### ボンデックス™ ケース

型番		UPC (037231)
K-7	5/64、3/32、7/64、1/8、9/64、5/32、3/16インチ用	180454
K-8	0.050、1/16、5/64、3/32、7/64、1/8、9/64、5/32インチ用	180324
K-10	1/16、5/64、3/32、7/64、1/8、9/64、5/32、3/16、7/32、1/4インチ用	180386
K-12	0.050、1/16、5/64、3/32、7/64、1/8、9/64、5/32、3/16、7/32、1/4、5/16インチ用	180362
K-13	0.050、1/16、5/64、3/32、7/64、1/8、9/64、5/32、3/16、7/32、1/4、5/16、3/8インチ用	180379

型番			UPC (037231)
WL.028	0.028インチ	6 × 31mm	162009
WL.035	0.035インチ	9 × 31mm	162016
WL.050	0.050インチ	13 × 42mm	162023
WL1/16	1/16インチ	14 × 45mm	162030
WL5/64	5/64インチ	15 × 48mm	162047
WL3/32	3/32インチ	16 × 51mm	162054
WL7/64	7/64インチ	18 × 54mm	162061
WL1/8	1/8インチ	19 × 58mm	162078
WL9/64	9/64インチ	20 × 61mm	162085
WL5/32	5/32インチ	21 × 64mm	162092
WL3/16	3/16インチ	24 × 70mm	162108
WL7/32	7/32インチ	26 × 77mm	162115
WL1/4	1/4インチ	29 × 83mm	162122
WL5/16	5/16インチ	32 × 96mm	162139
WL3/8	3/8インチ	35 × 108mm	162146
WL7/16	7/16インチ	38 × 121mm	162153
WL1/2	1/2インチ	41 × 133mm	162160
WL9/16	9/16インチ	44 × 146mm	162177
WL5/8	5/8インチ	48 × 159mm	162184
WL3/4	3/4インチ	54 × 184mm	162191

ミリ  
**インチ**  
 ミリ+インチ  
 トルクス®  
 多機能型

# ピボットヘッド六角レンチ Pivot Hex Wrenches

HEX PRO™



HP5-1C-25R



ヘッドが曲がるので、障害物のある場所でも差し替えせずに連続締め付け



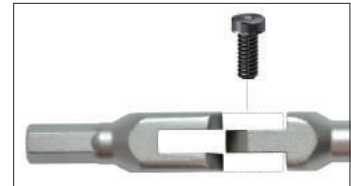

ボールポイントよりも高いトルク値  
\*巻末「保証トルク値と対応ネジ一覧表」を参照下さい。



接合部分は可能な限り破損しにくい設計



HEX PRO 操作ビデオはこちら

型番		UPC (855782)
HP5-1C-25R	3、4、5、6、8mm (ケース付き)	000256
HP5-1C-28R	4、5、6、8、10mm (ケース付き)	000287
HP6-1C-35R	4、5、6、7、8、10mm (ケース付き)	000355
型番		UPC (855782)
HP5-1C-33R	1/8、5/32、3/16、1/4、5/16インチ (ケース付き)	000331
HP5-1C-38R	3/16、7/32、1/4、5/16、3/8インチ (ケース付き)	000386
型番		UPC (855782)
SP5-1C-23R	T20、T25、T30、T40、T45 (ケース付き)	000232
SP5-1C-39R	T30、T40、T45、T47、T50 (ケース付き)	000393

ミリ

インチ

ミリ+インチ

トルクス®

多機能型

# ピボットヘッド六角レンチ Pivot Hex Wrenches

# HEX PRO™



HP6-IC-10



88760

88708

88720

L-レンチ  
 ボールポイント  
 ハンドル付き  
 ゴールドガード  
 カラーガード  
 フロホルド®(ネジつかみ機能付)  
 スタビ直下ジョイントタイプレンチ  
 六角  
 ピボットヘッドL-レンチ  
 トルクス®  
 いじり止め

型番		UPC (855782)
HP6-IC-10	3、4、5、6、8、10mm (布ホルダー付)	000102

型番		UPC (855782)
HP5-IC-09	3/16、7/32、1/4、5/16、3/8 インチ (布ホルダー付)	000096
HP8-IC-17	1/8、9/64、5/32、3/16、7/32、1/4、5/16、3/8 インチ (布ホルダー付)	000171

型番		UPC (855782)
SP5-IC-19	T15、T20、T25、T27、T30 (布ホルダー付)	000195
SP10-IC-22	T15、T20、T25、T27、T30、T40、T45、T47、T50、T55 (布ホルダー付)	000225

型番			UPC (855782)
88756	3mm	28 × 97mm	887567
88760	4mm	31 × 108mm	887604
88764	5mm	33 × 118mm	887642
88768	6mm	41 × 138mm	887680
88770	7mm	48 × 163mm	887703
88772	8mm	48 × 163mm	887727
88776	10mm	51 × 177mm	887765

型番			UPC (855782)
88707	1/8 インチ	28 × 97mm	887079
88708	9/64 インチ	28 × 97mm	887086
88709	5/32 インチ	31 × 108mm	887093
88710	3/16 インチ	33 × 118mm	887109
88711	7/32 インチ	36 × 128mm	887116
88712	1/4 インチ	41 × 138mm	887123
88713	5/16 インチ	48 × 163mm	887130
88714	3/8 インチ	51 × 177mm	887147

型番			UPC (855782)
88715	T15	31 × 108mm	887154
88720	T20	31 × 108mm	887208
88725	T25	33 × 118mm	887253
88727	T27	33 × 118mm	887277
88730	T30	33 × 118mm	887307
88740	T40	41 × 138mm	887406
88745	T45	48 × 163mm	887451
88747	T47	48 × 163mm	887475
88750	T50	48 × 163mm	887505
88755	T55	51 × 177mm	887550

ミリ  
 インチ  
 ミリ+インチ  
 トルクス®  
 多機能型

# ボールスター™ L-レンチ BallStar™ Tip L-Wrenches



〔特長〕  
ボンダス社が開発したボールスター™  
レンチは、トルクス® タイプのボルトに  
対して 20 度の角度で挿入し回す事  
ができます。

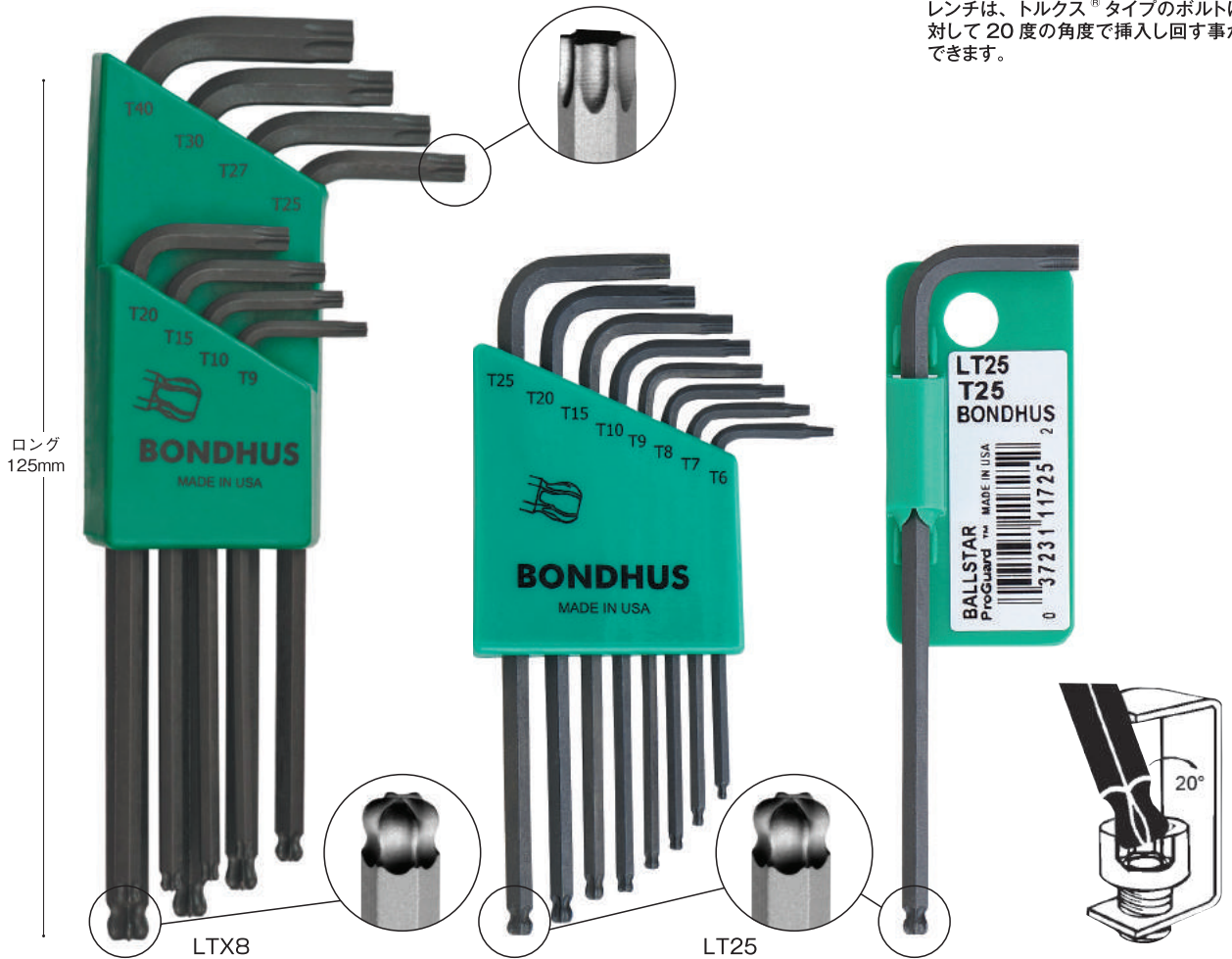

型番	トルクス®	UPC (037231)
LTX6	T6、T7、T8、T9、T10、T15	113469
LTX8S	T6、T7、T8、T9、T10、T15、T20、T25	113315
LTX8	T9、T10、T15、T20、T25、T27、T30、T40	113322

型番	トルクス®	長さ	UPC (037231)
LT6	T6	16 × 55mm	117061
LT7	T7	16 × 61mm	117078
LT8	T8	16 × 67mm	117085
LT9	T9	16 × 74mm	117092
LT10	T10	19 × 80mm	117108
LT15	T15	20 × 84mm	117153
LT20	T20	20 × 91mm	117207
LT25	T25	22 × 98mm	117252
LT27	T27	24 × 106mm	117276
LT30	T30	26 × 116mm	117306
LT40	T40	28 × 125mm	117405
LT45	T45	30 × 138mm	117450
LT50	T50	32 × 156mm	117504
LT55	T55	34 × 171mm	117559

ミリ

インチ

ミリ+インチ

トルクス®

多機能型

# トルクス® L-レンチ ロング TORX® Tip L-Wrenches Long



L-レンチ  
ボールポイント  
ハンドル付き  
ゴールドガード  
カラーガード  
フロホルド®(ネジつかみ機能付)  
スチール直下ジョイントタイプレンチ  
六角  
ピボットヘッドL-レンチ  
トルクス®  
いじり止め

型番		UPC (037231)
TLX8	T9、T10、T15、T20、T25、T27、T30、T40	318345
TLX8S	T6、T7、T8、T9、T10、T15、T20、T25	318321

型番			UPC (037231)
TL6	T6	16 × 55mm	318062
TL7	T7	16 × 61mm	318079
TL8	T8	16 × 67mm	318086
TL9	T9	16 × 74mm	318093
TL10	T10	19 × 80mm	318109
TL15	T15	20 × 84mm	318154
TL20	T20	20 × 91mm	318208
TL25	T25	22 × 98mm	318253
TL27	T27	24 × 106mm	318277
TL30	T30	26 × 116mm	318307
TL40	T40	28 × 125mm	318406
TL45	T45	30 × 138mm	318451
TL50	T50	32 × 156mm	318505
TL55	T55	34 × 171mm	318550
TL60	T60	44 × 182mm	318604

ミリ  
インチ  
ミリ+インチ  
トルクス®  
多機能型

# トルクス® L-レンチ ショート TORX® Tip L-Wrenches Short

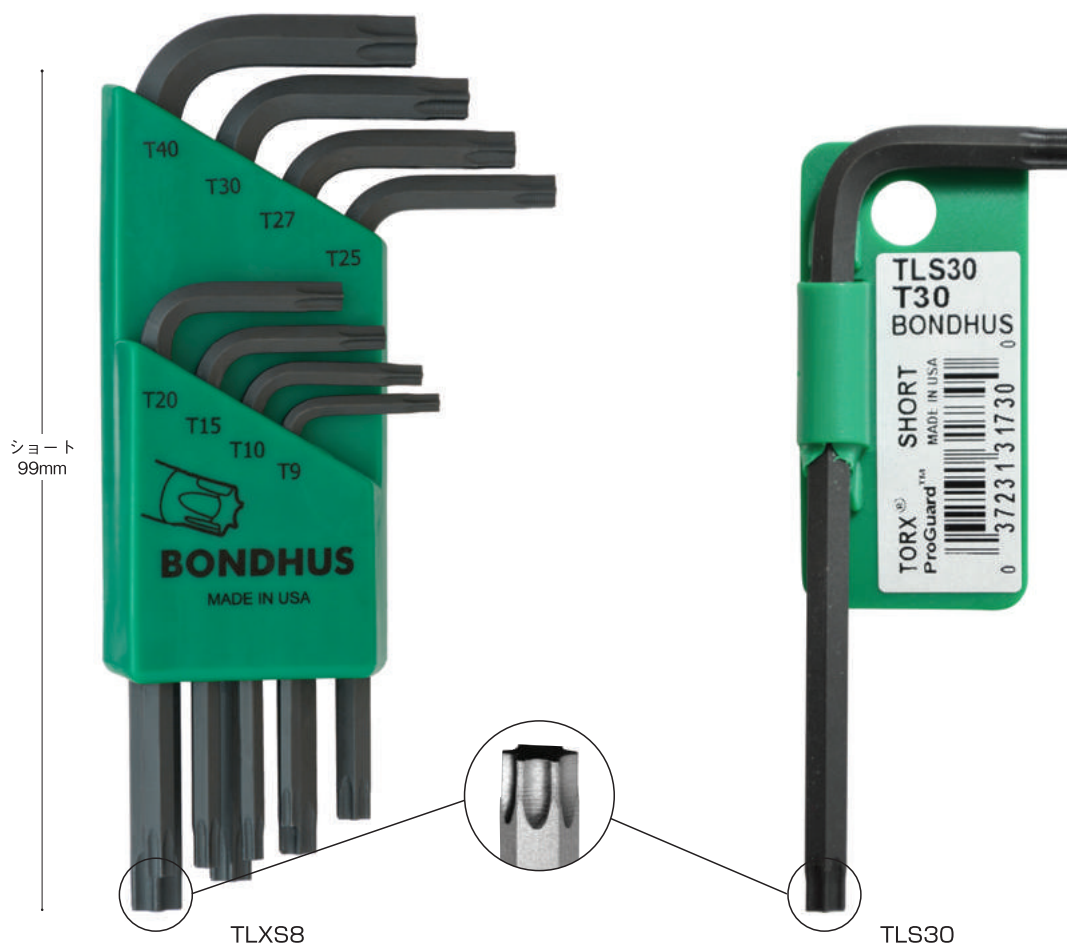

型番			UPC (037231)
TLXS8	T9、T10、T15、T20、T25、T27、T30、T40		317348
TLXS8S	T6、T7、T8、T9、T10、T15、T20、T25		317324
型番			UPC (037231)
TLS5	T5	16 × 23mm	317058
TLS6	T6	16 × 29mm	317065
TLS7	T7	16 × 35mm	317072
TLS8	T8	16 × 42mm	317089
TLS9	T9	16 × 48mm	317096
TLS10	T10	19 × 55mm	317102
TLS15	T15	20 × 59mm	317157
TLS20	T20	20 × 66mm	317201
TLS25	T25	22 × 72mm	317256
TLS27	T27	24 × 81mm	317270
TLS30	T30	26 × 90mm	317300
TLS40	T40	28 × 99mm	317409
TLS45	T45	30 × 98mm	317454
TLS50	T50	32 × 97mm	317508
TLS55	T55	34 × 95mm	317553
TLS60	T60	44 × 93mm	317607

ミリ

インチ

ミリ+インチ

トルクス®

多機能型

# プロホールド® トルクス® (ネジつかみ機能付 L-レンチ) ProHold® TORX® Tip L-Wrenches



【特長】

刃先の側面に埋め込んだボンダス社オリジナルの特殊ナイロン樹脂がネジをガッチリつかみます。

L-レンチ  
ボールポイント  
ハンドル付き  
ゴールドガード  
カラーガード  
プロホールド®(ネジつかみ機能付)  
スタビ直ジョイントタイプレンチ  
六角  
ピボットヘッドL-レンチ  
トルクス®  
いじり止め



型番		UPC (037231)
PHTX8	T9、T10、T15、T20、T25、T27、T30、T40	718343
型番		UPC (037231)
PHT9	T9	718091
PHT10	T10	718107
PHT15	T15	718152
PHT20	T20	718206
PHT25	T25	718251
PHT27	T27	718275
PHT30	T30	718305
PHT40	T40	718404
PHT45	T45	718459
PHT50	T50	718503
PHT55	T55	718558
PHT60	T60	718602

ミリ  
インチ  
ミリ+インチ  
トルクス®  
多機能型



# トルクス® L-レンチ いじり止め Tamper Resistant TORX® Tip L-Wrenches



【特長】

- ・いじり止めタイプのボルトに使用する為のレンチです。
- ・いじり止めタイプのボルトはレンチを挿入する部分の中心にピンがたっており、通常のトルクス® レンチでは回せないようになっています。

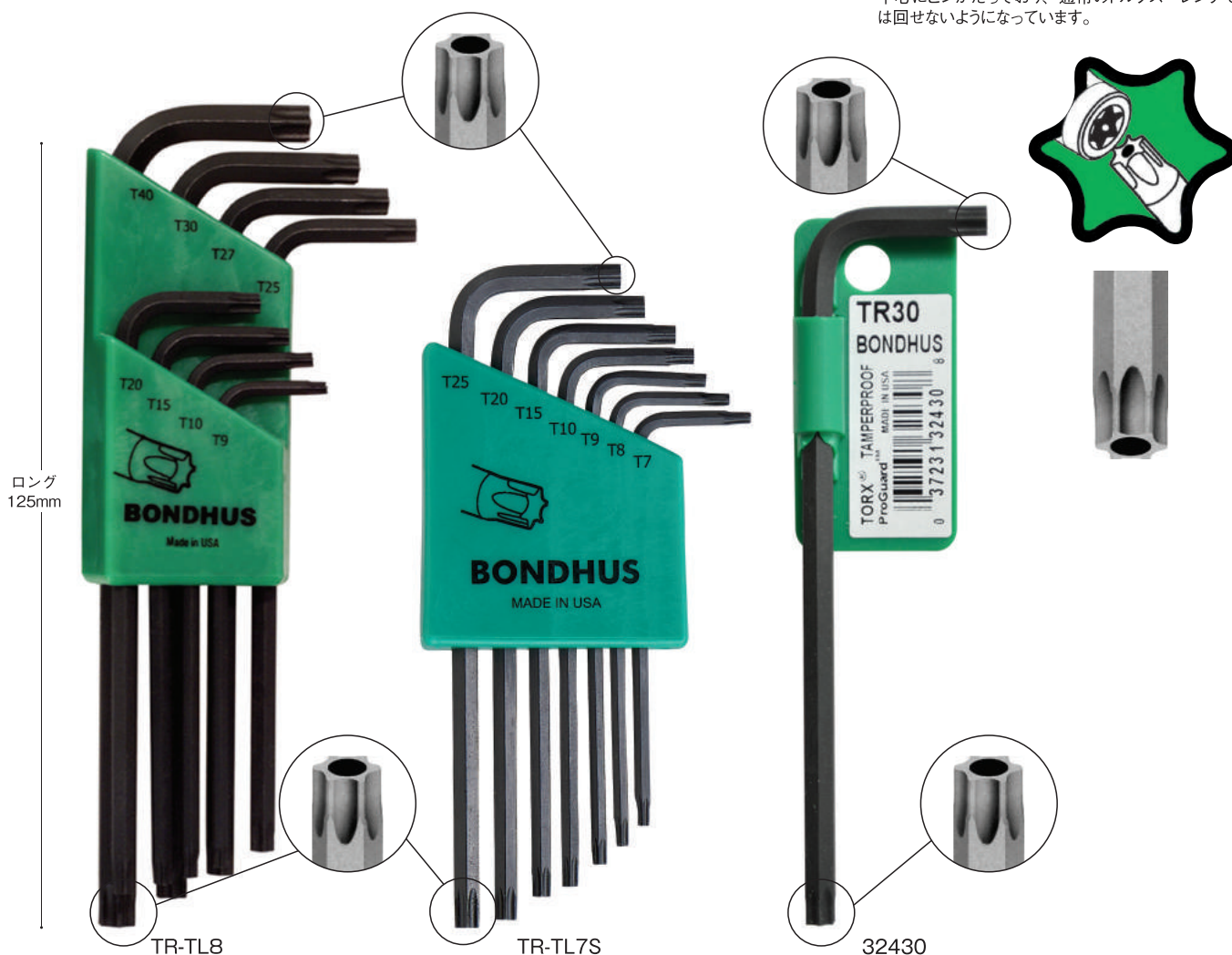

型番		UPC (037231)
TR-TL8	TR9, TR10, TR15, TR20, TR25, TR27, TR30, TR40	324346
TR-TL7S	TR7, TR8, TR9, TR10, TR15, TR20, TR25	324315

型番			UPC (037231)
32407	TR7	16 × 61mm	324070
32408	TR8	16 × 67mm	324087
32409	TR9	16 × 74mm	324094
32410	TR10	19 × 80mm	324100
32415	TR15	20 × 84mm	324155
32420	TR20	20 × 91mm	324209
32425	TR25	22 × 98mm	324254
32427	TR27	24 × 106mm	324278
32430	TR30	26 × 116mm	324308
32440	TR40	28 × 125mm	324407

※トルクス® とトルクスプラス® はアキュメント社の登録商標です。

# 六角L-レンチ いじり止め ロング Tamper Resistant Hex End L-Wrenches



48386



48360

**【特長】**

- ・六角いじり止めタイプのボルトに使用する為のレンチです。
- ・六角いじり止めタイプのボルトはレンチを挿入する部分の中心にピンがたっており、通常の六角レンチでは回せないようになっています。

L-レンチ  
ボールポイント  
ハンドル付き  
ゴールドガード  
カラーガード  
プロホールド®(ネジつかみ機能付)  
スタビ直下ジョイントタイプレンチ  
六角  
ピボットヘッドL-レンチ  
トルクス®  
いじり止め

型番		UPC (037231)
48386	2.5、3、4、5、6、8mm	<b>483869</b>

型番		UPC (037231)
48332	3/32、1/8、5/32、3/16、7/32、1/4、5/16、3/8インチ	<b>483326</b>

型番			UPC (037231)
48354	2.5mm	17 × 88mm	<b>483548</b>
48356	3mm	19 × 98mm	<b>483562</b>
48360	4mm	22 × 110mm	<b>483609</b>
48364	5mm	27 × 119mm	<b>483647</b>
48368	6mm	31 × 139mm	<b>483685</b>
48372	8mm	35 × 152mm	<b>483722</b>
48376	10mm	37 × 159mm	<b>483760</b>

型番			UPC (037231)
48305	3/32インチ	16 × 86mm	<b>483050</b>
48307	1/8インチ	19 × 95mm	<b>483074</b>
48309	5/32インチ	21 × 107mm	<b>483098</b>
48310	3/16インチ	24 × 114mm	<b>483104</b>
48311	7/32インチ	26 × 124mm	<b>483111</b>
48312	1/4インチ	29 × 133mm	<b>483128</b>
48313	5/16インチ	32 × 152mm	<b>483135</b>
48314	3/8インチ	35 × 171mm	<b>483142</b>

ミリ  
インチ  
ミリ+インチ  
トルクス®  
多機能型

# T-ハンドル T-Handles

## ボールポイント・六角 T-ハンドル Ball End T-Handles



T-ハンドルはトルクが過剰になりやすい形状をしています。小さなボールポイントでは簡単に破損してしまう為、2、2.5、3mm、3/32、7/64、1/8、9/64インチは通常の六角になっています。



BTX80M/S



BT5MM



BT2MM ※六角

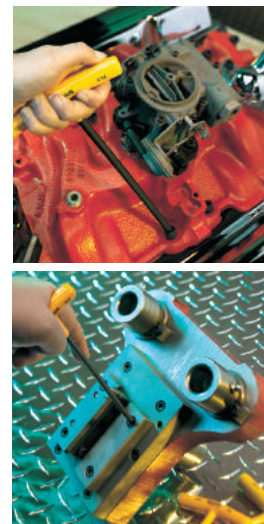

型番		UPC (037231)
BTX50M	4、5、6、8、10mm	131487
BTX80M/S	* 2、* 2.5、* 3、4、5、6、8、10mm+ スタンド	131890

型番		UPC (037231)
BTX60	5/32、3/16、7/32、1/4、5/16、3/8 インチ	131463
BTX10/S	* 3/32、* 7/64、* 1/8、* 9/64、5/32、3/16、7/32、1/4、5/16、3/8 インチ+ スタンド	131906

※印は通常の六角になっています。

型番			UPC (037231)	
※BT2MM	2mm	※六角	151 × 135 × 80mm	132521
※BT2.5MM	2.5mm	※六角	172 × 157 × 80mm	132545
※BT3MM	3mm	※六角	197 × 181 × 80mm	132569
BT4MM	4mm		221 × 205 × 80mm	131609
BT5MM	5mm		246 × 230 × 105mm	131647
BT6MM	6mm		265 × 250 × 105mm	131685
BT8MM	8mm		286 × 265 × 132mm	131722
BT10MM	10mm		310 × 285 × 132mm	131760

型番			UPC (037231)	
※BT3/32	3/32 インチ	※六角	154 × 138 × 79mm	132057
※BT7/64	7/64 インチ	※六角	174 × 160 × 79mm	132064
※BT1/8	1/8 インチ	※六角	192 × 178 × 79mm	132071
※BT9/64	9/64 インチ	※六角	210 × 197 × 79mm	132088
BT5/32	5/32 インチ		230 × 215 × 79mm	131098
BT3/16	3/16 インチ		250 × 235 × 105mm	131104
BT7/32	7/32 インチ		262 × 245 × 105mm	131111
BT1/4	1/4 インチ		275 × 258 × 105mm	131128
BT5/16	5/16 インチ		290 × 270 × 130mm	131135
BT3/8	3/8 インチ		302 × 280 × 130mm	131142

ミリ

インチ

ミリ+インチ

トルクス®

多機能型

# 六角 T-ハンドル Hex End T-Handles



HTX80M/S

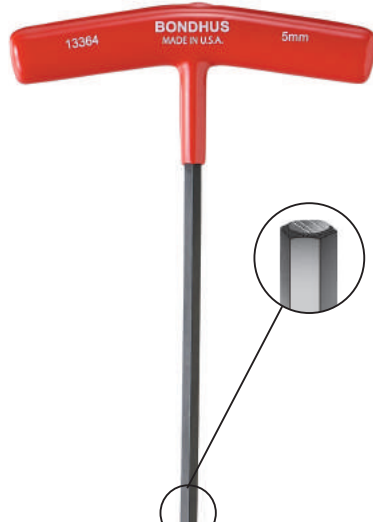

HT5MM





HTX10/S

T-ハンドル  
ボールポイント  
六角  
トルクス®

型番		UPC (037231)
HTX60M	2、2.5、3、4、5、6mm	133481
HTX80M/S	2、2.5、3、4、5、6、8、10mm+ スタンド	133894

型番		UPC (037231)
HTX80	3/32、7/64、1/8、9/64、5/32、3/16、7/32、1/4 インチ	133320
HTX10/S	3/32、7/64、1/8、9/64、5/32、3/16、7/32、1/4、5/16、3/8 インチ+ スタンド	133900

型番			UPC (037231)
HT2MM	2mm	100 × 86 × 80mm	133528
HT2.5MM	2.5mm	109 × 95 × 80mm	133542
HT3MM	3mm	120 × 105 × 80mm	133566
HT4MM	4mm	135 × 121 × 80mm	133603
HT5MM	5mm	150 × 133 × 105mm	133641
HT6MM	6mm	173 × 156 × 105mm	133689
HT8MM	8mm	200 × 183 × 129mm	133726
HT10MM	10mm	231 × 213 × 129mm	133764

型番			UPC (037231)
HT3/32	3/32 インチ	105 × 91 × 79mm	133054
HT7/64	7/64 インチ	112 × 98 × 79mm	133061
HT1/8	1/8 インチ	118 × 104 × 79mm	133078
HT9/64	9/64 インチ	124 × 110 × 79mm	133085
HT5/32	5/32 インチ	132 × 118 × 79mm	133092
HT3/16	3/16 インチ	141 × 125 × 105mm	133108
HT7/32	7/32 インチ	154 × 137 × 105mm	133115
HT1/4	1/4 インチ	165 × 150 × 105mm	133122
HT5/16	5/16 インチ	188 × 170 × 130mm	133139
HT3/8	3/8 インチ	210 × 195 × 130mm	133146

ミリ  
インチ  
ミリ+インチ  
トルクス®  
多機能型

# 全長 152mm 六角 T-ハンドル Hex End T-Handles 152mm Length



型番		UPC (037231)	
HTX60M-6	2、2.5、3、4、5、6mm	152482	
HTX80M/S-6	2、2.5、3、4、5、6、8、10mm + スタンド	152895	
型番		UPC (037231)	
HTX80-6	3/32、7/64、1/8、9/64、5/32、3/16、7/32、1/4 インチ	152321	
HTX10/S-6	3/32、7/64、1/8、9/64、5/32、3/16、7/32、1/4、5/16、3/8 インチ + スタンド	152901	
型番			UPC (037231)
6HT2MM	2mm	152 × 137 × 80mm	152529
6HT2.5MM	2.5mm	152 × 137 × 80mm	152543
6HT3MM	3mm	152 × 137 × 80mm	152567
6HT4MM	4mm	152 × 137 × 80mm	152604
6HT5MM	5mm	152 × 136 × 105mm	152642
6HT6MM	6mm	152 × 136 × 105mm	152680
6HT7MM	7mm	152 × 136 × 105mm	152703
6HT8MM	8mm	152 × 135 × 129mm	152727
6HT9MM	9mm	152 × 135 × 129mm	152741
6HT10MM	10mm	152 × 135 × 129mm	152765
型番			UPC (037231)
6HT3/32	3/32 インチ	152 × 137 × 79mm	152055
6HT7/64	7/64 インチ	152 × 137 × 79mm	152062
6HT1/8	1/8 インチ	152 × 137 × 79mm	152079
6HT9/64	9/64 インチ	152 × 137 × 79mm	152086
6HT5/32	5/32 インチ	152 × 137 × 79mm	152093
6HT3/16	3/16 インチ	152 × 135 × 104mm	152109
6HT7/32	7/32 インチ	152 × 138 × 105mm	152116
6HT1/4	1/4 インチ	152 × 135 × 105mm	152123
6HT5/16	5/16 インチ	152 × 134 × 129mm	152130
6HT3/8	3/8 インチ	152 × 134 × 129mm	152147
6HT1/2	1/2 インチ	152 × 134 × 129mm	152161

ミリ  
インチ  
ミリ+インチ  
トルクス®  
多機能型

# 全長 229mm 六角 T-ハンドル Hex End T-Handles 229mm Length



HTX80M/S-9

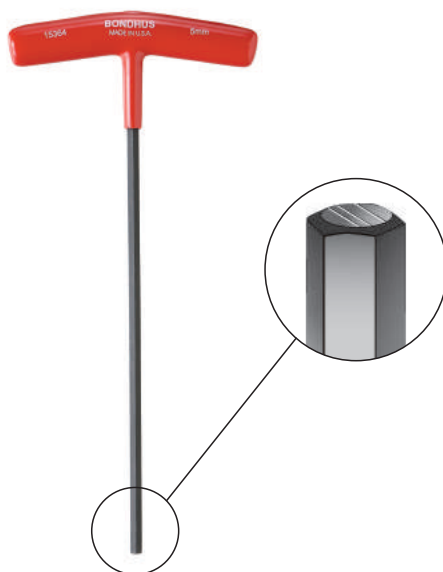

9HT5MM



HTX10/S-9

T-ハンドル  
ボールポイント  
六角  
トルクス®

型番		UPC (037231)
----	--	-----------------

HTX60M-9	2、2.5、3、4、5、6mm	153489
----------	-----------------	--------

HTX80M/S-9	2、2.5、3、4、5、6、8、10mm +スタンド	153892
------------	----------------------------	--------

型番		UPC (037231)
----	--	-----------------

HTX80-9	3/32、7/64、1/8、9/64、5/32、3/16、7/32、1/4 インチ	153328
---------	---	--------

HTX10/S-9	3/32、7/64、1/8、9/64、5/32、3/16、7/32、1/4、5/16、3/8 インチ+スタンド	153908
-----------	---	--------

型番			UPC (037231)
----	--	--	-----------------

9HT2MM	2mm	229 × 214 × 80mm	153526
--------	-----	------------------	--------

9HT2.5MM	2.5mm	229 × 214 × 80mm	153540
----------	-------	------------------	--------

9HT3MM	3mm	229 × 214 × 80mm	153564
--------	-----	------------------	--------

9HT4MM	4mm	229 × 214 × 80mm	153601
--------	-----	------------------	--------

9HT5MM	5mm	229 × 212 × 105mm	153649
--------	-----	-------------------	--------

9HT6MM	6mm	229 × 212 × 105mm	153687
--------	-----	-------------------	--------

9HT8MM	8mm	229 × 210 × 129mm	153724
--------	-----	-------------------	--------

9HT10MM	10mm	229 × 210 × 129mm	153762
---------	------	-------------------	--------

型番			UPC (037231)
----	--	--	-----------------

9HT3/32	3/32 インチ	229 × 214 × 79mm	153052
---------	----------	------------------	--------

9HT7/64	7/64 インチ	229 × 214 × 79mm	153069
---------	----------	------------------	--------

9HT1/8	1/8 インチ	229 × 214 × 79mm	153076
--------	---------	------------------	--------

9HT9/64	9/64 インチ	229 × 214 × 79mm	153083
---------	----------	------------------	--------

9HT5/32	5/32 インチ	229 × 212 × 79mm	153090
---------	----------	------------------	--------

9HT3/16	3/16 インチ	229 × 212 × 105mm	153106
---------	----------	-------------------	--------

9HT7/32	7/32 インチ	229 × 212 × 105mm	153113
---------	----------	-------------------	--------

9HT1/4	1/4 インチ	229 × 212 × 105mm	153120
--------	---------	-------------------	--------

9HT5/16	5/16 インチ	229 × 194 × 129mm	153137
---------	----------	-------------------	--------

9HT3/8	3/8 インチ	229 × 194 × 129mm	153144
--------	---------	-------------------	--------

9HT1/2	1/2 インチ	229 × 194 × 129mm	153168
--------	---------	-------------------	--------

ミリ  
インチ  
ミリ+インチ  
トルクス®  
多機能型

# 全長 355mm 六角 T-ハンドル Hex End T-Handles 355mm Length

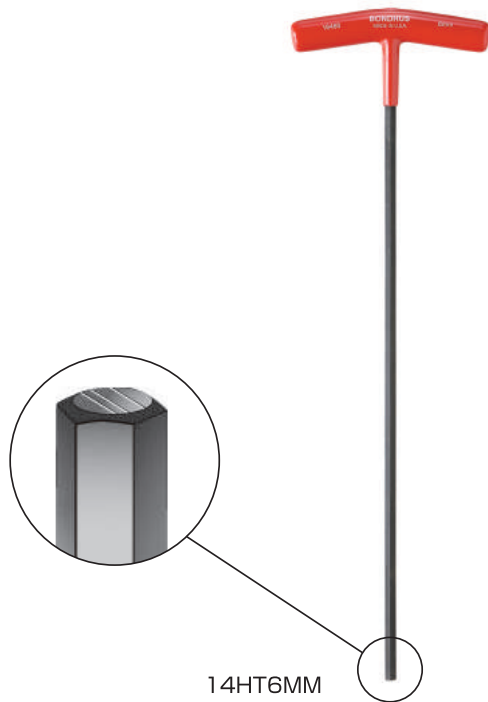

14HT6MM



T-ハンドル用スタンド  
17935

型番			UPC (037231)
14HT3MM	3mm	355 × 340 × 80mm	164560
14HT4MM	4mm	355 × 340 × 80mm	164607
14HT5MM	5mm	355 × 338 × 105mm	164645
14HT6MM	6mm	355 × 338 × 105mm	164683
14HT8MM	8mm	355 × 336 × 129mm	164720

## T-ハンドル用スタンド

型番		UPC (037231)
17935	2、2.5、3、4、5、6、8、10mm用	179359
17936	3/32、7/64、1/8、9/64、5/32、3/16、7/32、1/4、5/16、3/8インチ用	179366

## T-ハンドルの特長

- ・両端が下がった独特なハンドル形状は、人間工学により、手にフィットするよう造られています。
- ・ハンドルを鉄製にすることにより、確かなトルクを伝えます。

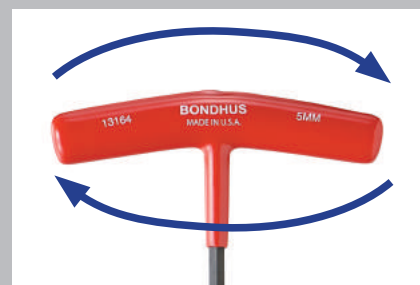

- ・鉄製ハンドルの重量を利用したフライホイール効果により、最小限の力でネジを回す事ができます。

ミリ

インチ

ミリ+インチ

トルクス®

多機能型

# プロホールド® (ネジつかみ機能付 T-ハンドル) ProHold® Tip Ball End T-Handles



**【特長】**

- ・ボールポイントの側面に埋めこんだ特殊ナイロン樹脂がネジをしっかりとつかみます。



PBTX50M



PBT5MM

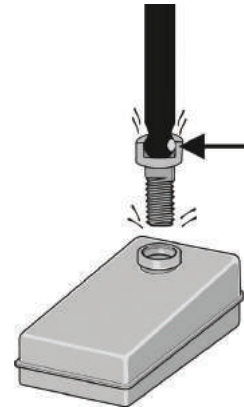
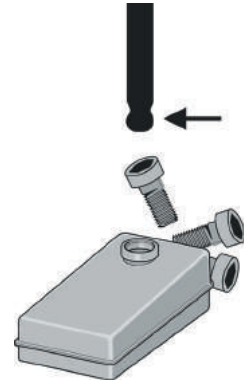

T-ハンドル  
ボールポイント  
六角  
トルクス®

型番		UPC (037231)
PBTX50M	4、5、6、8、10mm	751487

型番		UPC (037231)
PBTX60	5/32、3/16、7/32、1/4、5/16、3/8 インチ	751463

型番			UPC (037231)
PBT4MM	4mm	221 × 205 × 80mm	751609
PBT5MM	5mm	246 × 230 × 105mm	751647
PBT6MM	6mm	265 × 250 × 105mm	751685
PBT8MM	8mm	286 × 265 × 132mm	751722
PBT10MM	10mm	310 × 285 × 132mm	751760

型番			UPC (037231)
PBT5/32	5/32 インチ	230 × 215 × 79mm	751098
PBT3/16	3/16 インチ	250 × 235 × 105mm	751104
PBT7/32	7/32 インチ	262 × 245 × 105mm	751111
PBT1/4	1/4 インチ	275 × 258 × 105mm	751128
PBT5/16	5/16 インチ	290 × 270 × 130mm	751135
PBT3/8	3/8 インチ	302 × 280 × 130mm	751142

ミリ  
インチ  
ミリ+インチ  
トルクス®  
多機能型



# 軸長152mm ループ・T-ハンドル Cushion Grip Loop T-Handles Standard



CTHX80M-6

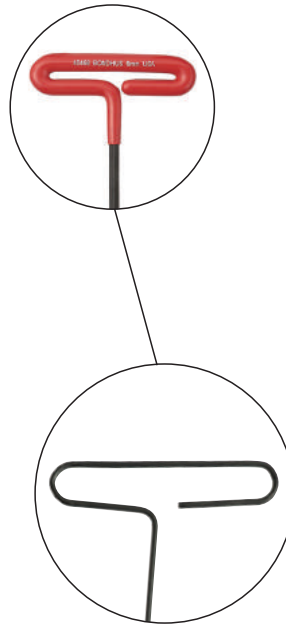

全鋼製のハンドルです。

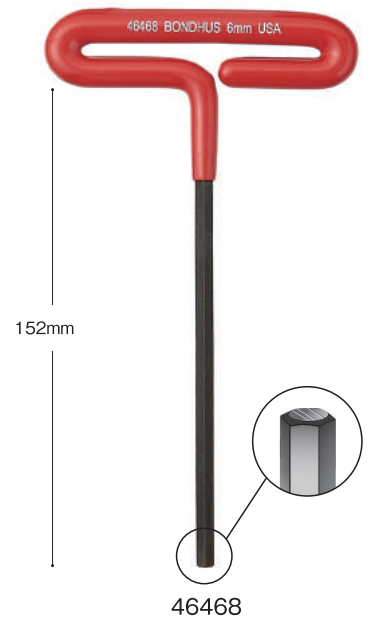

【特長】  
全サイズ軸長が152mm  
になっています。

型番		UPC (037231)
CTHX80M-6	2、2.5、3、4、5、6、8、10mm	464875

型番		UPC (037231)
CTHX10-6	3/32、7/64、1/8、9/64、5/32、3/16、7/32、1/4、5/16、3/8インチ	464387

型番					UPC (037231)
46452	2mm	172	152	70mm	464523
46454	2.5mm	168	152	71mm	464547
46456	3mm	172	152	77mm	464561
46460	4mm	175	152	78mm	464608
46464	5mm	175	152	103mm	464646
46468	6mm	178	152	105mm	464684
46472	8mm	188	152	157mm	464721
46476	10mm	197	152	157mm	464769

型番					UPC (037231)
46405	3/32インチ	172	152	70mm	464059
46406	7/64インチ	172	152	70mm	464066
46407	1/8インチ	173	152	78mm	464073
46408	9/64インチ	173	152	79mm	464080
46409	5/32インチ	175	152	77mm	464097
46410	3/16インチ	178	152	104mm	464103
46411	7/32インチ	179	152	104mm	464110
46412	1/4インチ	180	152	104mm	464127
46413	5/16インチ	192	152	156mm	464134
46414	3/8インチ	194	152	157mm	464141

ミリ  
インチ  
ミリ+インチ  
トルクス®  
多機能型

# 軸長229mm ループ・T-ハンドル Cushion Grip Loop T-Handles Long



CTHX80M-9

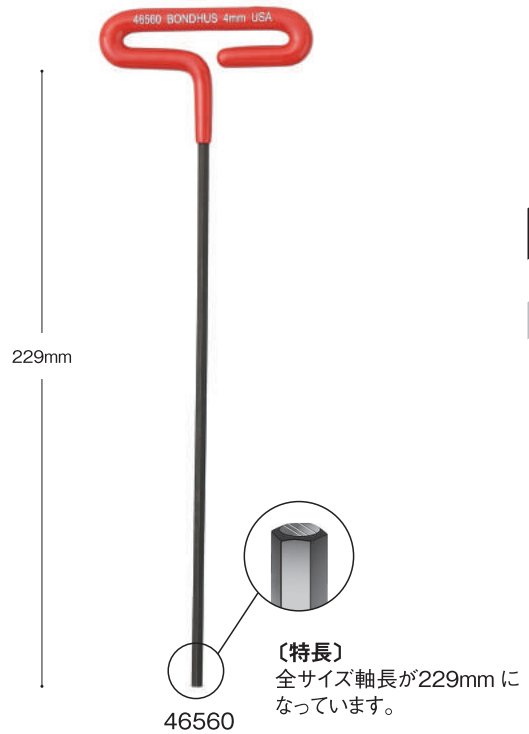

T-ハンドル  
ボールポイント  
六角  
トルクス®

型番		UPC (037231)
CTHX80M-9	2、2.5、3、4、5、6、8、10mm	465872

型番		UPC (037231)
CTHX10-9	3/32、7/64、1/8、9/64、5/32、3/16、7/32、1/4、5/16、3/8インチ	465384

型番					UPC (037231)
46552	2mm	249	229	70mm	465520
46554	2.5mm	249	229	70mm	465544
46556	3mm	250	229	77mm	465568
46560	4mm	251	229	79mm	465605
46564	5mm	254	229	104mm	465643
46568	6mm	255	229	104mm	465681
46572	8mm	268	229	158mm	465728
46576	10mm	274	229	159mm	465766

型番					UPC (037231)
46505	3/32インチ	247	229	70mm	465056
46506	7/64インチ	248	229	71mm	465063
46507	1/8インチ	250	229	77mm	465070
46508	9/64インチ	249	229	76mm	465087
46509	5/32インチ	251	229	70mm	465094
46510	3/16インチ	253	229	104mm	465100
46511	7/32インチ	256	229	105mm	465117
46512	1/4インチ	255	229	109mm	465124
46513	5/16インチ	266	229	157mm	465131
46514	3/8インチ	269	229	157mm	465148

ミリ  
インチ  
ミリ+インチ  
トルクス®  
多機能型

# トルクス® T-ハンドル TORX® Tip T-Handles

【特長】

両端が下がった独特なハンドル形状は人間工学により、手にフィットするよう造られています。

ハンドルを鉄製にすることにより、確かなトルクを伝えます。





TTHX8



TTH25



型番			UPC (037231)
TTHX8		T9、T10、T15、T20、T25、T27、T30、T40	<b>330347</b>
型番			UPC (037231)
TTH9	T9	155 × 141 × 79mm	<b>330095</b>
TTH10	T10	162 × 147 × 80mm	<b>330101</b>
TTH15	T15	168 × 153 × 80mm	<b>330156</b>
TTH20	T20	175 × 161 × 79mm	<b>330200</b>
TTH25	T25	181 × 167 × 79mm	<b>330255</b>
TTH27	T27	188 × 170 × 105mm	<b>330279</b>
TTH30	T30	194 × 177 × 104mm	<b>330309</b>
TTH40	T40	201 × 185 × 105mm	<b>330408</b>
TTH45	T45	205 × 187 × 130mm	<b>330453</b>
TTH50	T50	211 × 193 × 130mm	<b>330507</b>
TTH55	T55	217 × 201 × 130mm	<b>330552</b>

ミリ

インチ

ミリ+インチ

トルクス®

多機能型

# プロホールド® トルクス® (ネジつかみ機能付 T-ハンドル) ProHold® TORX® Tip T-Handles

〔特長〕  
・刃先の側面に埋めこんだ特殊ナイロン樹脂がネジをしっかりとつかめます。

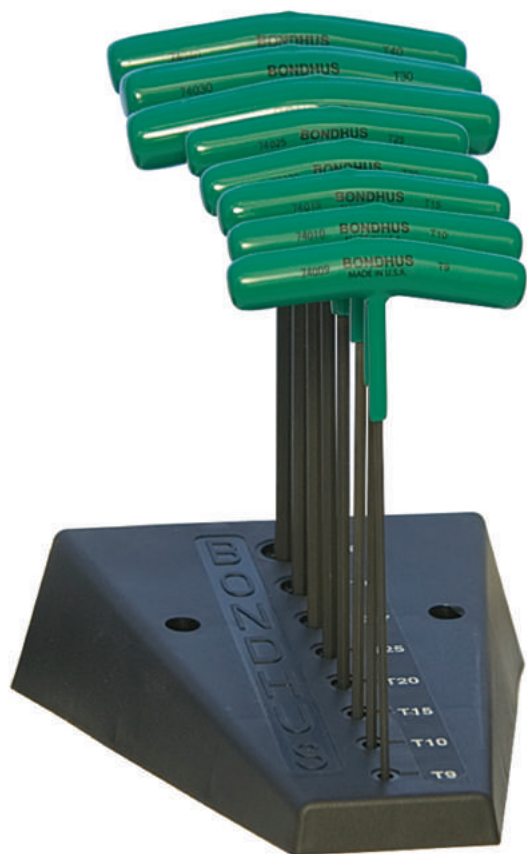

PHTTHX8



PHTTH27

T-ハンドル  
ボールポイント  
六角  
トルクス®

型番		UPC (037231)
PHTTHX8	T9、T10、T15、T20、T25、T27、T30、T40	740344

型番			UPC (037231)
PHTTH9	T9	155 × 141 × 79mm	740092
PHTTH10	T10	162 × 147 × 80mm	740108
PHTTH15	T15	168 × 153 × 80mm	740153
PHTTH20	T20	175 × 161 × 79mm	740207
PHTTH25	T25	181 × 167 × 79mm	740252
PHTTH27	T27	188 × 170 × 105mm	740276
PHTTH30	T30	194 × 177 × 104mm	740306
PHTTH40	T40	201 × 185 × 105mm	740405
PHTTH45	T45	205 × 187 × 130mm	740450
PHTTH50	T50	211 × 193 × 130mm	740504
PHTTH55	T55	217 × 201 × 130mm	740559

ミリ  
インチ  
ミリ+インチ  
トルクス®  
多機能型

# トルクス® ウィング&フラッグ TORX® Tip Wing & Flag Tools



型番	トルクス®	UPC (037231)
TWX7	T6、T7、T8、T9、T10、T15、T20 スタンド付	347451

型番	トルクス®	サイズ	UPC (037231)
TW6	T6	74 × 39 × 35mm	347062
TW7	T7	74 × 39 × 35mm	347079
TW8	T8	74 × 39 × 35mm	347086
TW9	T9	74 × 39 × 35mm	347093
TW10	T10	76 × 39 × 54mm	347109
TW15	T15	76 × 39 × 54mm	347154
TW20	T20	76 × 39 × 54mm	347208

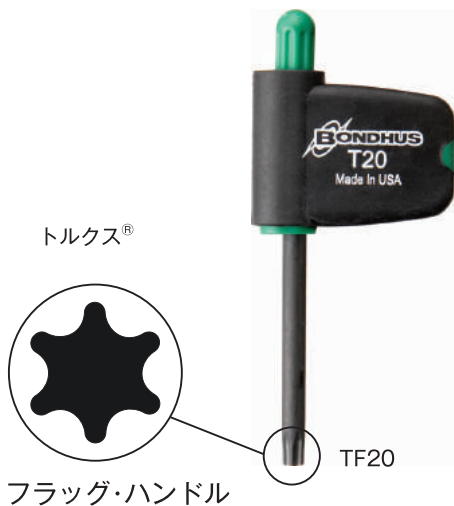

型番	トルクス®	UPC (037231)
TFX7	T6、T7、T8、T9、T10、T15、T20 スタンド付	344450

型番	トルクス®	サイズ	UPC (037231)
TF5	T5	74 × 39 × 24mm	344054
TF6	T6	74 × 39 × 24mm	344061
TF7	T7	74 × 39 × 24mm	344078
TF8	T8	74 × 39 × 24mm	344085
TF9	T9	74 × 39 × 24mm	344092
TF10	T10	76 × 39 × 34mm	344108
TF15	T15	76 × 39 × 34mm	344153
TF20	T20	76 × 39 × 34mm	344207

ミリ  
インチ  
ミリ+インチ  
トルクス®  
多機能型

# トルクスプラス® ウィング&フラッグ TORX PLUS® Tip Wing & Flag Tools



上ハンドル  
ボールポイント  
六角  
トルクス®

型番		UPC (037231)
TPWX7	6IP、7IP、8IP、9IP、10IP、15IP、20IP スタンド付	339456

型番			UPC (037231)
33906	6IP	87 × 52 × 35mm	339067
33907	7IP	87 × 52 × 35mm	339074
33908	8IP	87 × 52 × 35mm	339081
33909	9IP	87 × 52 × 35mm	339098
33910	10IP	87 × 52 × 54mm	339104
33915	15IP	87 × 52 × 54mm	339159
33920	20IP	87 × 52 × 54mm	339203

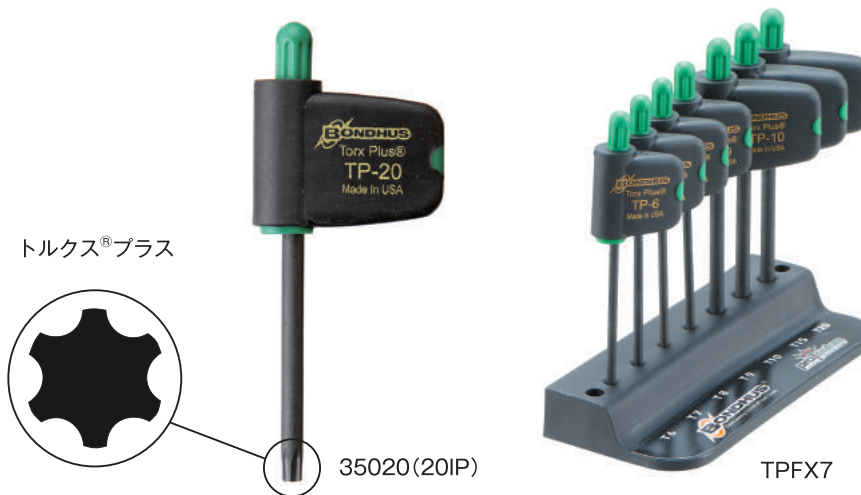

型番		UPC (037231)
TPFX7	6IP、7IP、8IP、9IP、10IP、15IP、20IP スタンド付	350451

型番			UPC (037231)
35006	6IP	87 × 52 × 24mm	350062
35007	7IP	87 × 52 × 24mm	350079
35008	8IP	87 × 52 × 24mm	350086
35009	9IP	87 × 52 × 24mm	350093
35010	10IP	87 × 52 × 34mm	350109
35015	15IP	87 × 52 × 34mm	350154
35020	20IP	87 × 52 × 34mm	350208

ミリ  
インチ  
ミリ+インチ  
トルクス®  
多機能型

# ナイル型ツール

## Fold Ups

### ゴリラグリップ® ナイフ型ツール

#### GorillaGrip® Fold Ups



六角 ミリ

型番	六角	UPC (037231)
HF7MS	1.5、2、2.5、3、4、5、6mm	125929
HF7M	2、2.5、3、4、5、6、8mm	125875
HF6M	3、4、5、6、8、10mm	125950

ボールポイント ミリ

型番	ボールポイント	UPC (037231)
BF5M	5、6、7、8、10mm	128975

六角 ミリ+インチ

型番	六角	UPC (037231)
HF12	1.5、2、2.5、3、4、5mm & 5/64、3/32、7/64、1/8、9/64、5/32インチ	125509

### ゴリラグリップ®の特長

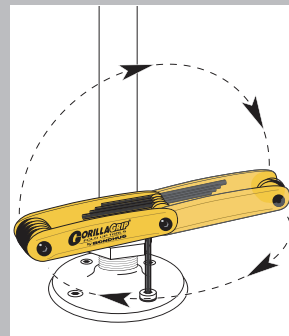

鋼鉄製に比べ、40%以上も強度のあるFRPという素材をグリップに採用しています。

グリップが90度で固定するため強く握って回しても力が分散しません。

グリップ本体が180度回転するので、障害物のそばでもレンチをボルトから抜かず作業し続ける事ができます。

90度で固定して回せるので素早く作業する事ができます。

ミリ

インチ

ミリ+インチ

トルクス®

多機能型

# ゴリラグリップ® ナイフ型ツール GorillaGrip® Fold Ups



## 六角 インチ

型番		UPC (037231)
HF9S	0.050、1/16、5/64、3/32、7/64、1/8、9/64、5/32、3/16 インチ	125912
HF9	5/64、3/32、7/64、1/8、9/64、5/32、3/16、7/32、1/4 インチ	125899
HF5	3/16、7/32、1/4、5/16、3/8 インチ	125851

## ボールポイント インチ

型番		UPC (037231)
BF5	3/16、7/32、1/4、5/16、3/8 インチ	128944

## トルクス®

型番		UPC (037231)
TF8S	T6、T7、T8、T9、T10、T15、T20、T25	126322
TF8-12634	T9、T10、T15、T20、T25、T27、T30、T40	126346

## トルクス® いじり止め

型番		UPC (037231)
TR-TF7S	TR7、TR8、TR9、TR10、TR15、TR20、TR25	126360
TR-TF8	TR9、TR10、TR15、TR20、TR25、TR27、TR30、TR40	126384



### 【特長】

- ・いじり止めタイプのボルトに使用する為のレンチです。
- ・いじり止めタイプのボルトはレンチを挿入する部分の中心にピンがたっており、通常のトルクス® レンチでは回せないようになっています。



## マルチパック

型番		UPC (037231)
HF16	HF7M : 2 ~ 8mm HF9 : 5/64 ~ 1/4 インチ	125226
HF15	HF7M : 2 ~ 8mm TF8-12634 : T9 ~ T40	125448
HF24	HF7M : 2 ~ 8mm HF9 : 5/64 ~ 1/4 インチ TF8-12634 : T9 ~ T40	125332

ナイフ型ツール  
ゴリラグリップ  
メタルナイフ型ツール

ミリ  
インチ  
ミリ+インチ  
トルクス®  
多機能型



# ゴリラグリップ® Utility GorillaGrip® Fold Ups



## 多機能型

型番	セット内容	UPC (037231)
HFU5	4、5、6mm & PH1 & マイナス 3/16 【バイクツール】	125400
FU5	PH1、PH2 & マイナス 1/8、マイナス 3/16、マイナス 1/4	125479
RFU5	PH1、PH2 & マイナス 3/16 & スクエア #1、スクエア #2	125431
AFU5	PH1、PH2 & マイナス 1/8、マイナス 3/16 & キリ	125455

## ホグバディ *Hawg Buddy GorillaGrip® Motorcycle Fold Ups*

型番	セット内容	UPC (037231)
FUHB7	+2、T27、T40、5/32、3/16、1/4、5/16	125310

※ハーレーダビッドソン® オートバイ整備用にデザインされています。※ハーレーダビッドソン® はハーレーダビッドソン社の登録商標です。

## サイクルバディ *Cycle Buddy GorillaGrip® Motorcycle Fold Ups*

型番	セット内容	UPC (037231)
FUCB6	+2、3、4、5、6、8mm	125943

※日本製、ヨーロッパ製オートバイ、四輪バギー整備用にデザインされています。

# メタルナイフ型ツール Metal Fold Ups

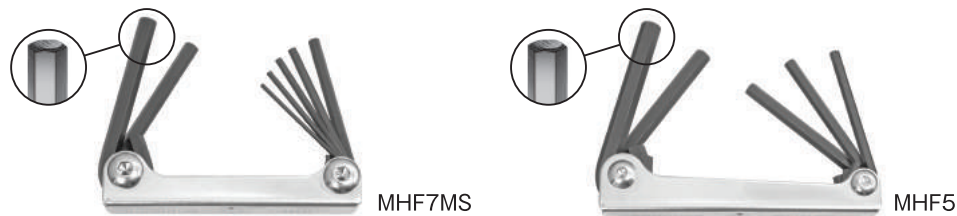

## 六角 ミリ

型番	セット内容	UPC (037231)
MHF7MS	1.5、2、2.5、3、4、5、6mm	145927
MHF7M	2、2.5、3、4、5、6、8mm	145873
MHF6M	3、4、5、6、8、10mm	145958

## 六角 インチ

型番	セット内容	UPC (037231)
MHF8	0.050、1/16、5/64、3/32、7/64、1/8、9/64、5/32 インチ	145903
MHF9S	0.050、1/16、5/64、3/32、7/64、1/8、9/64、5/32、3/16 インチ	145910
MHF9	5/64、3/32、7/64、1/8、9/64、5/32、3/16、7/32、1/4 インチ	145897
MHF5	3/16、7/32、1/4、5/16、3/8 インチ	145859

## トルクス®

型番	セット内容	UPC (037231)
MTF8S	T6、T7、T8、T9、T10、T15、T20、T25	145323
MTF8	T9、T10、T15、T20、T25、T27、T30、T40	145347

※トルクス®とトルクスプラス®はアキュメント社の登録商標です。

- ミリ
- インチ
- ミリ+インチ
- トルクス®
- 多機能型

# ボールポイント六角ドライバー Ball End Screwdrivers

## ボールポイント・ドライバー Ball End Screwdrivers



BSX9M

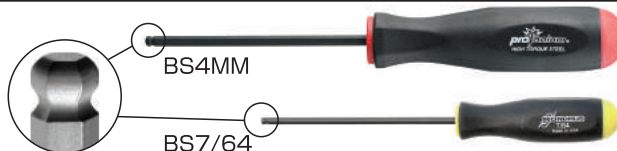

型番		UPC (037231)
BSX6M	1.5、2、2.5、3、4、5mm	106867
BSX7M	1.27、1.5、2、2.5、3、4、5mm	106874
BSX9M	1.5、2、2.5、3、4、5、6、8、10mm	106997

型番		UPC (037231)
BSX7	5/64、3/32、7/64、1/8、9/64、5/32、3/16 インチ	106454
BSX8S	0.050、1/16、5/64、3/32、7/64、1/8、9/64、5/32 インチ	106324
BSX8	7/64、1/8、9/64、5/32、3/16、7/32、1/4、5/16 インチ	106331
BSX13	0.050、1/16、5/64、3/32、7/64、1/8、9/64、5/32、 3/16、7/32、1/4、5/16、3/8 インチ	106379

型番			UPC (037231)
BS.89MM	0.89mm	122 × 80 × 8mm	106485
BS1.27MM	1.27mm	103 × 61 × 8mm	106492
BS1.5MM	1.5mm	119 × 66 × 11mm	106508
BS2MM	2mm	125 × 72 × 11mm	106522
BS2.5MM	2.5mm	130 × 69 × 16mm	106546
BS3MM	3mm	169 × 81 × 22mm	106560
BS3.5MM	3.5mm	174 × 86 × 22mm	106584
BS4MM	4mm	200 × 94 × 27mm	106607
BS4.5MM	4.5mm	215 × 110 × 27mm	106621
BS5MM	5mm	217 × 111 × 27mm	106645
BS5.5MM	5.5mm	236 × 126 × 27mm	106669
BS6MM	6mm	262 × 139 × 33mm	106683
BS7MM	7mm	268 × 145 × 33mm	106706
BS8MM	8mm	283 × 161 × 33mm	106720
BS9MM	9mm	298 × 175 × 33mm	106744
BS10MM	10mm	305 × 184 × 33mm	106768

型番			UPC (037231)
BS.050	0.050 インチ	105 × 61 × 8mm	106027
BS1/16	1/16インチ	118 × 64 × 11mm	106034
BS5/64	5/64インチ	121 × 67 × 11mm	106041
BS3/32	3/32インチ	134 × 73 × 16mm	106058
BS7/64	7/64インチ	135 × 74 × 16mm	106065
BS1/8	1/8インチ	170 × 82 × 23mm	106072
BS9/64	9/64インチ	172 × 84 × 23mm	106089
BS5/32	5/32インチ	200 × 93 × 28mm	106096
BS3/16	3/16インチ	201 × 95 × 28mm	106102
BS7/32	7/32インチ	228 × 108 × 33mm	106119
BS1/4	1/4インチ	240 × 120 × 33mm	106126
BS5/16	5/16インチ	263 × 143 × 33mm	106133
BS3/8	3/8インチ	285 × 165 × 33mm	106140
BS7/16	7/16インチ	314 × 189 × 33mm	106157
BS1/2	1/2インチ	341 × 216 × 33mm	106164

ボールポイント六角ドライバー  
ボールポイント  
ゴールドガード  
プロボール® (ネジつかみ機能)  
トルクス®  
トルクドライバー  
ナットドライバー  
スクエアドライバー

ミリ  
インチ  
ミリ+インチ  
トルクス®  
多機能型

# ボールポイント・ドライバー ロング

## Ball End Screwdrivers Long



BSX8ML



BSX11L

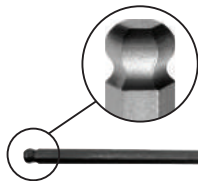

BSL3MM



型番			UPC (037231)
BSX8ML	2、2.5、3、4、5、6、8、10mm		107338
BSX11L	5/64、3/32、7/64、1/8、9/64、5/32、3/16、7/32、1/4、5/16、3/8インチ		107376
型番			UPC (037231)
BSL2MM	2mm	156 × 103 × 11mm	107529
BSL2.5MM	2.5mm	171 × 110 × 16mm	107543
BSL3MM	3mm	248 × 160 × 22mm	107567
BSL4MM	4mm	287 × 178 × 27mm	107604
BSL5MM	5mm	306 × 200 × 27mm	107642
BSL6MM	6mm	343 × 218 × 33mm	107680
BSL8MM	8mm	361 × 236 × 33mm	107727
BSL10MM	10mm	383 × 258 × 33mm	107765
型番			UPC (037231)
BSL5/64	5/64 インチ	162 × 109 × 11mm	107048
BSL3/32	3/32インチ	183 × 122 × 16mm	107055
BSL7/64	7/64インチ	213 × 153 × 16mm	107062
BSL1/8	1/8インチ	252 × 164 × 23mm	107079
BSL9/64	9/64インチ	267 × 179 × 23mm	107086
BSL5/32	5/32インチ	291 × 188 × 28mm	107093
BSL3/16	3/16インチ	311 × 204 × 28mm	107109
BSL7/32	7/32インチ	340 × 215 × 33mm	107116
BSL1/4	1/4インチ	351 × 227 × 33mm	107123
BSL5/16	5/16インチ	367 × 242 × 33mm	107130
BSL3/8	3/8インチ	383 × 259 × 33mm	107147

ミリ

インチ

ミリ+インチ

トルクス®

多機能型

# ボールポイント・ドライバー エクストラロング

## Ball End Screwdrivers Extra Long

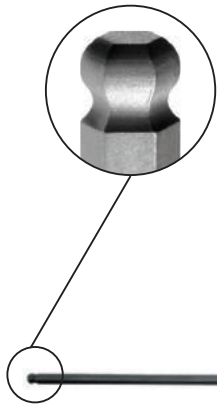

BSLL3MM

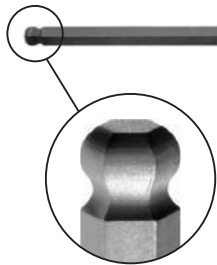

BSLL6MM

型番			UPC (037231)
BSLL1.5MM	1.5mm	335 × 282 × 11mm	037505
BSLL2MM	2mm	329 × 276 × 11mm	037529
BSLL2.5MM	2.5mm	338 × 276 × 16mm	037543
BSLL3MM	3mm	358 × 269 × 22mm	037567
BSLL4MM	4mm	375 × 267 × 27mm	037604
BSLL5MM	5mm	368 × 260 × 27mm	037642
BSLL6MM	6mm	385 × 260 × 33mm	037680
BSLL8MM	8mm	385 × 260 × 33mm	037727
BSLL10MM	10mm	385 × 260 × 33mm	037765

型番			UPC (037231)
BSLL.050	0.050 インチ	323 × 280 × 8mm	037024
BSLL1/16	1/16インチ	333 × 280 × 11mm	037031
BSLL5/64	5/64インチ	330 × 277 × 11mm	037048
BSLL3/32	3/32インチ	338 × 276 × 16mm	037055
BSLL7/64	7/64インチ	331 × 270 × 16mm	037062
BSLL1/8	1/8インチ	357 × 269 × 23mm	037079
BSLL9/64	9/64インチ	354 × 266 × 23mm	037086
BSLL5/32	5/32インチ	373 × 266 × 28mm	037093
BSLL3/16	3/16インチ	373 × 266 × 28mm	037109
BSLL7/32	7/32インチ	385 × 260 × 33mm	037116
BSLL1/4	1/4インチ	384 × 260 × 33mm	037123
BSLL5/16	5/16インチ	384 × 260 × 33mm	037130
BSLL3/8	3/8インチ	384 × 260 × 33mm	037147
BSLL7/16	7/16インチ	390 × 267 × 33mm	037154
BSLL1/2	1/2インチ	390 × 267 × 33mm	037161

ボールポイント六角ドライバー  
 ボールポイント  
 ゴールドガード  
 プロボール® (ネジつかみ機能)  
 トルクス®  
 トルクドライバー  
 ナットドライバー  
 スクエアドライバー

ミリ  
 インチ  
 ミリ+インチ  
 トルクス®  
 多機能型

# ボールポイント・ドライバー ゴールドガード **GoldGuard** Ball End Screwdrivers GoldGuard™ Finish FINISH



BSX9MG

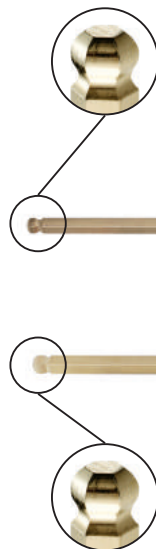

表面処理に 14K を採用することにより耐食性を高めています



BS5MG



BS1/4G



型番		UPC (037231)
BSX6MG	1.5、2、2.5、3、4、5mm	<b>386863</b>
BSX9MG	1.5、2、2.5、3、4、5、6、8、10mm	<b>386993</b>

型番		UPC (037231)
BSX8SG	0.050、1/16、5/64、3/32、7/64、1/8、9/64、5/32 インチ	<b>386320</b>
BSX13G	0.050、1/16、5/64、3/32、7/64、1/8、9/64、5/32、3/16、7/32、1/4、5/16、3/8 インチ	<b>386375</b>

型番				UPC (037231)
BS1.27MG	1.27mm	103 × 61 × 8mm		<b>386498</b>
BS1.5MG	1.5mm	125 × 72 × 11mm		<b>386504</b>
BS2MG	2mm	125 × 72 × 11mm		<b>386528</b>
BS2.5MG	2.5mm	130 × 69 × 16mm		<b>386542</b>
BS3MG	3mm	169 × 81 × 22mm		<b>386566</b>
BS4MG	4mm	200 × 94 × 27mm		<b>386603</b>
BS5MG	5mm	217 × 111 × 27mm		<b>386641</b>
BS6MG	6mm	262 × 139 × 33mm		<b>386689</b>
BS8MG	8mm	283 × 161 × 33mm		<b>386726</b>
BS10MG	10mm	305 × 184 × 33mm		<b>386764</b>

型番				UPC (037231)
BS0.050G	0.050 インチ	105 × 61 × 8mm		<b>386023</b>
BS1/16G	1/16インチ	118 × 64 × 11mm		<b>386030</b>
BS5/64G	5/64インチ	121 × 67 × 11mm		<b>386047</b>
BS3/32G	3/32インチ	134 × 73 × 16mm		<b>386054</b>
BS7/64G	7/64インチ	135 × 74 × 16mm		<b>386061</b>
BS1/8G	1/8インチ	170 × 82 × 23mm		<b>386078</b>
BS9/64G	9/64インチ	172 × 84 × 23mm		<b>386085</b>
BS5/32G	5/32インチ	200 × 93 × 28mm		<b>386092</b>
BS3/16G	3/16インチ	201 × 95 × 28mm		<b>386108</b>
BS7/32G	7/32インチ	228 × 108 × 33mm		<b>386115</b>
BS1/4G	1/4インチ	240 × 120 × 33mm		<b>386122</b>
BS5/16G	5/16インチ	263 × 143 × 33mm		<b>386139</b>
BS3/8G	3/8インチ	186 × 165 × 33mm		<b>386146</b>
BS7/16G	7/16インチ	317 × 194 × 33mm		<b>386153</b>
BS1/2G	1/2インチ	340 × 217 × 33mm		<b>386160</b>

ミリ  
インチ  
ミリ+インチ  
トルクス®  
多機能型

# プロホールド® (ネジつかみ機能付ドライバー) ProHold® Ball End Screwdrivers



**(特長)**

・ボールポイントの側面に埋めこんだ特殊ナイロン樹脂がネジをしっかりとつかみます。

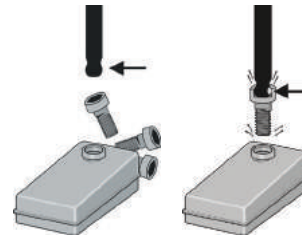

PBSX9M



PBS5MM

型番		UPC (037231)
PBSX6M	1.5、2、2.5、3、4、5mm	746865
PBSX9M	1.5、2、2.5、3、4、5、6、8、10mm	746995

型番		UPC (037231)
PBSX8S	0.050、1/16、5/64、3/32、7/64、1/8、9/64、5/32インチ	746322
PBSX13	0.050、1/16、5/64、3/32、7/64、1/8、9/64、5/32、3/16、7/32、1/4、5/16、3/8インチ	746377

型番			UPC (037231)
PBS1.27MM	1.27mm	103 × 61 × 8mm	746490
PBS1.5MM	1.5mm	125 × 72 × 11mm	746506
PBS2MM	2mm	125 × 72 × 11mm	746520
PBS2.5MM	2.5mm	130 × 69 × 16mm	746544
PBS3MM	3mm	169 × 81 × 22mm	746568
PBS4MM	4mm	200 × 94 × 27mm	746605
PBS5MM	5mm	217 × 111 × 27mm	746643
PBS6MM	6mm	262 × 139 × 33mm	746681
PBS8MM	8mm	283 × 161 × 33mm	746728
PBS10MM	10mm	305 × 184 × 33mm	746766

型番			UPC (037231)
PBS.050	0.050インチ	105 × 61 × 8mm	746025
PBS1/16	1/16インチ	118 × 64 × 11mm	746032
PBS5/64	5/64インチ	121 × 67 × 11mm	746049
PBS3/32	3/32インチ	134 × 73 × 16mm	746056
PBS7/64	7/64インチ	135 × 74 × 16mm	746063
PBS1/8	1/8インチ	170 × 82 × 23mm	746070
PBS9/64	9/64インチ	172 × 84 × 23mm	746087
PBS5/32	5/32インチ	200 × 93 × 28mm	746094
PBS3/16	3/16インチ	201 × 95 × 28mm	746100
PBS7/32	7/32インチ	228 × 108 × 33mm	746117
PBS1/4	1/4インチ	240 × 120 × 33mm	746124
PBS5/16	5/16インチ	263 × 143 × 33mm	746131
PBS3/8	3/8インチ	186 × 165 × 33mm	746148

ボールポイント六角ドライバー  
ボールポイント  
ゴールドガード  
プロホールド® (ネジつかみ機能)  
トルクス®  
トルクドライバー  
ナットドライバー  
スクエアドライバー

ミリ  
インチ  
ミリ+インチ  
トルクス®  
多機能型

# ボールスター™ ドライバー BallStar™ Tip Screwdrivers



STX8



ST25



【特長】

ボンダス社が開発したボールスター™ レンチは、トルクス® タイプのボルトに対して20度の角度で挿入し回す事ができます。

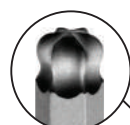

ボールスター™

型番				UPC (037231)
STX6	T6、T7、T8、T9、T10、T15			135461
STX8	T9、T10、T15、T20、T25、T27、T30、T40			135324
型番				UPC (037231)
ST6	T6	120 × 66 × 11mm		127060
ST7	T7	120 × 66 × 11mm		127077
ST8	T8	128 × 66 × 16mm		127084
ST9	T9	128 × 66 × 16mm		127091
ST10	T10	132 × 71 × 16mm		127107
ST15	T15	162 × 74 × 23mm		127152
ST20	T20	188 × 82 × 28mm		127206
ST25	T25	194 × 88 × 28mm		127251
ST27	T27	220 × 97 × 33mm		127275
ST30	T30	229 × 106 × 33mm		127305
ST40	T40	240 × 117 × 33mm		127404
ST45	T45	254 × 131 × 33mm		127459
ST50	T50	275 × 152 × 33mm		127503
ST55	T55	301 × 178 × 33mm		127558

ミリ

インチ

ミリ+インチ

トルクス®

多機能型

# トルクス® エクストラロングドライバー TORX® Extra Long Screwdrivers



TSX8



TS25

〔特長〕

- ・ドライバーのグリップは人間工学により握りやすく設計されており、小さな力で最大のトルクを出す事ができます。
- ・グリップには手に水や油が付着していてもすべりにくい素材を採用しています。

ボールポイント六角ドライバー  
ボールポイント  
ゴールドガード  
プロボール® (ネジつかみ機能)  
トルクス®  
トルクドライバー  
ネットドライバー  
スクエアドライバー

型番		UPC (037231)
TSX8S	T6、T7、T8、T9、T10、T15、T20、T25	345327
TSX8	T9、T10、T15、T20、T25、T27、T30、T40	345341

型番			UPC (037231)
TS5	T5	155 × 101 × 11mm	345051
TS6	T6	162 × 108 × 11mm	345068
TS7	T7	168 × 114 × 11mm	345075
TS8	T8	183 × 121 × 16mm	345082
TS9	T9	187 × 125 × 16mm	345099
TS10	T10	190 × 128 × 16mm	345105
TS15	T15	218 × 130 × 23mm	345150
TS20	T20	245 × 138 × 28mm	345204
TS25	T25	251 × 144 × 27mm	345259
TS27	T27	272 × 149 × 33mm	345273
TS30	T30	274 × 153 × 33mm	345303
TS40	T40	280 × 159 × 33mm	345402
TS45	T45	289 × 166 × 33mm	345457
TS50	T50	295 × 172 × 33mm	345501
TS55	T55	301 × 178 × 33mm	345556
TS60	T60	308 × 185 × 33mm	345600

ミリ  
インチ  
ミリ+インチ  
トルクス®  
多機能型



# プロホールド® トルクス® (ネジつかみ機能付ドライバー) ProHold® TORX® Screwdrivers



PHTSX8



PHTS25



【特長】  
刃先の側面に埋め込んだボンダス社オリジナルの特殊ナイロン樹脂がネジをガッチリつかみます。



型番		UPC (037231)
PHTSX8	T9、T10、T15、T20、T25、T27、T30、T40	755348

型番					UPC (037231)
PHTS9	T9	187 × 125 × 16mm			755096
PHTS10	T10	190 × 128 × 16mm			755102
PHTS15	T15	218 × 130 × 23mm			755157
PHTS20	T20	245 × 138 × 28mm			755201
PHTS25	T25	251 × 144 × 27mm			755256
PHTS27	T27	272 × 149 × 33mm			755270
PHTS30	T30	274 × 153 × 33mm			755300
PHTS40	T40	280 × 159 × 33mm			755409
PHTS45	T45	289 × 166 × 33mm			755454
PHTS50	T50	295 × 172 × 33mm			755508
PHTS55	T55	301 × 178 × 33mm			755553
PHTS60	T60	308 × 185 × 33mm			755607

## トルクス® ドライバー いじり止め Tamper Resistant TORX® Screwdrivers



TR-SX7S

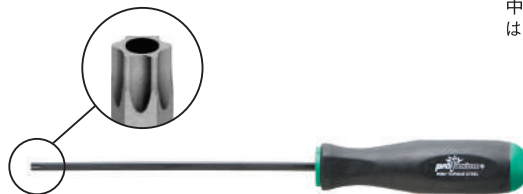

33825

【特長】  
・いじり止めタイプのボルトに使用する為のレンチです。  
・いじり止めタイプのボルトはレンチを挿入する部分の中心にピンがたっており、通常のトルクス® レンチでは回せないようになっています。



型番		UPC (037231)
TR-SX7S	TR7、TR8、TR9、TR10、TR15、TR20、TR25	338312
TR-SX8	TR9、TR10、TR15、TR20、TR25、TR27、TR30、TR40	338343

型番					UPC (037231)
33807	TR7	168 × 114 × 11mm			338077
33808	TR8	183 × 121 × 16mm			338084
33809	TR9	187 × 125 × 16mm			338091
33810	TR10	190 × 128 × 16mm			338107
33815	TR15	218 × 130 × 23mm			338152
33820	TR20	245 × 138 × 28mm			338206
33825	TR25	251 × 144 × 28mm			338251
33827	TR27	272 × 149 × 33mm			338275
33830	TR30	274 × 153 × 33mm			338305
33840	TR40	280 × 159 × 33mm			338404

ミリ

インチ

ミリ+インチ

トルクス®

多機能型

# クリックセット™ トルクドライバー (単能型)

## ClickSet™ Torque Limiting Device



セット (グリップ&ブレード)	型番	設定トルク値		UPC (037231)	
	トルクス®	55004	0.5Nm	T5	550042
		55005	0.6Nm	T6	550059
		55008	0.9Nm	T7	550080
		55010	1.2Nm	T8	550103
		55012	1.4Nm	T9	550127
		55017	2.5Nm	T10	550172
		55026	3.5Nm	T15	550264

トルクドライバー用グリップ	型番	設定トルク値	UPC (037231)	
	グリップ	55404	0.5Nm	554040
		55405	0.6Nm	554057
		55408	0.9Nm	554088
		55409	1.1Nm	554095
		55410	1.2Nm	554101
		55412	1.4Nm	554125
		55417	2.0Nm	554170
		55422	2.5Nm	554224
		55426	3.0Nm	554262
		55431	3.5Nm	554316

トルクドライバー用ブレード	型番		UPC (037231)	
	ミリ	50150	1.5mm	501501
		50152	2mm	501525
		50154	2.5mm	501549
		50156	3mm	501563
	インチ	50102	0.050インチ	501020
		50103	1/16インチ	501037
		50104	5/64インチ	501044
		50105	3/32インチ	501051
		50106	7/64インチ	501068
		50107	1/8インチ	501075
		トルクス®	50205	T5
	50206		T6	502065
50207	T7		502072	
50208	T8		502089	
50209	T9		502096	
50210	T10		502102	
50215	T15		502157	

※ブレード対辺はすべて5mmです。

ボールポイント六角ドライバー  
 ボールポイント  
 ゴールドガード  
 プロホールド® (ネジつかみ機能)  
 トルクス®  
 トルクドライバー  
 ネットドライバー  
 スクエアドライバー

※トルクス®とトルクスプラス®はアキュメント社の登録商標です。

### クリックセット™トルクドライバーの特長

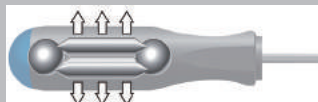

独自の構造によりトルクの負荷を拡散させるクリックセットのグリップは確かな作業性と強度を確立しています。



グリップやブレードの交換は引き抜いて差し込むだけでなので非常に簡単です。

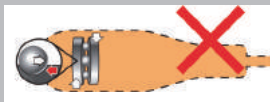

グリップにボールベアリング、又はギアが内蔵されているトルクドライバーの場合、部品の消耗が非常に激しい為、工具が長持ちしません。



#### 【特長】

- 決められたトルクに達するとクリック音がなり、ハンドルが空転する為ブレードやネジをオーバートルクによる破損から守ります。
- 精度は± 10% 以内です。精度検査表は付きません。
- ネジを締める時のトルクは制御しますが、緩める時のトルクは制御しません。

#### 【用途】

- 超硬チップの交換に最適です。
- 設定トルクが決まっている為、繰り返し作業などに最適です。



ミリ  
 インチ  
 ミリ+インチ  
 トルクス®  
 多機能型

# ナット・ドライバー Hollow Shaft Nut Drivers



型番			UPC (037231)	
BNX7M	6、7、8、9、10、11、12mm		484927	
型番			UPC (037231)	
BNX7	3/16、1/4、5/16、11/32、3/8、7/16、1/2インチ		484453	
型番				UPC (037231)
BN4MM	4mm	8.5mm	184 × 77 × 28mm	484606
BN5MM	5mm	8.5mm	184 × 77 × 28mm	484644
BN5.5MM	5.5mm	10mm	184 × 77 × 28mm	484668
BN6MM	6mm	11mm	184 × 77 × 28mm	484682
BN7MM	7mm	11.5mm	184 × 77 × 28mm	484705
BN8MM	8mm	12mm	184 × 77 × 28mm	484729
BN9MM	9mm	13mm	184 × 77 × 28mm	484743
BN10MM	10mm	14mm	184 × 77 × 28mm	484767
BN11M	11mm	16mm	184 × 77 × 28mm	484781
BN12MM	12mm	17.5mm	184 × 77 × 28mm	484804
BN13MM	13mm	17.5mm	184 × 77 × 28mm	484828
型番				UPC (037231)
BN5/32	5/32インチ	8.5mm	184 × 77 × 28mm	484095
BN3/16	3/16インチ	8.5mm	184 × 77 × 28mm	484101
BN7/32	7/32インチ	10mm	184 × 77 × 28mm	484118
BN1/4	1/4インチ	10.5mm	184 × 77 × 28mm	484125
BN9/32	9/32インチ	10.5mm	184 × 77 × 28mm	484323
BN5/16	5/16インチ	12mm	184 × 77 × 28mm	484132
BN11/32	11/32インチ	12.5mm	184 × 77 × 28mm	484354
BN3/8	3/8インチ	14mm	184 × 77 × 28mm	484149
BN7/16	7/16インチ	16mm	184 × 77 × 28mm	484156
BN1/2	1/2インチ	17.5mm	184 × 77 × 28mm	484163

ミリ

インチ

ミリ+インチ

トルクス®

多機能型





# ボールポイント・スクエア（四角）ドライバー Square Ball End Screwdrivers

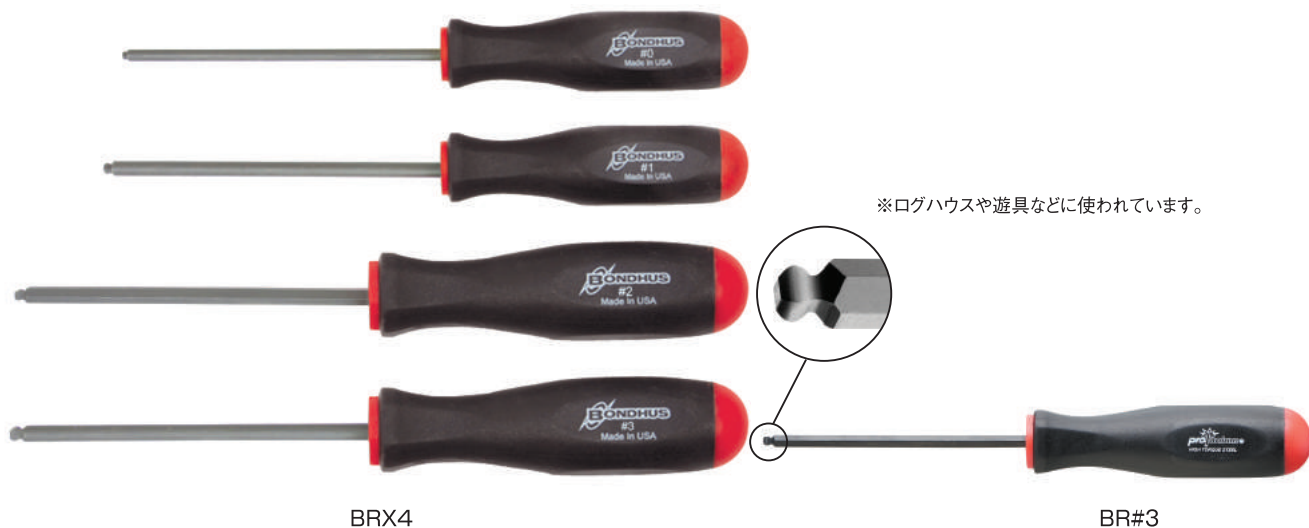

**〔特長〕**

・ボールポイント形状に加工されているので、斜めからのネジ入れが可能です。



型番				UPC (037231)
BRX4	#0、#1、#2、#3			116408
型番				UPC (037231)
BR#0	#0	1.9mm	180 × 90 × 20mm	116002
BR#1	#1	2.4mm	185 × 95 × 20mm	116019
BR#2	#2	2.9mm	215 × 103 × 25mm	116026
BR#3	#3	3.3mm	215 × 103 × 25mm	116033
BR#4	#4	4.8mm	225 × 115 × 25mm	116040

ボールポイント六角ドライバー  
ボールポイント  
ゴールドガード  
プロボールポ® (ネジつかみ機能)  
トルクス®  
トルクドライバー  
ナットドライバー  
スクエアドライバー

# ハンディヘックス™ HandyHex™ Adjustable Handle



セット (グリップ & 六角ブレード)	型番		UPC (037231)	
	ミリ	HHX1.5MM	1.5mm	877507
		HHX2MM	2.0mm	877521
		HHX2.5MM	2.5mm	877545
		HHX3MM	3.0mm	877569
	インチ	HHX1/16	1/16インチ	879037
		HHX5/64	5/64インチ	879044
		HHX3/32	3/32インチ	879051
		HHX7/64	7/64インチ	879068
		HHX1/8	1/8インチ	879075
		HHX9/64	9/64インチ	879082

グリップ	型番		UPC (037231)
	86900	0.71-2.0mm / .028-5/64インチ用	869007
	86901	2.5mm / 3/32-7/64インチ用	869014
	86902	3.0mm / 1/8-9/64インチ用	869021

六角ブレード	型番			UPC (037231)	
	ミリ	0250	1.5mm	70mm	002503
		0252	2.0mm	98mm	002527
		0254	2.5mm	107mm	002541
		0256	3.0mm	118mm	002565
	ロング	1152	2.0mm	150mm	011529
		1154	2.5mm	150mm	011543
		1156	3.0mm	150mm	011567
		インチ	0200	.028インチ	66mm
	0201		.035インチ	66mm	002015
	0202		.050インチ	66mm	002022
	0203		1/16インチ	71mm	002039
	0204		5/64インチ	76mm	002046
	0205		3/32インチ	103mm	002053
	0206		7/64インチ	109mm	002060
	0207		1/8インチ	115mm	002077
	0208		9/64インチ	122mm	002084
	ロング		1104	5/64インチ	150mm
		1105	3/32インチ	150mm	011055
1106		7/64インチ	150mm	011062	
1107		1/8インチ	150mm	011079	
1108	9/64インチ	150mm	011086		

## 〔使用方法〕

① ハンドルのつまみネジを緩める



② ブレードを差し込む

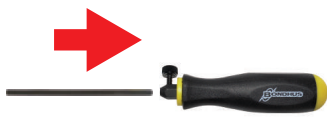

③ 好きな長さに調整したらネジを締めて固定する



ブレード差し込み穴はハンドルを貫通しています



## 〔特長〕

- ・軸の長さを自由に調節できます
- ・六角ブレードの他、用途に応じて工具を差し替えて使用できます



六角ブレード



ボールポイントブレード



L-レンチ



ミリ

インチ

ミリ+インチ

トルクス®

多機能型

# ビット & ソケットビット

## Bits & Socket Bits

### ボールポイント・ソケットビット(ビット全長50mm) ProHold® Ball End Socket Bits



PHBX8M/S-2C

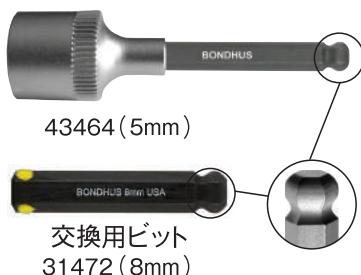

43464 (5mm)

交換用ビット  
31472 (8mm)

#### 【特長】

- ・ビット交換式ソケットビットです。ビットが摩耗したら交換することができます。
- ・交換の際はポンチなどの工具を使ってソケットの内側からビットを叩くと簡単に抜けます。ビットをソケットへ挿入の際には、ハンマーなどの工具でビットを差し込むとガッチリ入ります。サイズにより手での脱着も可能です。



※交換用ビットは両端とも同じ対辺寸法です

型番			UPC (037231)
30487	PHBX8M/S-2C	3、4、5、6、7、8、9、10mm (ソケットビット)	<b>304874</b>
23487	PHBX8M-2C	3、4、5、6、7、8、9、10mm (交換用ビット)	<b>234874</b>

型番			UPC (037231)
23445	PHBX7-2C	1/8、5/32、3/16、7/32、1/4、5/16、3/8インチ (交換用ビット)	<b>234454</b>

ソケットビット				交換用ビット			
型番	UPC (037231)	型番	UPC (037231)				
3mm	43456	31456	314569				
4mm	43460	31460	314606				
5mm	43464	31464	314644				
6mm	43468	31468	314682				
7mm	43470	31470	314705				
8mm	43472	31472	314729				
9mm	43474	31474	314743				
10mm	43476	31476	314767				
12mm	43480	31480	314804				
12mm	43980	31480	314804				
14mm	43984	31484	314842				
17mm	43986	31486	314866				
19mm	43988	31488	314880				

ソケットビット				交換用ビット			
型番	UPC (037231)	型番	UPC (037231)				
1/8インチ	43407	31407	314071				
5/32インチ	43409	31409	314095				
3/16インチ	43410	31410	314101				
7/32インチ	43411	31411	314118				
1/4インチ	43412	31412	314125				
5/16インチ	43413	31413	314132				
3/8インチ	43414	31414	314149				
5/16インチ	43913	31413	314132				
3/8インチ	43914	31414	314149				
1/2インチ	43916	31416	314163				
9/16インチ	43917	31417	314170				
5/8インチ	43918	31418	314187				
3/4インチ	43919	31419	314194				

ビット・ソケットビット  
ビット  
ソケットビット  
パワービット  
ブレード  
ハックステンダー  
トルクス®

ミリ  
インチ  
ミリ+インチ  
トルクス®  
多機能型

# ボールポイント・ソケットビット(ビット全長150mm)

ProHold® Ball End Socket Bits



PHBX8M/S-6C

**【特長】**

- ・ビット交換式ソケットビットです。ビットが摩耗したら交換することができます。
- ・交換の際はポンチなどの工具を使ってソケットの内側からビットを叩くと簡単に抜けます。ビットをソケットへ挿入の際には、ハンマーなどの工具でビットを差し込むとガッチリ入ります。サイズにより手での脱着も可能です。

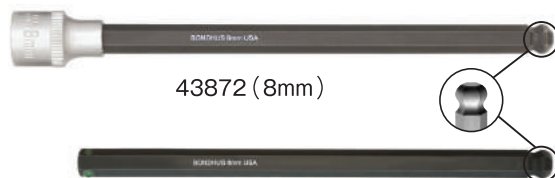

43872 (8mm)

交換用ビット  
31672 (8mm)

※交換用ビットは両端とも同じ対辺寸法です

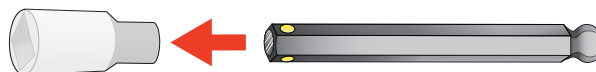

型番			UPC (037231)
30887	PHBX8M/S-6C	3、4、5、6、7、8、9、10mm	308872

ソケットビット				交換用ビット			
型番	UPC (037231)	型番	UPC (037231)				
3mm	43856	31656	316563				
4mm	43860	31660	316600				
5mm	43864	31664	316648				
6mm	43868	31668	316686				
7mm	43870	31670	316709				
8mm	43872	31672	316723				
9mm	43874	31674	316747				
10mm	43876	31676	316761				
12mm	43780	31680	316808				
14mm	43784	31684	316846				
17mm	43786	31686	316860				
19mm	43788	31688	316884				

ソケットビット				交換用ビット			
型番	UPC (037231)	型番	UPC (037231)				
1/8インチ	43807	31607	316075				
5/32インチ	43809	31609	316099				
3/16インチ	43810	31610	316105				
7/32インチ	43811	31611	316112				
1/4インチ	43812	31612	316129				
5/16インチ	43813	31613	316136				
3/8インチ	43814	31614	316143				
1/2インチ	43716	31616	316167				
9/16インチ	43717	31617	316174				
5/8インチ	43718	31618	316181				
3/4インチ	43719	31619	316198				

ミリ  
インチ  
ミリ+インチ  
トルクス®  
多機能型

# ボールポイント・ソケットビット(ビット全長50mm) ProHold® Ball End Socket Bits



PHX9M/S-2C

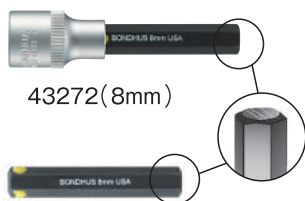

43272(8mm)

交換用ビット  
33272(8mm)

**【特長】**

- ・ビット交換式ソケットビットです。ビットが摩耗したら交換することができます。
- ・交換の際はポンチなどの工具を使ってソケットの内側からビットを叩くと簡単に抜けます。ビットをソケットへ挿入の際には、ハンマーなどの工具でビットを差し込むとガッチリ入ります。サイズにより手での脱着も可能です。



※交換用ビットは両端とも同じ対辺寸法です

型番	UPC (037231)
30298 PHX9M/S-2C 4、5、6、7、8、10、12、14、17mm (ソケットビット)	<b>302986</b>
23246 PHX6M-2C 4、5、6、7、8、10mm (交換用ビット)	<b>232467</b>
23298 PHX9M-2C 4、5、6、7、8、10、12、14、17mm (交換用ビット)	<b>232986</b>
23296 PHX9ML-2C 5、6、7、8、10、12、14、17、19mm (交換用ビット)	<b>232962</b>

型番	UPC (037231)
23299 PHX9-2C 5/32、3/16、7/32、1/4、5/16、3/8、1/2、9/16、5/8インチ (交換用ビット)	<b>232993</b>

ソケットビット				交換用ビット			
型番	UPC (037231)	型番	UPC (037231)				
3mm 43256 9.5mm 72mm <b>432560</b>		33256 50mm <b>332563</b>					
4mm 43260 9.5mm 72mm <b>432607</b>		33260 50mm <b>332600</b>					
5mm 43264 9.5mm 66mm <b>432645</b>		33264 50mm <b>332648</b>					
6mm 43268 9.5mm 68mm <b>432683</b>		33268 50mm <b>332686</b>					
7mm 43270 9.5mm 68mm <b>432706</b>		33270 50mm <b>332709</b>					
8mm 43272 9.5mm 66mm <b>432720</b>		33272 50mm <b>332723</b>					
9mm 43274 9.5mm 66mm <b>432744</b>		33274 50mm <b>332747</b>					
10mm 43276 9.5mm 66mm <b>432768</b>		33276 50mm <b>332761</b>					
12mm 43280 12.7mm 72mm <b>432805</b>		33280 50mm <b>332808</b>					
14mm 43284 12.7mm 72mm <b>432843</b>		33284 50mm <b>332846</b>					
17mm 43286 12.7mm 72mm <b>432867</b>		33286 50mm <b>332860</b>					
19mm 43288 12.7mm 72mm <b>432881</b>		33288 50mm <b>332884</b>					

ソケットビット				交換用ビット			
型番	UPC (037231)	型番	UPC (037231)				
1/8インチ 43207 9.5mm 72mm <b>432072</b>		33207 50mm <b>332075</b>					
5/32インチ 43209 9.5mm 70mm <b>432096</b>		33209 50mm <b>332099</b>					
3/16インチ 43210 9.5mm 67mm <b>432102</b>		33210 50mm <b>332105</b>					
7/32インチ 43211 9.5mm 67mm <b>432119</b>		33211 50mm <b>332112</b>					
1/4インチ 43212 9.5mm 67mm <b>432126</b>		33212 50mm <b>332129</b>					
5/16インチ 43213 9.5mm 67mm <b>432133</b>		33213 50mm <b>332136</b>					
3/8インチ 43214 9.5mm 67mm <b>432140</b>		33214 50mm <b>332143</b>					
1/2インチ 43216 12.7mm 74mm <b>432164</b>		33216 50mm <b>332167</b>					
9/16インチ 43217 12.7mm 74mm <b>432171</b>		33217 50mm <b>332174</b>					
5/8インチ 43218 12.7mm 74mm <b>432188</b>		33218 50mm <b>332181</b>					
3/4インチ 43219 12.7mm 72mm <b>432195</b>		33219 50mm <b>332198</b>					

ビット・ソケットビット  
ビット  
ソケットビット  
パワービット  
ブレード  
ハックステンダー  
トルクス®

ミリ  
インチ  
ミリ+インチ  
トルクス®  
多機能型



# 六角 ソケットビット(ビット全長150mm)

## ProHold® Hex End Socket Bits



PHX6M/S-6C



### 【特長】

- ・ビット交換式ソケットビットです。ビットが摩耗したら交換することができます。
- ・交換の際はポンチなどの工具を使ってソケットの内側からビットを叩くと簡単に抜けます。ビットをソケットへ挿入の際には、ハンマーなどの工具でビットを差し込むとガッチリ入ります。サイズにより手での脱着も可能です。

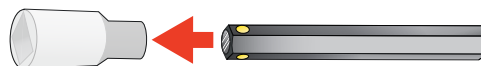

※交換用ビットは両端とも同じ対辺寸法です

型番			UPC (037231)
30646	PHX6M/S-6C	4、5、6、7、8、10mm (ソケットビット)	<b>306465</b>

ソケットビット				交換用ビット			
型番	型番	UPC (037231)	型番	UPC (037231)			
3mm	43656	9.5mm 173mm	33656	150mm <b>336561</b>			
4mm	43660	9.5mm 168mm	33660	150mm <b>336608</b>			
5mm	43664	9.5mm 168mm	33664	150mm <b>336646</b>			
6mm	43668	9.5mm 171mm	33668	150mm <b>336684</b>			
7mm	43670	9.5mm 171mm	33670	150mm <b>336707</b>			
8mm	43672	9.5mm 171mm	33672	150mm <b>336721</b>			
9mm	43674	9.5mm 168mm	33674	150mm <b>336745</b>			
10mm	43676	9.5mm 168mm	33676	150mm <b>336769</b>			
12mm	43680	12.7mm 175mm	33680	150mm <b>336806</b>			
14mm	43684	12.7mm 175mm	33684	150mm <b>336844</b>			
17mm	43686	12.7mm 175mm	33686	150mm <b>336868</b>			
19mm	43688	12.7mm 175mm	33688	150mm <b>336882</b>			

ソケットビット				交換用ビット			
型番	型番	UPC (037231)	型番	UPC (037231)			
1/8インチ	43507	9.5mm 175mm	33607	150mm <b>336073</b>			
5/32インチ	43509	9.5mm 172mm	33609	150mm <b>336097</b>			
3/16インチ	43510	9.5mm 170mm	33610	150mm <b>336103</b>			
7/32インチ	43511	9.5mm 170mm	33611	150mm <b>336110</b>			
1/4インチ	43512	9.5mm 170mm	33612	150mm <b>336127</b>			
5/16インチ	43513	9.5mm 170mm	33613	150mm <b>336134</b>			
3/8インチ	43514	9.5mm 168mm	33614	150mm <b>336141</b>			
5/16インチ	43613	12.7mm 171mm	33613	150mm <b>336134</b>			
3/8インチ	43614	12.7mm 169mm	33614	150mm <b>336141</b>			
1/2インチ	43616	12.7mm 175mm	33616	150mm <b>336165</b>			
9/16インチ	43617	12.7mm 175mm	33617	150mm <b>336172</b>			
5/8インチ	43618	12.7mm 175mm	33618	150mm <b>336189</b>			
3/4インチ	43619	12.7mm 175mm	33619	150mm <b>336196</b>			

# トルクス® ソケットビット ProHold® TORX® Socket Bits



**〔特長〕**

- ・ビット交換式ソケットビットです。ビットが摩耗したら交換することができます。
- ・交換の際はポンチなどの工具を使ってソケットの内側からビットを叩くと簡単に抜けます。ビットをソケットへ挿入の際には、ハンマーなどの工具でビットを差し込むとガッチリ入ります。サイズにより手での脱着も可能です。

PHTX9-2C

型番			UPC (037231)
22491	PHTX9-2C	T8、T9、T10、T15、T20、T25、T27、T30、T40 (交換用ビット)	50mm 224912
22489	PHTX9L-2C	T15、T20、T25、T30、T40、T45、T50、T55、T60 (交換用ビット)	50mm 224899

**ビット全長50mm**

ソケットビット				交換用ビット			
型番	UPC (037231)	径	長さ	型番	UPC (037231)	径	長さ
T7	44007	6.35mm	440077	32007	50mm	3mm	320072
T8	44008	6.35mm	440084	32008	50mm	3mm	320089
T9	44009	6.35mm	440091	32009	50mm	3mm	320096
T10	44010	6.35mm	440107	32010	50mm	3mm	320102
T15	44015	6.35mm	440152	32015	50mm	3mm	320157
T20	44020	6.35mm	440206	32020	50mm	4mm	320201
T25	44025	6.35mm	440251	32025	50mm	4mm	320256
T27	44027	6.35mm	440275	32027	50mm	5mm	320270
T30	44030	6.35mm	440305	32030	50mm	5mm	320300
T40	44240	9.5mm	442408	32040	50mm	6mm	320409
T45	44245	9.5mm	442453	32045	50mm	7mm	320454
T47	44247	9.5mm	442477	32047	50mm	8mm	320478
T50	44250	9.5mm	442507	32050	50mm	9mm	320508
T55	44255	9.5mm	442552	32055	50mm	10mm	320553
T60	44260	12.7mm	442606	32060	50mm	12mm	320607

**ビット全長150mm**

ソケットビット				交換用ビット			
型番	UPC (037231)	径	長さ	型番	UPC (037231)	径	長さ
T8	44608	6.35mm	446086	34008	150mm	3mm	340087
T9	44609	6.35mm	446093	34009	150mm	3mm	340094
T10	44610	6.35mm	446109	34010	150mm	3mm	340100
T15	44615	6.35mm	446154	34015	150mm	3mm	340155
T20	44620	6.35mm	446208	34020	150mm	4mm	340209
T25	44625	6.35mm	446253	34025	150mm	4mm	340254
T27	44627	6.35mm	446277	34027	150mm	5mm	340278
T30	44630	6.35mm	446307	34030	150mm	5mm	340308
T40	44640	9.5mm	446406	34040	150mm	6mm	340407

ビット・ソケットビット  
ソケットビット  
パワービット  
ブレード  
ヘックステンダー  
トルクス®

ミリ  
インチ  
ミリ+インチ  
トルクス®  
多機能型

# ボールポイント・ビット

## Ball End Insert Bits



### 〔特長〕

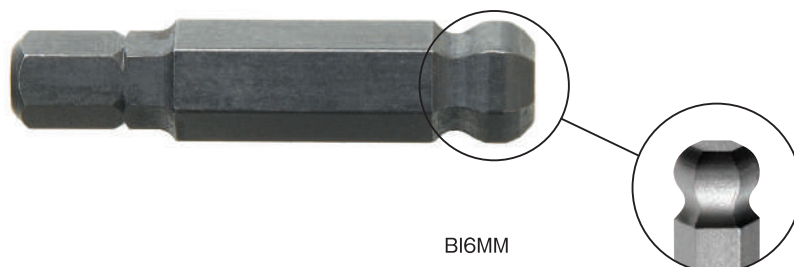

ラチェット・ハンドルとの使用に最適です。





BI6MM

型番		UPC (037231)
BIX9M	2、2.5、3、4、5、6、8、10、12mm	110994

型番		UPC (037231)
BIX12	5/64、3/32、7/64、1/8、9/64、5/32、 3/16、7/32、1/4、5/16、3/8、1/2インチ	110369

型番			UPC (037231)
BI2MM	2mm	25 × 6.35 × 8mm	110529
BI2.5MM	2.5mm	25 × 6.35 × 8mm	110543
BI3MM	3mm	25 × 6.35 × 8mm	110567
BI4MM	4mm	25 × 6.35 × 8mm	110604
BI5MM	5mm	25 × 6.35 × 8mm	110642
BI6MM	6mm	25 × 6.35 × 8mm	110680
BI8MM	8mm	38 × 6.35 × 8mm	110727
BI10MM	10mm	38 × 6.35 × 8mm	110765
BI12MM	12mm	38 × 6.35 × 8mm	110802

型番			UPC (037231)
BI5/64	5/64インチ	25 × 6.35 × 8mm	110048
BI3/32	3/32インチ	25 × 6.35 × 8mm	110055
BI7/64	7/64インチ	25 × 6.35 × 8mm	110062
BI1/8	1/8インチ	25 × 6.35 × 8mm	110079
BI9/64	9/64インチ	25 × 6.35 × 8mm	110086
BI5/32	5/32インチ	25 × 6.35 × 8mm	110093
BI3/16	3/16インチ	25 × 6.35 × 8mm	110109
BI7/32	7/32インチ	25 × 6.35 × 8mm	110116
BI1/4	1/4インチ	25 × 6.35 × 8mm	110123
BI5/16	5/16インチ	38 × 6.35 × 8mm	110130
BI3/8	3/8インチ	38 × 6.35 × 8mm	110147
BI1/2	1/2インチ	38 × 6.35 × 8mm	110161

ミリ

インチ

ミリ+インチ

トルクス®

多機能型

# ボールポイント・パワービット

## Ball End Power Bits



【特長】

・全長76mm、差込角6.35mmのビットです。

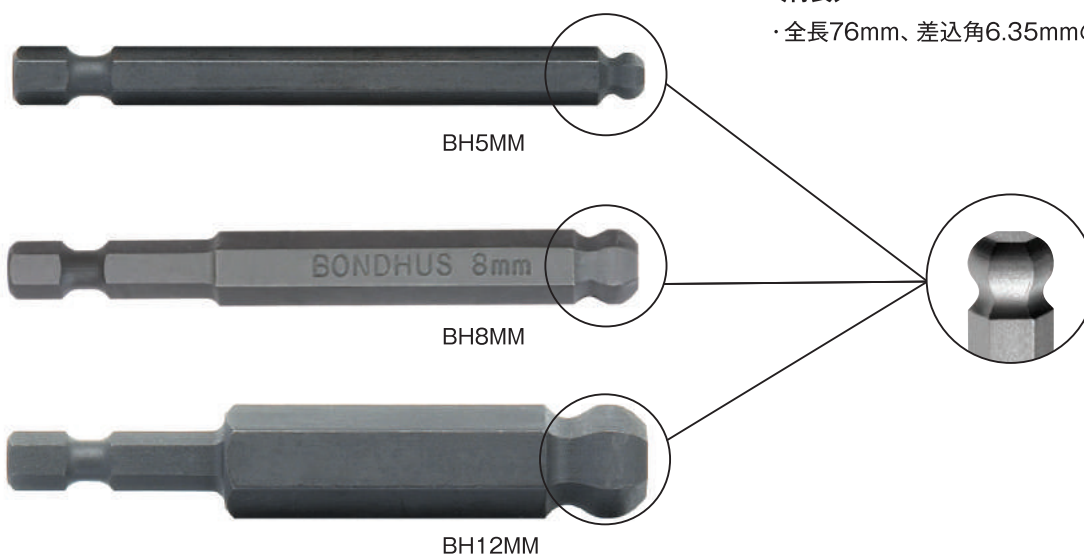

型番		UPC (037231)
BHX9M	2、2.5、3、4、5、6、8、10、12mm	108991

型番		UPC (037231)
BHX12	5/64、3/32、7/64、1/8、9/64、5/32、3/16、7/32、1/4、5/16、3/8、1/2インチ	108366

型番			UPC (037231)
BH2MM	2mm	76 × 6.35 × 9.5mm	108526
BH2.5MM	2.5mm	76 × 6.35 × 9.5mm	108540
BH3MM	3mm	76 × 6.35 × 9.5mm	108564
BH4MM	4mm	76 × 6.35 × 9.5mm	108601
BH5MM	5mm	76 × 6.35 × 9.5mm	108649
BH6MM	6mm	76 × 6.35 × 9.5mm	108687
BH8MM	8mm	76 × 6.35 × 9.5mm	108724
BH10MM	10mm	76 × 6.35 × 9.5mm	108762
BH12MM	12mm	76 × 6.35 × 9.5mm	108809

型番			UPC (037231)
BH5/64	5/64インチ	76 × 6.35 × 9.5mm	108045
BH3/32	3/32インチ	76 × 6.35 × 9.5mm	108052
BH7/64	7/64インチ	76 × 6.35 × 9.5mm	108069
BH1/8	1/8インチ	76 × 6.35 × 9.5mm	108076
BH9/64	9/64インチ	76 × 6.35 × 9.5mm	108083
BH5/32	5/32インチ	76 × 6.35 × 9.5mm	108090
BH3/16	3/16インチ	76 × 6.35 × 9.5mm	108106
BH7/32	7/32インチ	76 × 6.35 × 9.5mm	108113
BH1/4	1/4インチ	76 × 6.35 × 9.5mm	108120
BH5/16	5/16インチ	76 × 6.35 × 9.5mm	108137
BH3/8	3/8インチ	76 × 6.35 × 9.5mm	108144
BH1/2	1/2インチ	76 × 6.35 × 9.5mm	108168

ビット・ソケットビット  
ソケットビット  
パワービット  
ブレード  
ヘックステンダー  
トルクス®

ミリ  
インチ  
ミリ+インチ  
トルクス®  
多機能型

# 六角パワービット Hex End Power Bits



型番			UPC (037231)
10354	2.5mm	76 × 6.35 × 9.5mm	<b>103545</b>
10356	3mm	76 × 6.35 × 9.5mm	<b>103569</b>
10360	4mm	76 × 6.35 × 9.5mm	<b>103606</b>
10364	5mm	76 × 6.35 × 9.5mm	<b>103644</b>
10368	6mm	76 × 6.35 × 9.5mm	<b>103682</b>
10372	8mm	76 × 6.35 × 9.5mm	<b>103729</b>
10376	10mm	76 × 6.35 × 9.5mm	<b>103767</b>

型番			UPC (037231)
10306	7/64インチ	76 × 6.35 × 9.5mm	<b>103064</b>
10307	1/8インチ	76 × 6.35 × 9.5mm	<b>103071</b>
10308	9/64インチ	76 × 6.35 × 9.5mm	<b>103088</b>
10309	5/32インチ	76 × 6.35 × 9.5mm	<b>103095</b>
10310	3/16インチ	76 × 6.35 × 9.5mm	<b>103101</b>
10311	7/32インチ	76 × 6.35 × 9.5mm	<b>103118</b>
10312	1/4インチ	76 × 6.35 × 9.5mm	<b>103125</b>
10313	5/16インチ	76 × 6.35 × 9.5mm	<b>103132</b>
10314	3/8インチ	76 × 6.35 × 9.5mm	<b>103149</b>

# プロホールド® (ネジつかみ機能付六角パワービット) ProHold® Hex End Power Bits



六角ネジをビット先端に保持できる為、限られたスペースでの作業に最適です。

型番			UPC (037231)
71354	2.5mm	76 × 6.35 × 9.5mm	<b>713546</b>
71356	3mm	76 × 6.35 × 9.5mm	<b>713560</b>
71360	4mm	76 × 6.35 × 9.5mm	<b>713607</b>
71364	5mm	76 × 6.35 × 9.5mm	<b>713645</b>
71368	6mm	76 × 6.35 × 9.5mm	<b>713683</b>
71372	8mm	76 × 6.35 × 9.5mm	<b>713720</b>
71376	10mm	76 × 6.35 × 9.5mm	<b>713768</b>

型番			UPC (037231)
71306	7/64インチ	76 × 6.35 × 9.5mm	<b>713065</b>
71307	1/8インチ	76 × 6.35 × 9.5mm	<b>713072</b>
71308	9/64インチ	76 × 6.35 × 9.5mm	<b>713089</b>
71309	5/32インチ	76 × 6.35 × 9.5mm	<b>713096</b>
71310	3/16インチ	76 × 6.35 × 9.5mm	<b>713102</b>
71311	7/32インチ	76 × 6.35 × 9.5mm	<b>713119</b>
71312	1/4インチ	76 × 6.35 × 9.5mm	<b>713126</b>
71313	5/16インチ	76 × 6.35 × 9.5mm	<b>713133</b>
71314	3/8インチ	76 × 6.35 × 9.5mm	<b>713140</b>

型番			UPC (037231)
71615	T15	152 × 6.35 × 9.5mm	<b>716158</b>
71620	T20	152 × 6.35 × 9.5mm	<b>716202</b>
71625	T25	152 × 6.35 × 9.5mm	<b>716257</b>
71627	T27	152 × 6.35 × 9.5mm	<b>716271</b>
71630	T30	152 × 6.35 × 9.5mm	<b>716301</b>
71640	T40	152 × 6.35 × 9.5mm	<b>716400</b>

ミリ

インチ

ミリ+インチ

トルクス®

多機能型

# ボールポイント・ブレード

## Ball End Blades

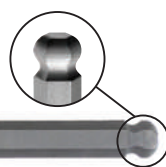

〔特長〕

電動工具との使用に最適です。  
ヘックステンダーと組み合わせるなど、  
さまざまな使用方法があります。

B8MM

※差込角と先端寸法は同じ大きさです(一般的なビットの差込角6.35mmや9.5mmではありません)  
B8MM, B8MML, B8MMSLの場合・・・差込角=8mm、先端寸法=8mm

### ボールポイント・ブレード

型番				UPC (037231)
B1.5MM	1.5mm	1.5mm	91mm	001506
B2MM	2mm	2mm	98mm	001520
B2.5MM	2.5mm	2.5mm	107mm	001544
B3MM	3mm	3mm	118mm	001568
B3.5MM	3.5mm	3.5mm	123mm	001582
B4MM	4mm	4mm	133mm	001605
B4.5MM	4.5mm	4.5mm	140mm	001629
B5MM	5mm	5mm	148mm	001643
B5.5MM	5.5mm	5.5mm	155mm	001667
B6MM	6mm	6mm	170mm	001681
B7MM	7mm	7mm	184mm	001704
B8MM	8mm	8mm	199mm	001728
B9MM	9mm	9mm	214mm	001742
B10MM	10mm	10mm	229mm	001766
B11MM	11mm	11mm	245mm	001780
B12MM	12mm	12mm	267mm	001803
B14MM	14mm	14mm	318mm	001841
B17MM	17mm	17mm	346mm	001865
B19MM	19mm	19mm	368mm	001889

### ボールポイント・ブレード ロング

型番				UPC (037231)
B2MML	2mm	2mm	128mm	004521
B2.5MML	2.5mm	2.5mm	148mm	004545
B3MML	3mm	3mm	193mm	004569
B4MML	4mm	4mm	217mm	004606
B5MML	5mm	5mm	243mm	004644
B6MML	6mm	6mm	263mm	004682
B8MML	8mm	8mm	281mm	004729
B10MML	10mm	10mm	303mm	004767

### ボールポイント・ブレード スーパーロング

型番				UPC (037231)
B1.5MMSL	1.5mm	1.5mm	305mm	036508
B2MMSL	2mm	2mm	305mm	036522
B2.5MMSL	2.5mm	2.5mm	305mm	036546
B3MMSL	3mm	3mm	305mm	036560
B4MMSL	4mm	4mm	305mm	036607
B5MMSL	5mm	5mm	305mm	036645
B6MMSL	6mm	6mm	305mm	036683
B8MMSL	8mm	8mm	305mm	036720
B10MMSL	10mm	10mm	305mm	036768

ビット・ソケットビット  
ビット  
ソケットビット  
パワービット  
ブレード  
ヘックステンダー  
トルクス®

ミリ

インチ

ミリ+インチ

トルクス®

多機能型

# ヘックステンダー 延長用六角ツール Hextenders



22372

## 〔特長〕

通常のレンチの長さでは届かない場合、ブレードなどと組合わせて使用します。さまざまな形状の六角レンチに組合わせる事が可能です。

※実際のヘックステンダーは黒染ですが、画像は見やすい様、メッキ処理しています。  
※ヘックステンダーを取り付ける際に必要な六角レンチは付属品です。

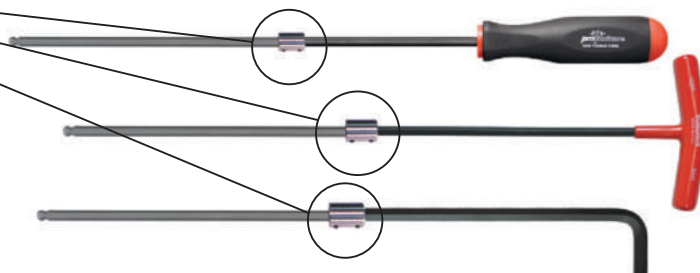

型番			UPC (037231)
22350	1.5mm用	6.35 × 13mm	223502
22352	2mm用	6.35 × 13mm	223526
22354	2.5mm用	6.35 × 13mm	223540
22356	3mm用	7.87 × 13mm	223564
22360	4mm用	9.4 × 19mm	223601
22364	5mm用	9.4 × 19mm	223649
22368	6mm用	12.7 × 19mm	223687
22372	8mm用	19 × 26mm	223724
22376	10mm用	19 × 26mm	223762

# スクリューグラブ ScrewGrab Friction Drops



## 〔使用方法〕

ネジ頭部にスクリューグラブを少量つけたら、すぐにドライバーで押し回します。鉄粉粒子が隙間に密着して摩擦係数を増加させます。※接着剤ではないため固まりません。

## 〔用途〕

- ・ネジ頭部がなめたり、潰れてネジが回せない時に
- ・確実に強く締付けがしたい時に
- ・なめたら困る箇所にネジやナットを取り付ける際に
- ・ナット、ボルトにも使用できます

## 〔特長〕

- ・各種ネジに対応しています
- ・摩擦係数を最大8倍にまで増加
- ・使用後に拭き取る必要はありませんが非接着性の鉄粉粒子ため簡単に拭き取れます
- ・ボーイング社、アメリカ空軍、イギリス空軍にて採用

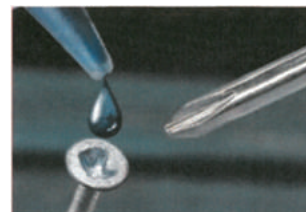

型番	内容量	UPC (037231)
SGX3	15ml	942083



National Hardware Showにおいて革新的な新製品に送られる“Retailers Choice Awards”受賞

ミリ











インチ

ミリ+インチ

トルクス®

多機能型

# 保証トルク値と対応ネジ一覧表

ミリ	トルク容量**			対応ネジ				
								
	N・m	N・m	N・m	キャップボルト	血ボルト	ボタンボルト	止めネジ	ショルダー
1.27 MM	0.892	0.339	—	M1.4	—	—	M2.5	—
1.5 MM	1.48	0.565	—	M1.6, M2	—	—	M3	—
2 MM	3.729	1.469	—	M2.5	M3	M3	M4	—
2.5 MM	7.119	3.729	—	M3	M4	M2.5	M5	—
3 MM	11.97	5.876	10.6	M4	M5	M5	M6	M5
3.5 MM	16.13	7.91	—	—	—	—	—	—
4 MM	29.83	14.8	27.0	M5	M6	M6	M8	M6
4.5 MM	34.5	16.6	—	—	—	—	—	—
5 MM	54.57	27.91	41.3	M6	M8	M8	M10	M8
5.5 MM	63.24	30.5	—	—	—	—	—	—
6 MM	96.61	44.74	78.0	M8	M10	M10	M12	M10
7 MM	123.2	62.1	122.8	—	—	—	—	—
8 MM	210.2	111.7	184.1	M10	M12	M12	M14, M16	M12
9 MM	262.8	128	—	—	—	—	—	—
10 MM	402.6	179.7	293.8	M12	M14, M16	M14, M16	M18, M20	M16
12 MM	576.6	228.5	—	M14	M18, M20	M18, M20	M22, M24	M20
14 MM	913	363.5	—	M16, M18	M22, M24	M22, M24	—	—
17 MM	1639.1	643.3	—	M20, M22	—	—	—	—
19 MM	2291.9	909.8	—	M24, M27	—	—	—	—
<b>インチ</b>	<b>N・m</b>	<b>N・m</b>	<b>N・m</b>					
0.05 (1.27mm)	0.892	0.339	—	#0	#1, #2	#1, #2	#3, #4	—
1/16 (1.588mm)	1.796	0.791	—	#1	#3, #4	#3, #4	#5, #6	—
5/64 (1.984mm)	3.842	1.469	—	#2, #3	#5, #6	#5, #6	#8	—
3/32 (2.381mm)	5.763	2.712	—	#4, #5	#8	#8	#10	—
7/64 (2.778mm)	9.492	4.407	—	#6	#10	—	—	—
1/8 (3.175mm)	14.57	6.441	11.1	—	—	#10	1/4	1/4
9/64 (3.572mm)	20.9	9.718	17.6	#8	1/4	—	—	—
5/32 (3.969mm)	29.94	14.35	27.0	#10	5/16	1/4	5/16	5/16
3/16 (4.763mm)	48.7	21.35	41.3	1/4	3/8	5/16	3/8	3/8
7/32 (5.556mm)	76.04	35.93	61.8	—	7/16	3/8	7/16	—
1/4 (6.35mm)	107.3	54.44	88.2	5/16	1/2	—	1/2	1/2
5/16 (7.938mm)	228.4	100.3	181.3	3/8	5/8	1/2	5/8	5/8
3/8 (9.525mm)	339.5	168.1	273.4	7/16, 1/2	—	5/8	3/4	3/4
7/16 (11.113mm)	457.3	187.7	—	9/16	3/4	—	—	—
1/2 (12.7mm)	681.7	277	—	5/8	—	—	7/8	1
9/16 (14.288mm)	972.2	390.8	—	—	—	—	1, 1-1/8	—
5/8 (15.875mm)	1335.4	532.3	—	3/4	—	—	1-1/4, 1-3/8	1-1/4
3/4 (19.05mm)	2307.6	909.8	—	7/8, 1	—	—	1-1/2	—
<b>トルクス®</b>								
	N・m	N・m	N・m					
T5 (1.42mm)	0.4	—	—	—	—	—	M3	—
T6 (1.67mm)	0.7	0.45	—	—	#2	—	M4	—
T7 (2mm)	1.4	1.0	—	—	#3	#2	#5, #6	—
T8 (2.3mm)	2.3	1.8	—	—	#4	#3	#8	—
T9 (2.49mm)	2.8	2.1	—	—	#5	#4	—	—
T10 (2.72mm)	3.07	2.8	—	#4, #5, M3	#6	#5	#10, #12	—
T15 (3.26mm)	6.4	4.6	5.4	#6	#8	#6	—	—
T20 (3.84mm)	10.5	6.9	8.9	—	#10	#8	1/4	—
T25 (4.40mm)	15.8	9.6	13.4	#8, M4	#12	#10	—	—
T27 (4.96mm)	22.5	10.8	19.0	#10, #12, M5	1/4	#12	5/16	—
T30 (5.49mm)	31.2	12.4	26.4	1/4, M6	—	1/4	3/8	—
T40 (6.60mm)	54.2	41.0	46.0	—	5/16, 3/8	—	7/16	—
T45 (7.70mm)	86.2	46.2	73.2	5/16, M8	—	3/8	1/2	—
T50 (8.79mm)	132.3	49.7	112.0	3/8, M10	7/16	7/16	—	—
T55 (11.17mm)	218.2	90.3	185.4	7/16, 1/2, M12	1/2	1/2	—	—

\*\*トルク容量とは、ボンダス工具が折れる前のトルク値を示しています。

※トルクス®とトルクスプラス®はアキュメント社の登録商標です。



## The Inventor of Balldriver

### ボールポイントの発明

ボールポイントを世界で初めて考案したボンダス社は、  
世界70カ国以上における六角工具メーカーのリーダーとして  
常にマーケットの革新者としてあり続けています。



〒103-0015

東京都中央区日本橋箱崎町3-12  
5セントラルビル

Tel.03-3639-2347 Fax.03-3639-2349

<http://www.bondhus-japan.co.jp/>

### BONDHUS JAPAN Co.,Ltd. 2022

製品の仕様、価格は予告なく変更する場合がございます。ご了承ください。

ボンダス、ボンデックス、プロガード、ボールドライバー、ボールスター、  
ゴリラグリップ、フライトガード、ゴールドガード、プロホールドはボンダス社の  
商標です。

#### ※ご購入された製品のサポートに関する注意点

製品に不備等がございましたら、ご購入された各販売店  
へお問い合わせをお願いします。

また、海外事業者からの個人輸入品や並行輸入品につき  
ましては、ボンダス・ジャパン株式会社の製品保証対象  
外となり正規の保証を受けることができませんのでご注意  
ください。

