



Tools That
Work



2023 Catalog

Contents

L-レンチ L-Wrenches

P.4~33



ボールポイント
ハンドル付き
ゴールドガード
カラーガード
プロホールド® (ネジつかみ機能付)
スタビー (首下ショートタイプレンチ)
六角
ピボットヘッドL-レンチ
トルクス®
いじり止め

T-ハンドル T-Handles

P.34~45



ボールポイント
六角
トルクス®

ナイフ型ツール Fold Ups

P.46~48



ゴリラグリップ®
メタルナイフ型ツール

ボールポイント六角ドライバー Ball End Screwdrivers



P.49~60



ゴールドガード
プロホールド® (ネジつかみ機能付)
トルクス®
トルクドライバー
ナットドライバー
スクエア (四角) ドライバー
ハンディヘックス

ビット&ソケットビット Bits & Socket Bits

P.61~70



パワービット
ブレードビット
ヘックステNDER
スクリューグラブ

ドライバー Screwdrivers



P.71~78



コンフォートグリップ™ドライバー
プリジジョングリップ™ドライバー
パワーグリップ™ドライバー
ベイシックグリップ™ドライバー

クランプ Clamping Tools

P.79~80



プロフェッショナル
DIY・ホビー

・色コードは各ページ下部のインデックスで種類分けをしております。



2023 Catalog





ボンダス株式会社はアメリカ合衆国ミネソタ州のモンティセロにあり、ミネアポリスからは40分程度の距離です。ボンダスの社員は、自分達の会社および自分達が製造している工具に誇りを持っています。

1964年に、ジョン・ボンダス氏は自身が発明した初代のボール・ポイント六角工具「ボールドライバー®」の製造を開始しました。それ以降、私どもは斬新かつ時間を節約する工具の設計および製造における業界のリーダーであることを誇りとし、お客様（プロ工具ユーザ）へ業界最高品質の製品および顧客サポートをご提供することで事業を築き上げてまいりました。



ボンダス工具の強度と一定の高品質は、他の手工具を判断する際の基準となります。工具ユーザが宇宙空間や海上油田で作業を行う場合、工具は一度目から機能しなければなりません。交換に戻る時間など無いのです。ボンダス工具は、酷使に耐え、時間を節約し、そして長持ちするよう作られています。独立研究機関でのトルク試験（工具を評価するさまざまな手段の中の1つ）において、ボンダス工具は常に他社製品を凌いでいます。

ボンダスは入手可能な最高品質の六角工具およびトルクス® 工具を製造しており、各工具とも品質保証付きです。ボンダスは50年以上もの間六角工具やトルクス® 工具の業界において主要な革新者であり続けています。

世界中で愛されるボンダスのレンチ

ボンダス工具は世界中の60ヶ国以上で販売されており、あらゆるところで目にすることができます！台湾からベネズエラはたまたスウェーデンから日本まで、工具箱の中にボンダス工具を見つけることができます。機械技術者や自動車修理工場にとって、ボンダスは必要不可欠な存在です。シンガポール、サウジアラビアで印刷機のパネラーはボンダスを使用しています。ドイツの歯科医やアメリカの義肢製造業者も使用しています。イタリア、フランスの自転車修理キットには当社のツールが含まれています。イギリス、アメリカのジャズ、ロック、ポップミュージシャンやリペアマンはボンダスを使用して楽器の調整を行います。

宇宙でも使われるボンダスのレンチ

NASA からの依頼で・・・

NASAが国際宇宙ステーションで使う特殊工具を調達する必要に迫られた時にボンダスへ依頼をいただきました。特殊な六角レンチがボンダスのエンジニアによって開発され、NASAの乗組員は2005年の有機ガス分析（VOA）等での修理を完璧にする事ができました。NASAは世界中の何百万人ものプロの



ユーザーと同じように、ボンダスの工具ならどんな過酷な現場でも、うまく使えるということを知っていました。宇宙空間や海中油田で作業する時に、持参した工具が役に立たなかったのでは話になりません・・・

ちょっと戻って取り替えてくるわけにはいけませんからです。

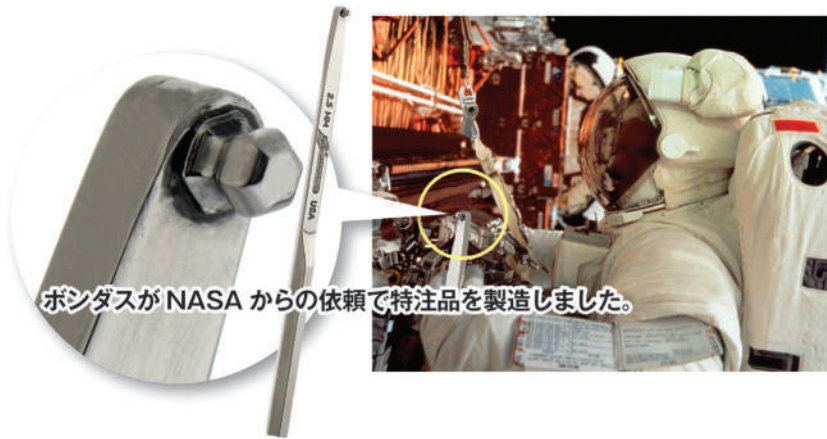

ボンダスがNASAからの依頼で特注品を製造しました。

最強の六角・トルクス® レンチ

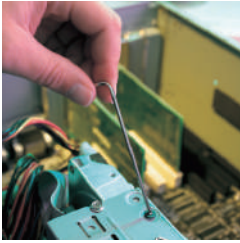

ボンダスは最強の六角およびトルクス® レンチを製造しています。

ボールポイントを世界で初めて考察したボンダス社は、世界60カ国以上における六角工具メーカーのリーダーとして常にマーケットの革新者としてあり続けています。



ボンダス社の六角レンチは高い技術力により、レンチとボルトの隙間が0.0127mm以下（一部の製品を除く）になるよう設計されています。

ボンダスはボールポイント、トルクス®（星型）製品に面取りを施しています。この工程により、レンチがネジにスムーズに入り適切なたルクがネジに伝わります。



ボンダス社
面取りが施された先端はスムーズにネジに挿入する事ができ、ネジが潰れる事なく工具が長持ちします。

某メーカー
面取りが不十分な場合、バリが残ってしまい、ネジの深部にまでレンチを差し込む事は出来ません。

高い硬度、砕けない工具

- ・最大硬度 HRC61
- ・粗な工具はバラバラに砕けて折れ危険です。
- ・ボンダス工具は万が一の破損の際には安全面を考慮しており、バラバラに砕けることはなく、きれいな断面にて折れるため安全です。



使いやすい工具

ボンダス社の製品は、ケースやタグの色により種類を簡単に判別することができます。

色コード

- ミリ
- インチ
- トルクス®（星型）



高トルク合金鋼



プロテニウム合金鋼
120%の強度

バナジウム鋼などの一般的な鋼材では出せない強度を出す為に開発したボンダス社オリジナルの鋼材です。プロテニウム合金鋼は一般的に使われているバナジウム鋼などに比べ、**20%以上も高い強度を実現しています。**

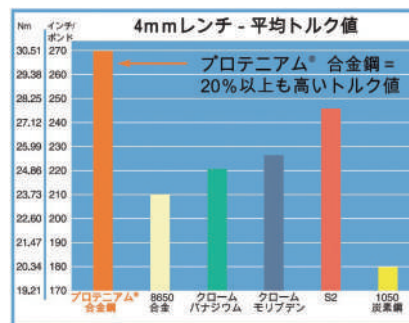

- ・独自の鋼材の成分配合
- ・厳しく管理された熱処理工程
- ・硬度、延性、高品質、そして長持ちします

工具を守る表面加工



プロガード加工
5倍の耐食性

ボンダス社の黒染は「プロガード加工」という一般的な黒染加工とは全く異なり、素材の表面と結合させた粒子の層で覆う事により水分や汚染物質の浸透を防いでいます。プロガード加工は一般的な黒染加工に比べ、**5倍の耐食性と高い耐溶剤性を発揮しています。**



ブライトガード加工

ボンダス社のメッキは「ブライトガード加工」という一般的なメッキ加工とは全く異なる技術を施しています。ブライトガード加工は一般的なメッキ加工に比べ、**高い耐蝕性を発揮しています。**

※トルクス®とトルクスプラス®はアキュメント社の登録商標です。

L-レンチ

Ball End L-Wrenches

ボールポイント・L-レンチ ロング

Ball End L-Wrenches Long



【特長】
 ・ボンダス社が開発したボールポイントは、25度の角度でもレンチやボルトを傷つける事なく回し続けることができます。
 ・10989は重厚感のあるメタル・ケースに入っています。

型番	六角レンチ	UPC (037231)
BLX6M	1.5、2、2.5、3、4、5mm	109462
BLX7M	1.5、2、2.5、3、4、5、6mm	109929
BLX9M	1.5、2、2.5、3、4、5、6、8、10mm	109998
BLX10M	1.5、2、2.5、3、4、5、6、7、8、10mm	109905
BLX15M	1.27、1.5、2、2.5、3、 3.5 、4、 4.5 、5、 5.5 、6、7、8、9、10mm	109950
BLX9MXL	1.5、2、2.5、3、4、5、6、8、10mm (エクストラロング)	160999

型番	六角レンチ	UPC (037231)
10989	1.27、1.5、2、2.5、3、4、5、6、8、10、12、14、17mm	109899

Did you know...?

「ボールポイント六角レンチ」の発明

1964年 アメリカ合衆国ミネソタ州にてボンダス社の創業者であるジョン・ボンダスが先端がボール形状の六角レンチ「ボールドライバー」を世界で初めて考案しました。



▲初期に製造されたボールポイント付き六角ドライバー「ボールドライバー」



ミリ

インチ

ミリ+インチ

トルクス®

多機能型

ボールポイント・L-レンチ ロング

Ball End L-Wrenches Long



L-レンチ
 ボールポイント
 ハンドル付き
 ゴールドガード
 カラーガード
 フロホルド®(ネジつかみ機能付)
 スタビ-直下ジョイントタイプレンチ
 六角
 ピボットヘッドL-レンチ
 トルクス®
 いじり止め

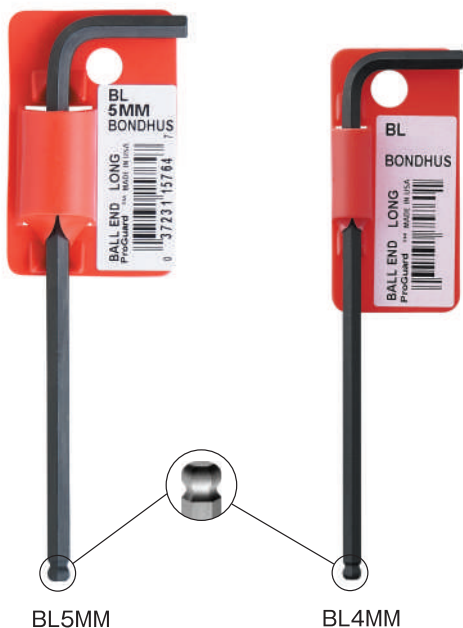

BL5MM

BL4MM



BLX22



BLX22XL
 エクストラロング

型番		UPC (037231)
BLX22	BLX9M : 1.5 ~ 10mm BLX13 : 0.050 ~ 3/8 インチ	20199
BLX22XL	BLX9MXL : 1.5 ~ 10mm (エクストラロング) BLX13XL : 0.050 ~ 3/8 インチ (エクストラロング)	206994

型番			UPC (037231)
BL1.27MM	1.27mm	13 × 72mm	157494
BL1.5MM	1.5mm	14 × 77mm	157500
BL2MM	2mm	16 × 82mm	157524
BL2.5MM	2.5mm	17 × 89mm	157548
BL3MM	3mm	19 × 98mm	157562
BL3.5MM	3.5mm	21 × 100mm	157586
BL4MM	4mm	22 × 110mm	157609
BL4.5MM	4.5mm	25 × 114mm	157623
BL5MM	5mm	27 × 119mm	157647
BL5.5MM	5.5mm	29 × 124mm	157661
BL6MM	6mm	31 × 139mm	157685
BL7MM	7mm	33 × 140mm	157708
BL8MM	8mm	35 × 152mm	157722
BL9MM	9mm	37 × 159mm	157746
BL10MM	10mm	39 × 171mm	157760
BL11MM	11mm	42 × 200mm	157784
BL12MM	12mm	44 × 220mm	157807
BL14MM	14mm	55 × 260mm	157845
BL17MM	17mm	61 × 280mm	157869
BL19MM	19mm	69 × 295mm	157883
BL22MM	22mm	78 × 330mm	109912
BL24MM	24mm	88 × 370mm	109936

ミリ
 インチ
 ミリ+インチ
 トルクス®
 多機能型

ボールポイント・L-レンチ ロング Ball End L-Wrenches Long



【特長】
・10935 はケースごと巻いて、ヒモでし
ばる事ができ、持ち運びに便利です。

型番		UPC (037231)
----	--	-----------------

BLX7	5/64、3/32、7/64、1/8、9/64、5/32、3/16 インチ	109455
BLX8	0.050、1/16、5/64、3/32、7/64、1/8、9/64、5/32 インチ	109325
BLX10	1/16、5/64、3/32、7/64、1/8、9/64、5/32、3/16、7/32、1/4 インチ	109387
BLX12	0.050、1/16、5/64、3/32、7/64、1/8、9/64、5/32、3/16、7/32、1/4、5/16 インチ	109363
BLX13	0.050、1/16、5/64、3/32、7/64、1/8、9/64、5/32、3/16、7/32、1/4、5/16、3/8 インチ	109370
BLX13XL	0.050、1/16、5/64、3/32、7/64、1/8、9/64、5/32、3/16、7/32、1/4、5/16、3/8 インチ (エクストラロング)	160371

型番		UPC (037231)
----	--	-----------------

10935	0.050、1/16、5/64、3/32、7/64、1/8、9/64、5/32、3/16、7/32、1/4、5/16、3/8、7/16、1/2 インチ (15本組)	109356
-------	--	--------

型番			UPC (037231)
----	--	--	-----------------

BL.050	0.050 インチ	13 × 72mm	157029
BL1/16	1/16 インチ	14 × 76mm	157036
BL5/64	5/64 インチ	15 × 81mm	157043
BL3/32	3/32 インチ	16 × 86mm	157050
BL7/64	7/64 インチ	18 × 90mm	157067
BL1/8	1/8 インチ	19 × 95mm	157074
BL9/64	9/64 インチ	20 × 101mm	157081
BL5/32	5/32 インチ	21 × 107mm	157098
BL3/16	3/16 インチ	24 × 114mm	157104
BL7/32	7/32 インチ	26 × 124mm	157111
BL1/4	1/4 インチ	29 × 141mm	157128
BL5/16	5/16 インチ	32 × 152mm	157135
BL3/8	3/8 インチ	35 × 171mm	157142
BL7/16	7/16 インチ	38 × 191mm	157159
BL1/2	1/2 インチ	41 × 198mm	157166
BL9/16	9/16 インチ	44 × 229mm	157173
BL5/8	5/8 インチ	48 × 248mm	157180
BL3/4	3/4 インチ	54 × 286mm	157197

ミリ

インチ

ミリ+インチ

トルクス®

多機能型

ボールポイント・L-レンチ エクストラロング **BriteGuard** Ball End L-Wrenches Extra Long **FINISH**



L-レンチ
ボールポイント
ハンドル付き
ゴールドガード
カラーガード
フロホルド®(ネジつかみ機能付)
スチール直ジョイントタイプレンチ
六角
ピボットヘッドL-レンチ
トルクス®
いじり止め

型番		UPC (037231)
BLX6MB	1.5、2、2.5、3、4、5mm	170462
BLX7MB	1.5、2、2.5、3、4、5、6mm	170929
BLX9MB	1.5、2、2.5、3、4、5、6、8、10mm	170998
BLX15MB	1.27、1.5、2、2.5、3、3.5、4、4.5、5、5.5、6、7、8、9、10mm	170950

型番			UPC (037231)
JB1.27MM	1.27mm	13 × 72mm	170493
JB1.5MM	1.5mm	14 × 90mm	170509
JB2MM	2mm	16 × 100mm	170523
JB2.5MM	2.5mm	17 × 112mm	170547
JB3MM	3mm	19 × 126mm	170561
JB3.5MM	3.5mm	21 × 133mm	170585
JB4MM	4mm	22 × 142mm	170608
JB4.5MM	4.5mm	25 × 151mm	170622
JB5MM	5mm	27 × 160mm	170646
JB5.5MM	5.5mm	29 × 172mm	170660
JB6MM	6mm	31 × 172mm	170684
JB7MM	7mm	33 × 184mm	170707
JB8MM	8mm	35 × 195mm	170721
JB9MM	9mm	37 × 202mm	170745
JB10MM	10mm	39 × 213mm	170769
JB11MM	11mm	42 × 200mm	170783
JB12MM	12mm	44 × 220mm	170806
JB14MM	14mm	55 × 260mm	170844
JB17MM	17mm	61 × 280mm	170868
JB19MM	19mm	69 × 295mm	170882

ミリ
インチ
ミリ+インチ
トルクス®
多機能型

ボールポイント・L-レンチ ロング

Ball End L-Wrenches Long



型番		UPC (037231)	
BLX9MLB	1.5、2、2.5、3、4、5、6、8、10mm	169992	
型番		UPC (037231)	
BLX10B	1/16、5/64、3/32、7/64、1/8、9/64、5/32、3/16、7/32、1/4 インチ	169381	
BLX12B	0.050、1/16、5/64、3/32、7/64、1/8、9/64、5/32、3/16、7/32、1/4、5/16 インチ	169367	
BLX13B	0.050、1/16、5/64、3/32、7/64、1/8、9/64、5/32、3/16、7/32、1/4、5/16、3/8 インチ	169374	
型番		UPC (037231)	
BLX22B	BLX9MLB : 1.5 ~ 10mm BLX13B : 0.050 ~ 3/8 インチ	269999	
BLX22GB	BLX9MG (ゴールドガード™ 金メッキ) : 1.5 ~ 10mm BLX13B : 0.050 ~ 3/8 インチ	203993	
型番			UPC (037231)
JB.050	0.050 インチ	13 × 72mm	169022
JB1/16	1/16 インチ	14 × 76mm	169039
JB5/64	5/64 インチ	15 × 81mm	169046
JB3/32	3/32 インチ	16 × 86mm	169053
JB7/64	7/64 インチ	18 × 90mm	169060
JB1/8	1/8 インチ	19 × 95mm	169077
JB9/64	9/64 インチ	20 × 101mm	169084
JB5/32	5/32 インチ	21 × 107mm	169091
JB3/16	3/16 インチ	24 × 114mm	169107
JB7/32	7/32 インチ	26 × 124mm	169114
JB1/4	1/4 インチ	29 × 141mm	169121
JB5/16	5/16 インチ	32 × 152mm	169138
JB3/8	3/8 インチ	35 × 171mm	169145
JB7/16	7/16 インチ	38 × 191mm	169152
JB1/2	1/2 インチ	41 × 198mm	169169
JB9/16	9/16 インチ	44 × 229mm	169176
JB5/8	5/8 インチ	48 × 248mm	169183
JB3/4	3/4 インチ	54 × 286mm	169190

ミリ
インチ
ミリ+インチ
トルクス®
多機能型

ボールポイント・L-レンチ ショート

Ball End L-Wrenches Short

BriteGuard
FINISH

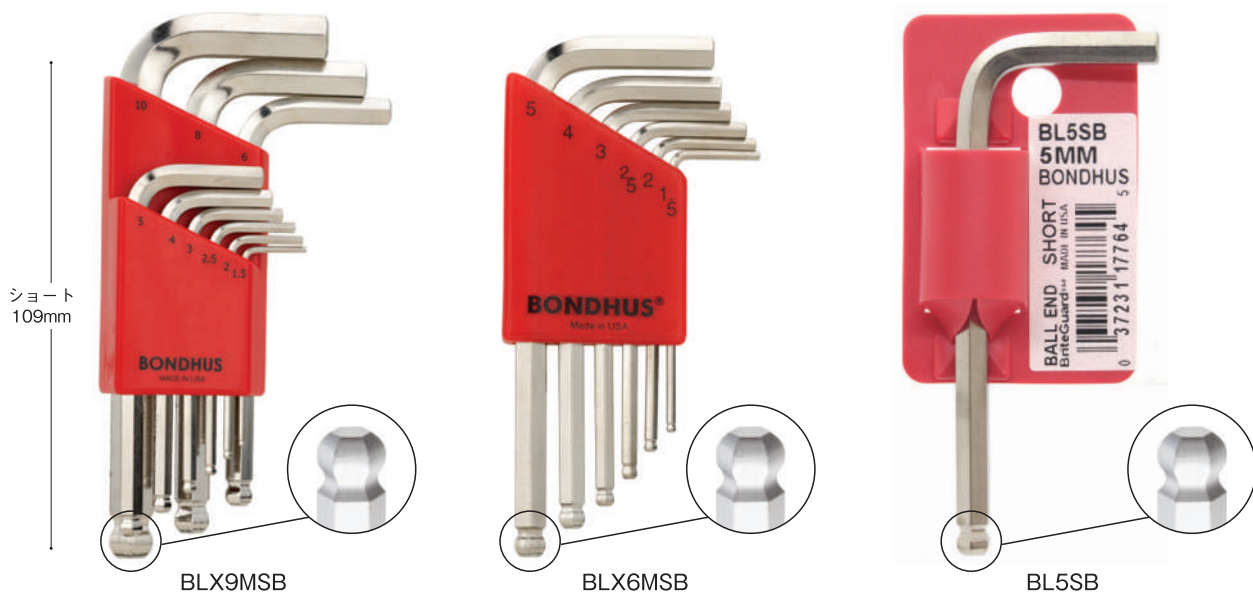

L-レンチ
ボールポイント
ハンドル付き
ゴールドガード
カラーガード
プロホルド®(ネジつかみ機能付)
スチール製ショートタイプレンチ
六角
ピボットヘッドL-レンチ
トルクス®
いじり止め

型番		UPC (037231)
BLX6MSB	1.5、2、2.5、3、4、5mm	177461
BLX9MSB	1.5、2、2.5、3、4、5、6、8、10mm	177997

型番			UPC (037231)
BL1.5SB	1.5mm	14 × 43mm	177508
BL2SB	2mm	16 × 49mm	177522
BL2.5SB	2.5mm	17 × 55mm	177546
BL3SB	3mm	19 × 62mm	177560
BL4SB	4mm	22 × 69mm	177607
BL5SB	5mm	27 × 78mm	177645
BL6SB	6mm	31 × 89mm	177683
BL8SB	8mm	35 × 100mm	177720
BL10SB	10mm	39 × 115mm	177768

ハイトルク・ボールポイント・L-レンチ ハンドル付

High Torque Wrenches with Breaker Bar

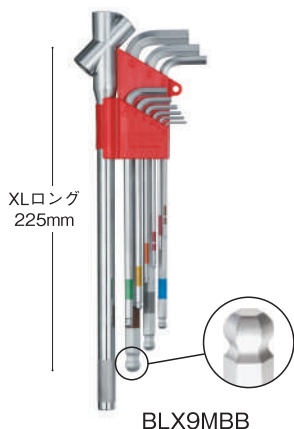

【特長】

- ・ネジを外す作業に最適です。
- ・付属のハンドルを使用しても耐えられる、高い硬度のレンチです。
- ・ハイトルクレンチの鋼材はプロテニウム合金鋼とは異なる配合をしており、全てのサイズの硬度が HRC60 に設定されています。
- ・薄い表面処理を施しており、交差を非常に厳しくしています。
- ・色判別とサイズ刻印のダブル表記です。

【ハンドルの使用方法】

付属のハンドルの角度のついた部分を使用する事により、最小限の角度でボルトを効果的に締める事が可能です。
ハンドルを使いボルトを回した後、ハンドルを裏返す事によりボルトからレンチを抜かずに締結作業を続ける事ができます。

※ハンドルは 5mm 以上のハイトルクレンチに御使用下さい。

型番		UPC (037231)
BLX9MBB	1.5、2、2.5、3、4、5、6、8、10mm	390990

ミリ
インチ
ミリ+インチ
トルクス®
多機能型

ボールポイント・L-レンチ ロング ゴールドガード™ Ball End L-Wrenches Long GoldGuard™ Finish

GoldGuard™
FINISH



型番	UPC (037231)
BLX6MG 1.5、2、2.5、3、4、5mm	380465
BLX7MG 1.5、2、2.5、3、4、5、6mm	380922
BLX9MG 1.5、2、2.5、3、4、5、6、8、10mm	380991
BLX15MG 1.27、1.5、2、2.5、3、3.5、4、4.5、5、5.5、6、7、8、9、10mm	380953
型番	UPC (037231)
BLX10G 1/16、5/64、3/32、7/64、1/8、9/64、5/32、3/16、7/32、1/4インチ	379384
BLX12G 0.050、1/16、5/64、3/32、7/64、1/8、9/64、5/32、3/16、7/32、1/4、5/16インチ	379360
BLX13G 0.050、1/16、5/64、3/32、7/64、1/8、9/64、5/32、3/16、7/32、1/4、5/16、3/8インチ	379377
型番	UPC (037231)
BLX22G BLX9MG : 1.5 ~ 10mm BLX13G : 0.050 ~ 3/8インチ	208998
BLX22GB BLX9MG : 1.5 ~ 10mm BLX13B (メッキ) : 0.050 ~ 3/8インチ	203993

ミリ

インチ

ミリ+インチ

トルクス®

多機能型

六角L-レンチ ロング ゴールドガード Hex End L-Wrenches Long GoldGuard™ Finish

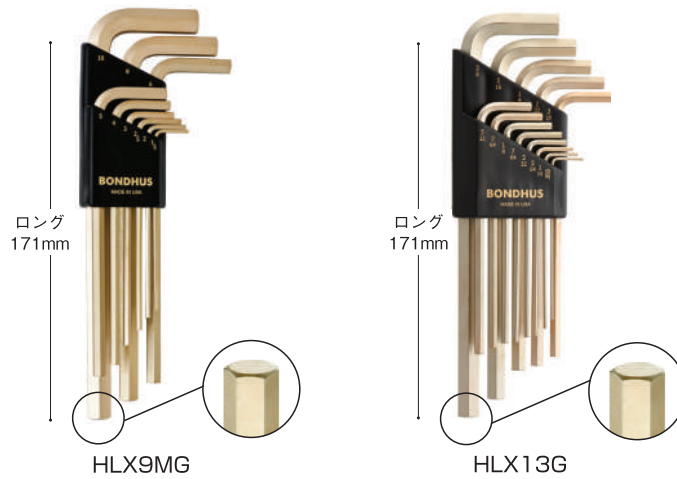

L-レンチ
 ボールポイント
 ハンドル付き
 ゴールドガード
 カラーガード
 フロホルド®(ネジつかみ機能付)
 スタビ-直下ジョイントタイプレンチ
 六角
 ピボットヘッドL-レンチ
 トルクス®
 いじり止め

型番		UPC (037231)
HLX6MG	1.5、2、2.5、3、4、5mm	391461
HLX7MG	1.5、2、2.5、3、4、5、6mm	391928
HLX9MG	1.5、2、2.5、3、4、5、6、8、10mm	391997
HLX15MG	1.27、1.5、2、2.5、3、3.5、4、4.5、5、5.5、6、7、8、9、10mm	391959
型番		UPC (037231)
HLX10G	1/16、5/64、3/32、7/64、1/8、9/64、5/32、3/16、7/32、1/4インチ	381387
HLX12G	0.050、1/16、5/64、3/32、7/64、1/8、9/64、5/32、3/16、7/32、1/4、5/16インチ	381363
HLX13G	0.050、1/16、5/64、3/32、7/64、1/8、9/64、5/32、3/16、7/32、1/4、5/16、3/8インチ	381370

六角L-レンチ ショート ゴールドガード Hex End Hex L-Wrenches Short GoldGuard™ Finish

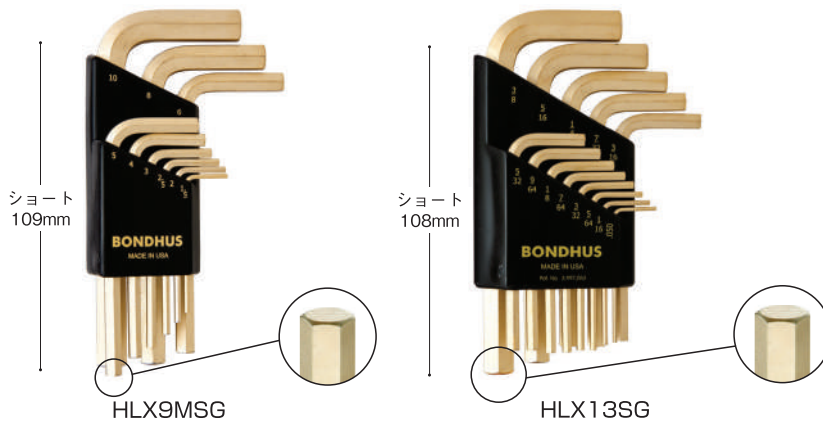

型番		UPC (037231)
HLX6MSG	1.5、2、2.5、3、4、5mm	382469
HLX7MSG	1.5、2、2.5、3、4、5、6mm	382926
HLX9MSG	1.5、2、2.5、3、4、5、6、8、10mm	382995
型番		UPC (037231)
HLX10SG	1/16、5/64、3/32、7/64、1/8、9/64、5/32、3/16、7/32、1/4インチ	382384
HLX12SG	0.050、1/16、5/64、3/32、7/64、1/8、9/64、5/32、3/16、7/32、1/4、5/16インチ	382360
HLX13SG	0.050、1/16、5/64、3/32、7/64、1/8、9/64、5/32、3/16、7/32、1/4、5/16、3/8インチ	382377

ミリ
 インチ
 ミリ+インチ
 トルクス®
 多機能型

カラーガード・L-レンチ ColorGuard™ Ball End L-Wrenches

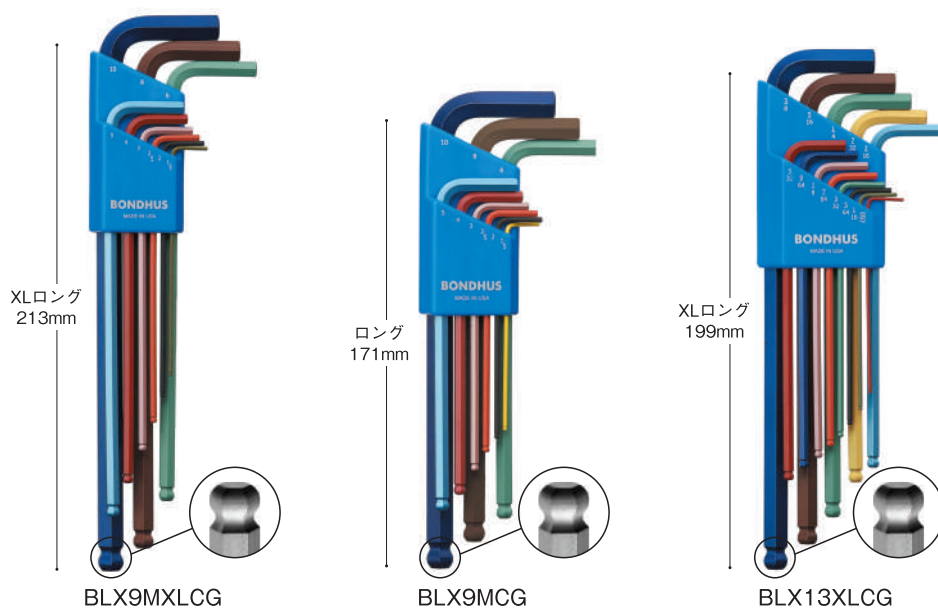

【特長】

- ・サイズを一目で判別できます。色を記憶しておく、必要な時にいちいちサイズ確認する必要がありません。
- ・レンチの表面には、色がはがれにくく、サビに強い処理を施しています。

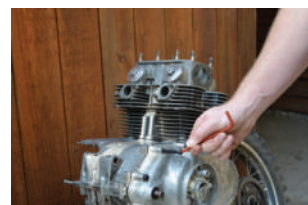

型番		UPC (037231)
BLX9MCG	1.5、2、2.5、3、4、5、6、8、10mm (ロング)	694999
BLX9MXL	1.5、2、2.5、3、4、5、6、8、10mm (エクストラロング)	696993

型番		UPC (037231)
BLX13XL	0.050、1/16、5/64、3/32、7/64、1/8、9/64、5/32、3/16、7/32、1/4、5/16、3/8インチ (エクストラロング)	696375

カラーガード・L-レンチ ソリッドブルー Solid Blue ColorGuard™ Ball End L-Wrenches

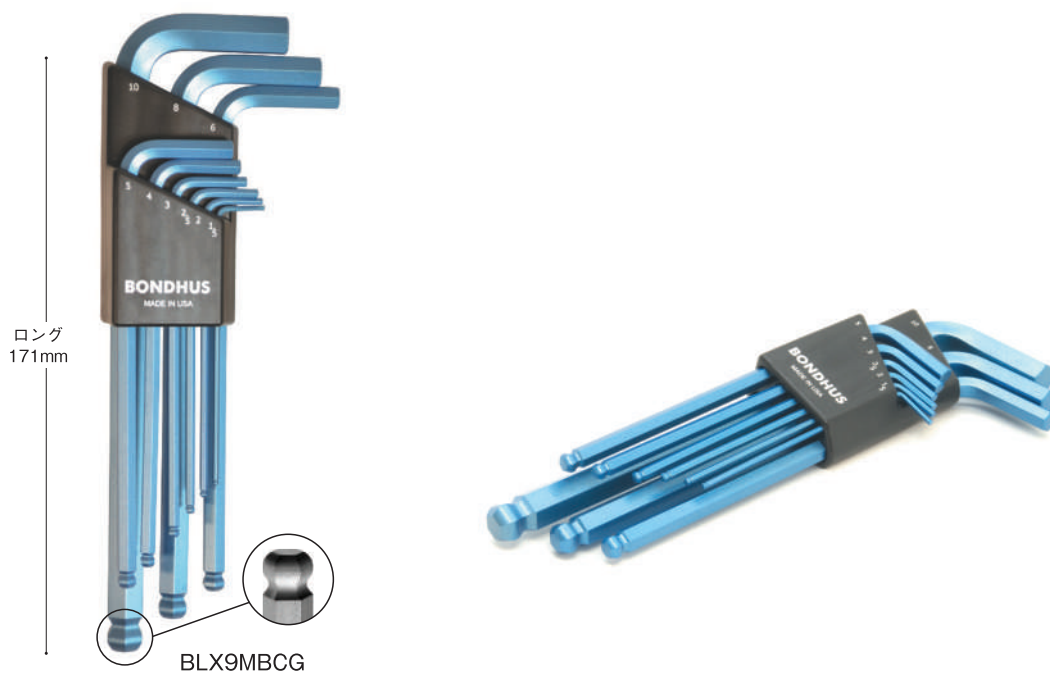

型番		UPC (037231)
BLX9MBCG	1.5、2、2.5、3、4、5、6、8、10mm	357993

ミリ
インチ
ミリ+インチ
トルクス®
多機能型

プロホールド® (ネジつかみ機能付 L-レンチ) ProHold® Tip Ball End L-Wrenches



【特長】
・ボールポイントの側面に埋めこんだ特殊ナイロン樹脂がネジをしっかりとつかみます。

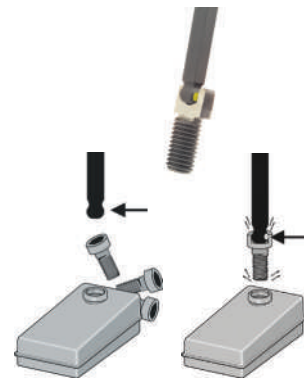

L-レンチ
ボールポイント
ハンドル付き
ゴールドガード
カラーガード
プロホールド®(ネジつかみ機能付)
スタンダードジョイントタイプ
六角
ピボットヘッドL-レンチ
トルクス®
いじり止め

型番		UPC (037231)
PBLX7M	1.5、2、2.5、3、4、5、6mm	749927
PBLX9M	1.5、2、2.5、3、4、5、6、8、10mm	749996

型番		UPC (037231)
PBLX10	1/16、5/64、3/32、7/64、1/8、9/64、5/32、3/16、7/32、1/4インチ	749385
PBLX13	0.050、1/16、5/64、3/32、7/64、1/8、9/64、5/32、3/16、7/32、1/4、5/16、3/8インチ	749378

型番		UPC (037231)
PBLX22	PBLX9M : 1.5 ~ 10mm PBLX13 : 0.050 ~ 3/8 インチ	204990

型番			UPC (037231)
PBL1.27MM	1.27mm	13 × 72mm	757496
PBL1.5MM	1.5mm	14 × 77mm	757502
PBL2MM	2mm	16 × 82mm	757526
PBL2.5MM	2.5mm	17 × 89mm	757540
PBL3MM	3mm	19 × 98mm	757564
PBL4MM	4mm	22 × 110mm	757601
PBL5MM	5mm	27 × 119mm	757649
PBL6MM	6mm	31 × 139mm	757687
PBL8MM	8mm	35 × 152mm	757724
PBL10MM	10mm	39 × 171mm	757762

型番			UPC (037231)
PBL.050	0.050 インチ	13 × 72mm	757021
PBL1/16	1/16 インチ	14 × 76mm	757038
PBL5/64	5/64 インチ	15 × 81mm	757045
PBL3/32	3/32 インチ	16 × 86mm	757052
PBL7/64	7/64 インチ	18 × 90mm	757069
PBL1/8	1/8 インチ	19 × 95mm	757076
PBL9/64	9/64 インチ	20 × 101mm	757083
PBL5/32	5/32 インチ	21 × 107mm	757090
PBL3/16	3/16 インチ	24 × 114mm	757106
PBL7/32	7/32 インチ	26 × 124mm	757113
PBL1/4	1/4 インチ	29 × 141mm	757120
PBL5/16	5/16 インチ	32 × 152mm	757137
PBL3/8	3/8 インチ	35 × 171mm	757144

ミリ
インチ
ミリ+インチ
トルクス®
多機能型

スタビーダブルボール L-レンチ Stubby Double Ball End L-Wrenches

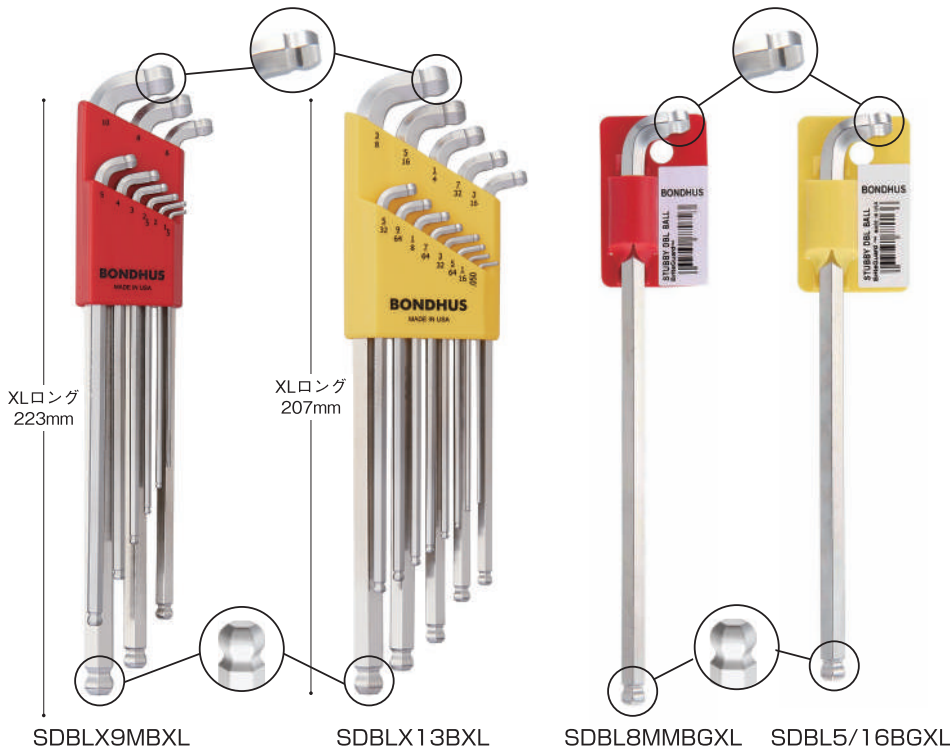

〔特長〕

- ・マックストルク™ボールポイントは従来のボールポイントとは形状が異なります。ボールポイントのネックに厚みのあるデザインで、従来のボールポイントよりも50%以上トルクがかけられます。
- ・マックストルク™ボールポイントの角度は、最大15°まで傾けられます。

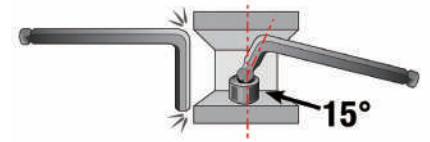

- ・内径角度が100°なのでネジ入れアクセスが容易です。

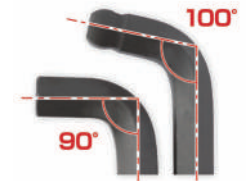

型番	UPC (037231)
SDBLX9MBXL 1.5、2、2.5、3、4、5、6、8、10mm	770990

型番	UPC (037231)
SDBLX13BXL 0.050、1/16、5/64、3/32、7/64、1/8、9/64、5/32、3/16、7/32、1/4、5/16、3/8インチ	770372

型番	UPC (037231)
SDBL1.5MMBGXL 1.5mm 6 × 89mm	770501
SDBL2MMBGXL 2mm 8 × 100mm	770525
SDBL2.5MMBGXL 2.5mm 9 × 111mm	770549
SDBL3MMBGXL 3mm 9 × 125mm	770563
SDBL4MMBGXL 4mm 10 × 143mm	770600
SDBL5MMBGXL 5mm 11 × 161mm	770648
SDBL6MMBGXL 6mm 13 × 173mm	770686
SDBL8MMBGXL 8mm 15 × 194mm	770723
SDBL10MMBGXL 10mm 21 × 214mm	770761

型番	UPC (037231)
SDBL.050BGXL 0.050インチ 6 × 79mm	770020
SDBL1/16BGXL 1/16インチ 6 × 84mm	770037
SDBL5/64BGXL 5/64インチ 8 × 91mm	770044
SDBL3/32BGXL 3/32インチ 9 × 98mm	770051
SDBL7/64BGXL 7/64インチ 9 × 104mm	770068
SDBL1/8BGXL 1/8インチ 9 × 113mm	770075
SDBL9/64BGXL 9/64インチ 9 × 121mm	770082
SDBL5/32BGXL 5/32インチ 10 × 130mm	770099
SDBL3/16BGXL 3/16インチ 11 × 134mm	770105
SDBL7/32BGXL 7/32インチ 12 × 144mm	770112
SDBL1/4BGXL 1/4インチ 12 × 164mm	770129
SDBL5/16BGXL 5/16インチ 15 × 180mm	770136
SDBL3/8BGXL 3/8インチ 21 × 199mm	770143

ミリ
インチ
ミリ+インチ
トルクス®
多機能型

スタビーダブルボール L-レンチ Stubby Double Ball End L-Wrenches



〔特長〕

マックストルク™ボールポイントは従来のボールポイントとは形状が異なります。ボールポイントのネックに厚みのあるデザインで、従来のボールポイントよりも50%以上トルクがかけられます。

マックストルク™ボールポイントの角度は、最大15°まで傾けられます。

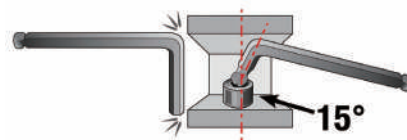

・内径角度が100°なのでネジ入れアクセスが容易です。

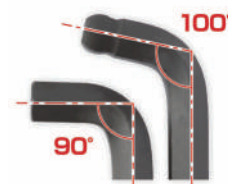

L-レンチ

ボールポイント
ハンドル付き

ゴールドガード
カラーガード

フロホールド®(ネジつかみ補助)
スタビー直下ジョイントタイプ(レンチ)

六角
ピボットヘッドL-レンチ

トルクス®
いじり止め

型番			UPC (037231)
SDBLX9MXL	1.5、2、2.5、3、4、5、6、8、10mm		670993
SDBLX13XL	0.050、1/16、5/64、3/32、7/64、1/8、9/64、5/32、3/16、7/32、1/4、5/16、3/8インチ		670375
型番			UPC (037231)
SDBL1.5MMXL	1.5mm	6 x 89mm	670504
SDBL2MMXL	2mm	8 x 100mm	670528
SDBL2.5MMXL	2.5mm	9 x 111mm	670542
SDBL3MMXL	3mm	9 x 125mm	670566
SDBL4MMXL	4mm	10 x 143mm	670603
SDBL5MMXL	5mm	11 x 161mm	670641
SDBL6MMXL	6mm	13 x 173mm	670689
SDBL8MMXL	8mm	15 x 194mm	670726
SDBL10MMXL	10mm	21 x 214mm	670764
型番			UPC (037231)
SDBL.050XL	0.050 インチ	6 x 79mm	670023
SDBL1/16XL	1/16 インチ	6 x 84mm	670030
SDBL5/64XL	5/64 インチ	8 x 91mm	670047
SDBL3/32XL	3/32 インチ	9 x 98mm	670054
SDBL7/64XL	7/64 インチ	9 x 104mm	670061
SDBL1/8XL	1/8 インチ	9 x 113mm	670078
SDBL9/64XL	9/64 インチ	9 x 121mm	670085
SDBL5/32XL	5/32 インチ	10 x 130mm	670092
SDBL3/16XL	3/16 インチ	11 x 134mm	670108
SDBL7/32XL	7/32 インチ	12 x 144mm	670115
SDBL1/4XL	1/4 インチ	12 x 164mm	670122
SDBL5/16XL	5/16 インチ	15 x 180mm	670139
SDBL3/8XL	3/8 インチ	21 x 199mm	670146

ミリ

インチ

ミリ+インチ

トルクス®

多機能型

スタビー・ボールポイント・L-レンチ ロング

Stubby Ball End L-Wrenches Long

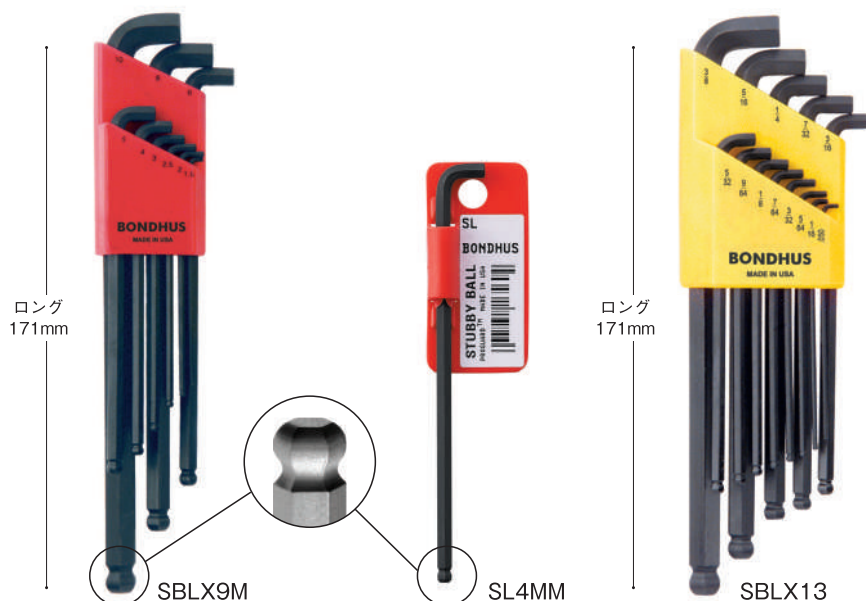

〔特長〕

スタビーは短手が通常の長さよりもかなり短く造られている為、通常の六角レンチでは入らないような狭い場所での作業に適しています。

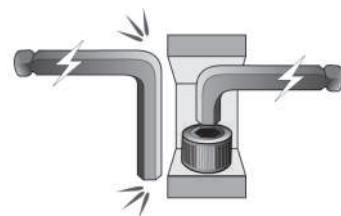

型番		UPC (037231)
SBLX7M	1.5、2、2.5、3、4、5、6mm	165925
SBLX9M	1.5、2、2.5、3、4、5、6、8、10mm	165994
型番		UPC (037231)
SBLX10	1/16、5/64、3/32、7/64、1/8、9/64、5/32、3/16、7/32、1/4インチ	165383
SBLX13	0.050、1/16、5/64、3/32、7/64、1/8、9/64、5/32、3/16、7/32、1/4、5/16、3/8インチ	165376
型番		UPC (037231)
SL1.27MM	1.27mm	165499
SL1.5MM	1.5mm	165505
SL2MM	2mm	165529
SL2.5MM	2.5mm	165543
SL3MM	3mm	165567
SL4MM	4mm	165604
SL5MM	5mm	165642
SL6MM	6mm	165680
SL8MM	8mm	165727
SL10MM	10mm	165765
型番		UPC (037231)
SL.050	0.050インチ	165024
SL1/16	1/16インチ	165031
SL5/64	5/64インチ	165048
SL3/32	3/32インチ	165055
SL7/64	7/64インチ	165062
SL1/8	1/8インチ	165079
SL9/64	9/64インチ	165086
SL5/32	5/32インチ	165093
SL3/16	3/16インチ	165109
SL7/32	7/32インチ	165116
SL1/4	1/4インチ	165123
SL5/16	5/16インチ	165130
SL3/8	3/8インチ	165147

ミリ

インチ

ミリ+インチ

トルクス®

多機能型

スタビー・ボールポイント・L-レンチ エクストラロング

Stubby Ball End L-Wrenches Extra Long

BriteGuard
FINISH

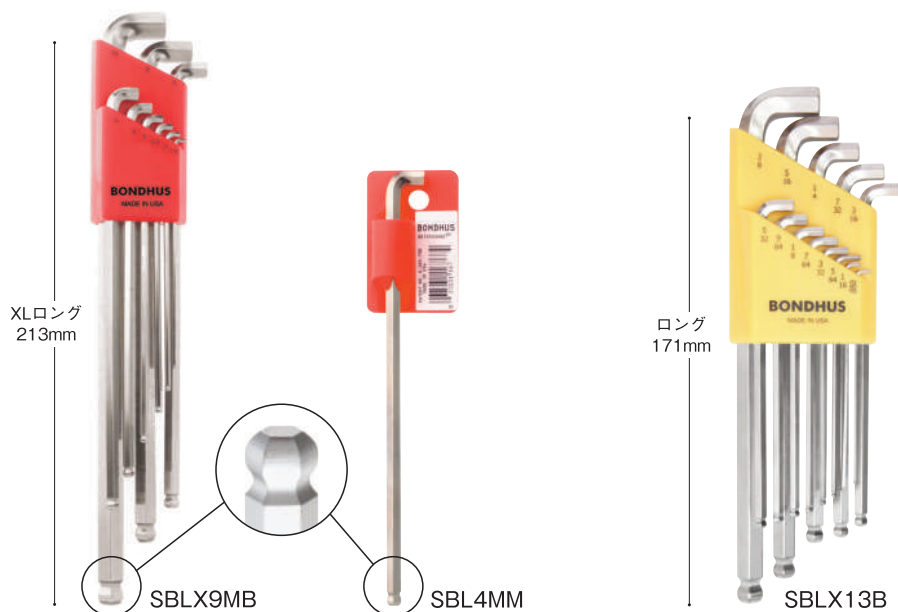

【特長】

スタビーは短手が通常の長さよりもかなり短く造られている為、通常の六角レンチでは入らないような狭い場所での作業に適しています。

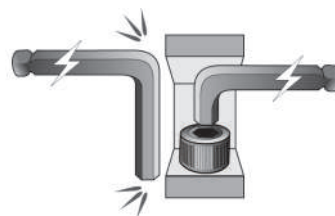

L-レンチ
ボールポイント
ハンドル付き
ゴールドガード
カラーガード
フロホールド®(ネジつかみ機能付)
スタビー直下ジョイントタイプレンチ
六角
ピボットヘッドL-レンチ
トルクス®
いじり止め

型番		UPC (037231)
SBLX7MB	1.5、2、2.5、3、4、5、6mm(エクストラロング)	167929
SBLX9MB	1.5、2、2.5、3、4、5、6、8、10mm(エクストラロング)	167998

型番		UPC (037231)
SBLX10B	1/16、5/64、3/32、7/64、1/8、9/64、5/32、3/16、7/32、1/4インチ(ロング)	167387
SBLX13B	0.050、1/16、5/64、3/32、7/64、1/8、9/64、5/32、3/16、7/32、1/4、5/16、3/8インチ(ロング)	167370

型番			UPC (037231)
SBL1.27MM	1.27mm	4 × 69mm	167493
SBL1.5MM	1.5mm	5 × 90mm	167509
SBL2MM	2mm	7 × 100mm	167523
SBL2.5MM	2.5mm	7 × 112mm	167547
SBL3MM	3mm	8 × 126mm	167561
SBL4MM	4mm	9 × 142mm	167608
SBL5MM	5mm	10 × 160mm	167646
SBL6MM	6mm	12 × 172mm	167684
SBL8MM	8mm	14 × 195mm	167721
SBL10MM	10mm	20 × 213mm	167769

型番			UPC (037231)
SBL.050	0.050 インチ	4 × 72mm	167028
SBL1/16	1/16 インチ	4 × 76mm	167035
SBL5/64	5/64 インチ	7 × 81mm	167042
SBL3/32	3/32 インチ	7 × 86mm	167059
SBL7/64	7/64 インチ	8 × 90mm	167066
SBL1/8	1/8 インチ	8 × 95mm	167073
SBL9/64	9/64 インチ	8 × 101mm	167080
SBL5/32	5/32 インチ	9 × 107mm	167097
SBL3/16	3/16 インチ	10 × 114mm	167103
SBL7/32	7/32 インチ	12 × 124mm	167110
SBL1/4	1/4 インチ	12 × 141mm	167127
SBL5/16	5/16 インチ	14 × 152mm	167134
SBL3/8	3/8 インチ	18 × 171mm	167141

※インチ規格はロングの寸法になっています。

ミリ
インチ
ミリ+インチ
トルクス®
多機能型

六角L-レンチ ロング Hex End L-Wrenches Long



型番		UPC (037231)
HLX6M	1.5、2、2.5、3、4、5mm	121464
HLX7M	1.5、2、2.5、3、4、5、6mm	121921
HLX9M	1.5、2、2.5、3、4、5、6、8、10mm	121990
HLX15M	1.27、1.5、2、2.5、3、3.5、4、4.5、5、5.5、6、7、8、9、10mm	121952

型番		UPC (037231)
HLX22	HLX9M : 1.5 ~ 10mm HLX13 : 0.050 ~ 3/8 インチ	221997

型番			UPC (037231)
HLL.71MM	0.71mm	6 × 66mm	121471
HLL.89MM	0.89mm	9 × 68mm	121488
HLL1.27MM	1.27mm	13 × 72mm	121495
HLL1.5MM	1.5mm	14 × 77mm	121501
HLL2MM	2mm	16 × 82mm	121525
HLL2.5MM	2.5mm	17 × 88mm	121549
HLL3MM	3mm	19 × 98mm	121563
HLL3.5MM	3.5mm	21 × 100mm	121587
HLL4MM	4mm	22 × 110mm	121600
HLL4.5MM	4.5mm	25 × 114mm	121624
HLL5MM	5mm	27 × 119mm	121648
HLL5.5MM	5.5mm	29 × 124mm	121686
HLL6MM	6mm	31 × 139mm	121686
HLL7MM	7mm	33 × 140mm	121709
HLL8MM	8mm	35 × 152mm	121723
HLL9MM	9mm	37 × 159mm	121747
HLL10MM	10mm	39 × 171mm	121761
HLL11MM	11mm	42 × 200mm	121785
HLL12MM	12mm	44 × 220mm	121808
HLL14MM	14mm	55 × 260mm	121846
HLL17MM	17mm	61 × 280mm	121860
HLL19MM	19mm	69 × 295mm	121884
HLL22MM	22mm	78 × 325mm	121914
HLL24MM	24mm	88 × 364mm	121938
HLL32MM	32mm	122 × 432mm	121969
HLL36MM	36mm	137 × 516mm	121983

ミリ
インチ
ミリ+インチ
トルクス®
多機能型

六角 L-レンチ ロング Hex End L-Wrenches Long

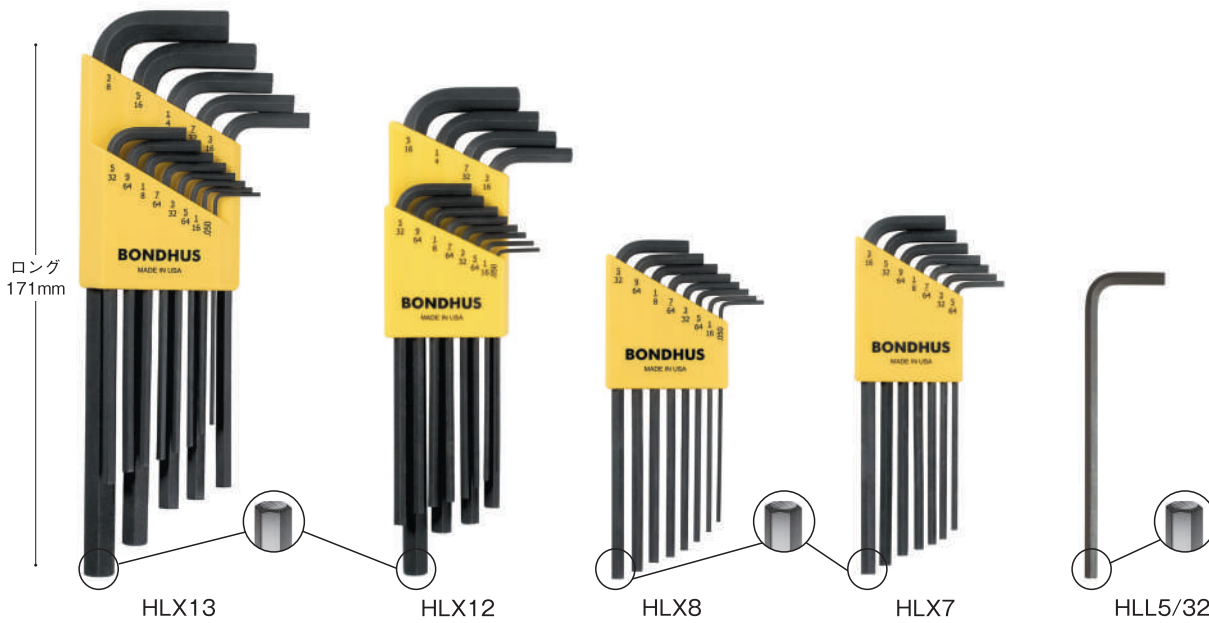

L-レンチ
ボールポイント
ハンドル付き
ゴールドガード
カラーガード
プロホルド®(ネジつかみ機能付)
スタビ-直下ジョイントタイプレンチ
六角
ピボットヘッドL-レンチ
トルクス®
いじり止め

型番		UPC (037231)
HLX7	5/64、3/32、7/64、1/8、9/64、5/32、3/16 インチ	121457
HLX8	0.050、1/16、5/64、3/32、7/64、1/8、9/64、5/32 インチ	121327
HLX10	1/16、5/64、3/32、7/64、1/8、9/64、5/32、3/16、7/32、1/4 インチ	121389
HLX12	0.050、1/16、5/64、3/32、7/64、1/8、9/64、5/32、3/16、7/32、1/4、5/16 インチ	121365
HLX13	0.050、1/16、5/64、3/32、7/64、1/8、9/64、5/32、3/16、7/32、1/4、5/16、3/8 インチ	121372

型番			UPC (037231)
HLL.028	0.028 インチ	6 × 66mm	121006
HLL.035	0.035 インチ	9 × 69mm	121013
HLL.050	0.050 インチ	13 × 72mm	121020
HLL1/16	1/16 インチ	14 × 76mm	121037
HLL5/64	5/64 インチ	15 × 81mm	121044
HLL3/32	3/32 インチ	16 × 86mm	121051
HLL7/64	7/64 インチ	18 × 90mm	121068
HLL1/8	1/8 インチ	19 × 95mm	121075
HLL9/64	9/64 インチ	20 × 101mm	121082
HLL5/32	5/32 インチ	21 × 107mm	121099
HLL3/16	3/16 インチ	24 × 114mm	121105
HLL7/32	7/32 インチ	26 × 124mm	121112
HLL1/4	1/4 インチ	29 × 133mm	121129
HLL5/16	5/16 インチ	32 × 152mm	121136
HLL3/8	3/8 インチ	35 × 171mm	121143
HLL7/16	7/16 インチ	38 × 191mm	121150
HLL1/2	1/2 インチ	41 × 198mm	121167
HLL9/16	9/16 インチ	44 × 229mm	121174
HLL5/8	5/8 インチ	48 × 248mm	121181
HLL3/4	3/4 インチ	54 × 286mm	121198
HLL7/8	7/8 インチ	60 × 322mm	121204
HLL1"	1 インチ	67 × 359mm	121211
HLL1" 1/4	1 1/4 インチ	76 × 432mm	121259
HLL1" 1/2	1 1/2 インチ	89 × 514mm	121297

ミリ
インチ
ミリ+インチ
トルクス®
多機能型

六角 L-レンチ エクストラロング Hex End L-Wrenches Extra Long



型番		UPC (037231)
HLX6MB	1.5、2、2.5、3、4、5mm	171469
HLX7MB	1.5、2、2.5、3、4、5、6mm	171926
HLX9MB	1.5、2、2.5、3、4、5、6、8、10mm	171995
HLX15MB	1.27、1.5、2、2.5、3、3.5、4、4.5、5、5.5、6、7、8、9、10mm	171957

型番			UPC (037231)
ZL.71MM	0.71mm	6 x 66mm	171476
ZL.89MM	0.89mm	9 x 68mm	171483
ZL1.27MM	1.27mm	13 x 72mm	171490
ZL1.5MM	1.5mm	14 x 90mm	171506
ZL2MM	2mm	16 x 100mm	171520
ZL2.5MM	2.5mm	17 x 112mm	171544
ZL3MM	3mm	19 x 126mm	171568
ZL3.5MM	3.5mm	21 x 133mm	171582
ZL4MM	4mm	22 x 142mm	171605
ZL4.5MM	4.5mm	25 x 151mm	171629
ZL5MM	5mm	27 x 160mm	171643
ZL5.5MM	5.5mm	29 x 172mm	171667
ZL6MM	6mm	31 x 172mm	171681
ZL7MM	7mm	33 x 184mm	171704
ZL8MM	8mm	35 x 195mm	171728
ZL9MM	9mm	37 x 202mm	171742
ZL10MM	10mm	39 x 213mm	171766
ZL11MM	11mm	42 x 200mm	171780
ZL12MM	12mm	44 x 220mm	171803
ZL14MM	14mm	55 x 260mm	171841
ZL17MM	17mm	61 x 280mm	171865
ZL19MM	19mm	69 x 295mm	171889

ミリ

インチ

ミリ+インチ

トルクス®

多機能型

六角 L-レンチ ロング Hex End L-Wrenches Long



L-レンチ
ボールポイント
ハンドル付き
ゴールドガード
カラーガード
フロホルド®(ネジつかみ機能付)
スタビ-管下ジョイントレンチ
六角
ピボットヘッドL-レンチ
トルクス®
いじり止め

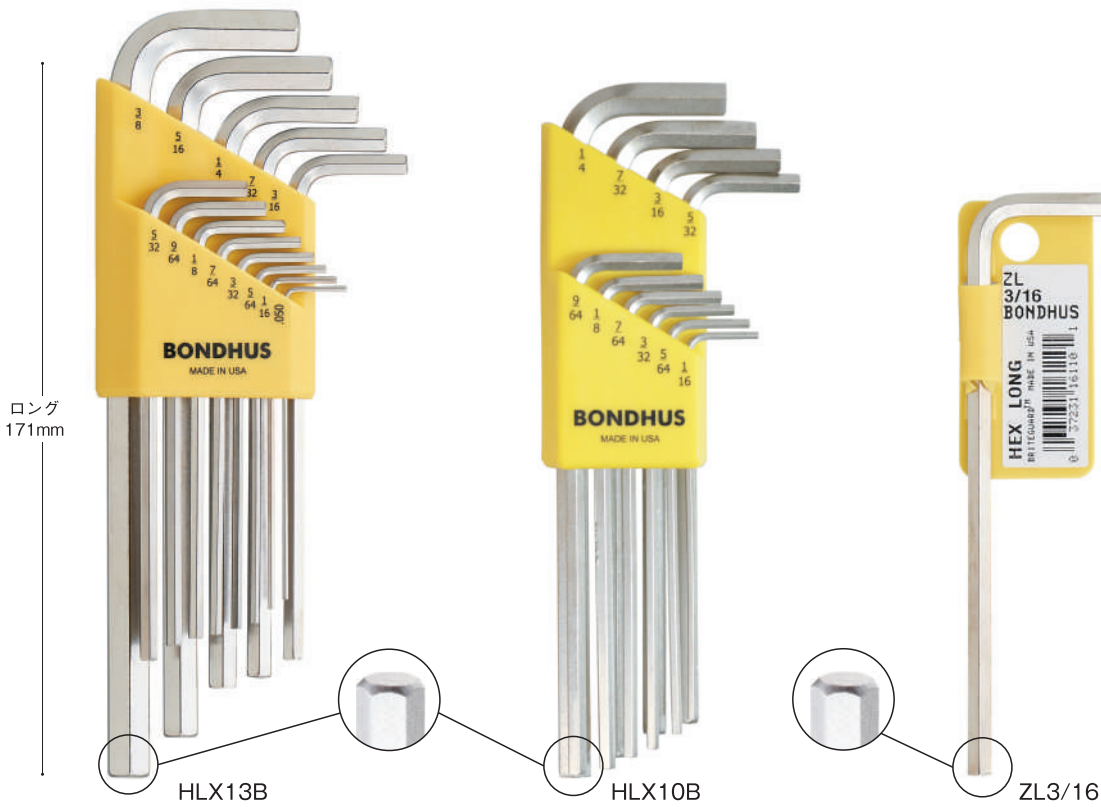

型番		UPC (037231)
HLX10B	1/16、5/64、3/32、7/64、1/8、9/64、5/32、3/16、7/32、1/4インチ	161385
HLX12B	0.050、1/16、5/64、3/32、7/64、1/8、9/64、5/32、3/16、7/32、1/4、5/16インチ	161361
HLX13B	0.050、1/16、5/64、3/32、7/64、1/8、9/64、5/32、3/16、7/32、1/4、5/16、3/8インチ	161378

型番			UPC (037231)
ZL.028	0.028 インチ	6 × 66mm	161002
ZL.035	0.035 インチ	9 × 69mm	161019
ZL.050	0.050 インチ	13 × 72mm	161026
ZL1/16	1/16 インチ	14 × 76mm	161033
ZL5/64	5/64 インチ	15 × 81mm	161040
ZL3/32	3/32 インチ	16 × 86mm	161057
ZL7/64	7/64 インチ	18 × 90mm	161064
ZL1/8	1/8 インチ	19 × 95mm	161071
ZL9/64	9/64 インチ	20 × 101mm	161088
ZL5/32	5/32 インチ	21 × 107mm	161095
ZL3/16	3/16 インチ	24 × 114mm	161101
ZL7/32	7/32 インチ	26 × 124mm	161118
ZL1/4	1/4 インチ	29 × 133mm	161125
ZL5/16	5/16インチ	32 × 152mm	161132
ZL3/8	3/8インチ	35 × 171mm	161149
ZL7/16	7/16インチ	38 × 191mm	161156
ZL1/2	1/2インチ	41 × 198mm	161163
ZL9/16	9/16インチ	44 × 229mm	161170
ZL5/8	5/8インチ	48 × 248mm	161187
ZL3/4	3/4インチ	54 × 286mm	161194

ミリ
インチ
ミリ+インチ
トルクス®
多機能型

六角L-レンチ ショート Hex End L-Wrenches Short

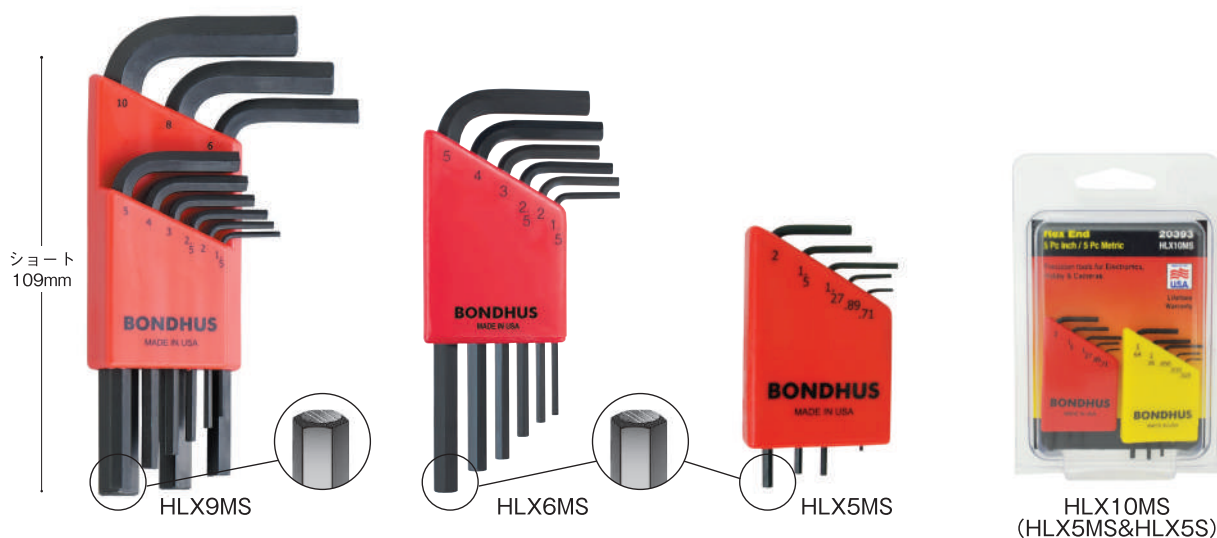

型番		UPC (037231)
HLX6MS	1.5、2、2.5、3、4、5mm	122461
HLX7MS	1.5、2、2.5、3、4、5、6mm	122928
HLX9MS	1.5、2、2.5、3、4、5、6、8、10mm	122997
HLX5MS	0.71、0.89、1.27、1.5、2mm	122423

型番		UPC (037231)
HLX10MS	HLX5MS&HLX5S (ミリ&インチ10本組)	203931

型番			UPC (037231)
HLS.71MM	0.71mm	6 × 31mm	122478
HLS.89MM	0.89mm	9 × 31mm	122485
HLS1.27MM	1.27mm	13 × 42mm	122492
HLS1.5MM	1.5mm	14 × 44mm	122508
HLS2MM	2mm	16 × 49mm	122522
HLS2.5MM	2.5mm	17 × 54mm	122546
HLS3MM	3mm	19 × 61mm	122560
HLS3.5MM	3.5mm	21 × 65mm	122584
HLS4MM	4mm	22 × 68mm	122607
HLS4.5MM	4.5mm	25 × 73mm	122621
HLS5MM	5mm	27 × 78mm	122645
HLS5.5MM	5.5mm	29 × 83mm	122669
HLS6MM	6mm	31 × 88mm	122683
HLS7MM	7mm	33 × 93mm	122706
HLS8MM	8mm	35 × 98mm	122720
HLS9MM	9mm	37 × 102mm	122744
HLS10MM	10mm	39 × 109mm	122768
HLS11MM	11mm	42 × 115mm	122782
HLS12MM	12mm	44 × 122mm	122805
HLS14MM	14mm	55 × 136mm	122843
HLS17MM	17mm	61 × 156mm	122867
HLS19MM	19mm	69 × 175mm	122881
HLS22MM	22mm	78 × 190mm	122911
HLS24MM	24mm	88 × 213mm	122935
HLS27MM	27mm	122 × 238mm	122959
HLS32MM	32mm	137 × 300mm	122966
HLS36MM	36mm	137 × 338mm	122980

ミリ

インチ

ミリ+インチ

トルクス®

多機能型

六角L-レンチ ショート

Hex End L-Wrenches Short

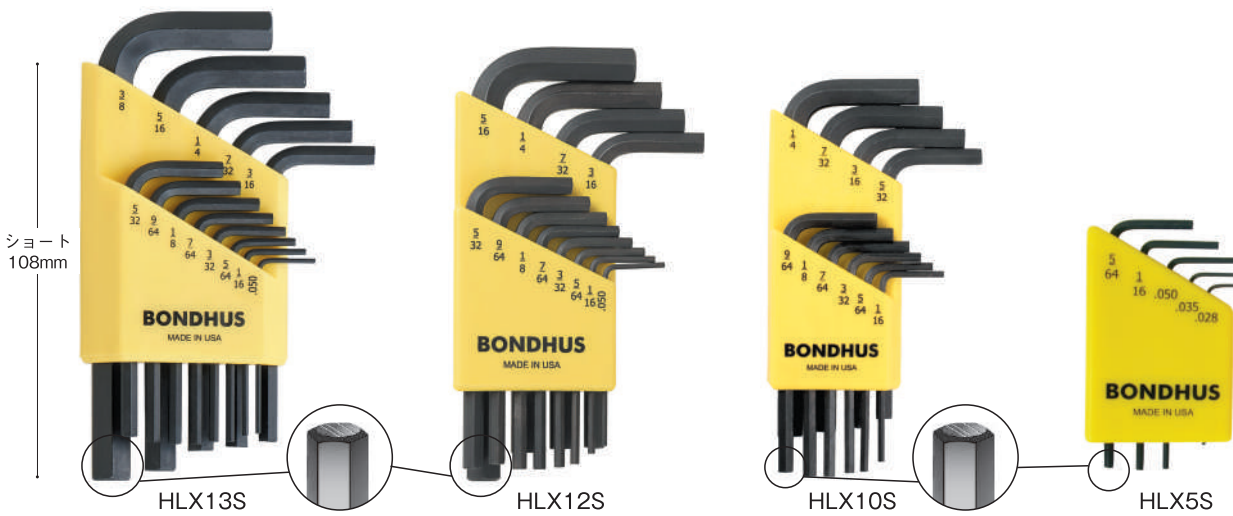

L-レンチ
 ボールポイント
 ハンドル付き
 ゴールドガード
 カラーガード
 フロホルド®(ネジつかみ機能付)
 スタビ®(直下ショートタイプレンチ)
 六角
 ピボットヘッドL-レンチ
 トルクス®
 いじり止め

型番		UPC (037231)
HLX7S	5/64, 3/32, 7/64, 1/8, 9/64, 5/32, 3/16 インチ	122454
HLX8S	0.050, 1/16, 5/64, 3/32, 7/64, 1/8, 9/64, 5/32 インチ	122324
HLX10S	1/16, 5/64, 3/32, 7/64, 1/8, 9/64, 5/32, 3/16, 7/32, 1/4 インチ	122386
HLX12S	0.050, 1/16, 5/64, 3/32, 7/64, 1/8, 9/64, 5/32, 3/16, 7/32, 1/4, 5/16 インチ	122362
HLX13S	0.050, 1/16, 5/64, 3/32, 7/64, 1/8, 9/64, 5/32, 3/16, 7/32, 1/4, 5/16, 3/8 インチ	122379
HLX5S	0.028, 0.035, 0.050, 1/16, 5/64 インチ	122430

型番			UPC (037231)
HLS.028	0.028 インチ	6 × 31mm	122003
HLS.035	0.035 インチ	9 × 31mm	122010
HLS.050	0.050 インチ	13 × 42mm	122027
HLS1/16	1/16 インチ	14 × 45mm	122034
HLS5/64	5/64 インチ	15 × 48mm	122041
HLS3/32	3/32 インチ	16 × 51mm	122058
HLS7/64	7/64 インチ	18 × 54mm	122065
HLS1/8	1/8 インチ	19 × 58mm	122072
HLS9/64	9/64 インチ	20 × 61mm	122089
HLS5/32	5/32 インチ	21 × 64mm	122096
HLS3/16	3/16 インチ	24 × 70mm	122102
HLS7/32	7/32 インチ	26 × 77mm	122119
HLS1/4	1/4 インチ	29 × 83mm	122126
HLS5/16	5/16 インチ	32 × 96mm	122133
HLS3/8	3/8 インチ	35 × 108mm	122140
HLS7/16	7/16 インチ	38 × 121mm	122157
HLS1/2	1/2 インチ	41 × 133mm	122164
HLS9/16	9/16 インチ	44 × 146mm	122171
HLS5/8	5/8 インチ	48 × 159mm	122188
HLS3/4	3/4 インチ	54 × 184mm	122195
HLS7/8	7/8 インチ	60 × 207mm	122201
HLS1"	1 インチ	67 × 232mm	122218
HLS1" 1/4	1 1/4 インチ	76 × 279mm	122256
HLS1" 1/2	1 1/2 インチ	89 × 330mm	122294
HLS1" 3/4	1 3/4 インチ	101 × 337mm	122317
HLS2"	2 インチ	114 × 381mm	122331

ミリ
 インチ
 ミリ+インチ
 トルクス®
 多機能型

六角L-レンチ ショート

Hex End L-Wrenches Short

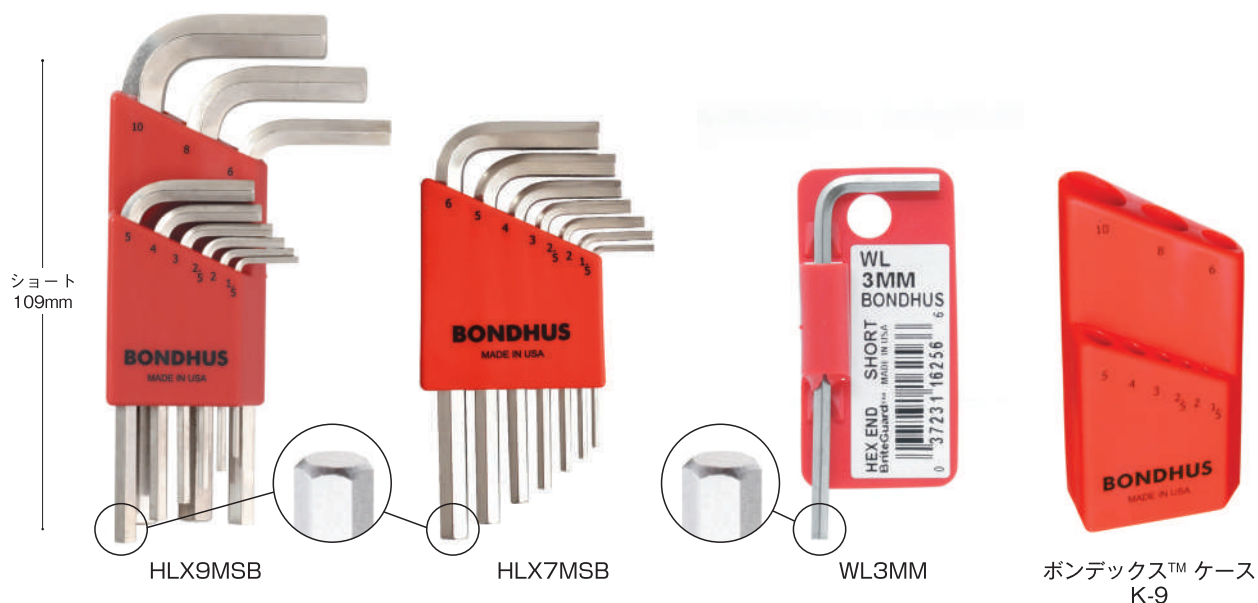

型番		UPC (037231)
HLX6MSB	1.5、2、2.5、3、4、5mm	162467
HLX7MSB	1.5、2、2.5、3、4、5、6mm	162924
HLX9MSB	1.5、2、2.5、3、4、5、6、8、10mm	162993

ボンデックス™ ケース

型番		UPC (037231)
K-6	1.5、2、2.5、3、4、5mm 用	180461
K-9	1.5、2、2.5、3、4、5、6、8、10mm 用	180997

型番			UPC (037231)
WL.71MM	0.71mm	6 × 31mm	162474
WL.89MM	0.89mm	9 × 31mm	162481
WL1.27MM	1.27mm	13 × 42mm	162498
WL1.5MM	1.5mm	14 × 44mm	162504
WL2MM	2mm	16 × 49mm	162528
WL2.5MM	2.5mm	17 × 54mm	162542
WL3MM	3mm	19 × 61mm	162566
WL3.5MM	3.5mm	21 × 65mm	162580
WL4MM	4mm	22 × 68mm	162603
WL4.5MM	4.5mm	25 × 73mm	162627
WL5MM	5mm	27 × 78mm	162641
WL5.5MM	5.5mm	29 × 83mm	162665
WL6MM	6mm	31 × 88mm	162689
WL7MM	7mm	33 × 93mm	162702
WL8MM	8mm	35 × 98mm	162726
WL9MM	9mm	37 × 102mm	162740
WL10MM	10mm	39 × 109mm	162764
WL11MM	11mm	42 × 115mm	162788
WL12MM	12mm	44 × 122mm	162801
WL14MM	14mm	55 × 136mm	162849
WL17MM	17mm	61 × 156mm	162863
WL19MM	19mm	69 × 175mm	162887

ミリ

インチ

ミリ+インチ

トルクス®

多機能型

六角L-レンチ ショート

Hex End L-Wrenches Short

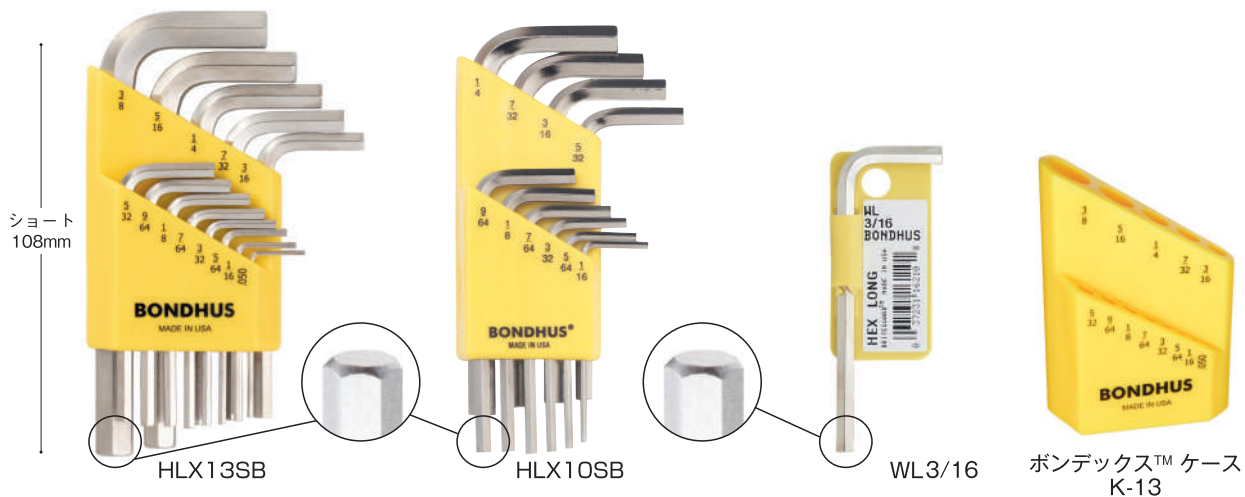

L-レンチ
 ボールポイント
 ハンドル付き
 ゴールドガード
 カラーガード
 フロホルド®(ネジつかみ機能付)
 スタビ-直下ショートタイプレンチ
 六角
 ピボットヘッドL-レンチ
 トルクス®
 いじり止め

型番		UPC (037231)
HLX10SB	1/16、5/64、3/32、7/64、1/8、9/64、5/32、3/16、7/32、1/4インチ	162382
HLX12SB	0.050、1/16、5/64、3/32、7/64、1/8、9/64、5/32、3/16、7/32、1/4、5/16インチ	162368
HLX13SB	0.050、1/16、5/64、3/32、7/64、1/8、9/64、5/32、3/16、7/32、1/4、5/16、3/8インチ	162375

ボンデックス™ ケース

型番		UPC (037231)
K-7	5/64、3/32、7/64、1/8、9/64、5/32、3/16インチ用	180454
K-8	0.050、1/16、5/64、3/32、7/64、1/8、9/64、5/32インチ用	180324
K-10	1/16、5/64、3/32、7/64、1/8、9/64、5/32、3/16、7/32、1/4インチ用	180386
K-12	0.050、1/16、5/64、3/32、7/64、1/8、9/64、5/32、3/16、7/32、1/4、5/16インチ用	180362
K-13	0.050、1/16、5/64、3/32、7/64、1/8、9/64、5/32、3/16、7/32、1/4、5/16、3/8インチ用	180379

型番			UPC (037231)
WL.028	0.028インチ	6 × 31mm	162009
WL.035	0.035インチ	9 × 31mm	162016
WL.050	0.050インチ	13 × 42mm	162023
WL1/16	1/16インチ	14 × 45mm	162030
WL5/64	5/64インチ	15 × 48mm	162047
WL3/32	3/32インチ	16 × 51mm	162054
WL7/64	7/64インチ	18 × 54mm	162061
WL1/8	1/8インチ	19 × 58mm	162078
WL9/64	9/64インチ	20 × 61mm	162085
WL5/32	5/32インチ	21 × 64mm	162092
WL3/16	3/16インチ	24 × 70mm	162108
WL7/32	7/32インチ	26 × 77mm	162115
WL1/4	1/4インチ	29 × 83mm	162122
WL5/16	5/16インチ	32 × 96mm	162139
WL3/8	3/8インチ	35 × 108mm	162146
WL7/16	7/16インチ	38 × 121mm	162153
WL1/2	1/2インチ	41 × 133mm	162160
WL9/16	9/16インチ	44 × 146mm	162177
WL5/8	5/8インチ	48 × 159mm	162184
WL3/4	3/4インチ	54 × 184mm	162191

ミリ
 インチ
 ミリ+インチ
 トルクス®
 多機能型

ピボットヘッド六角レンチ Pivot Hex Wrenches

HEX PRO™



HP5-1C-25R

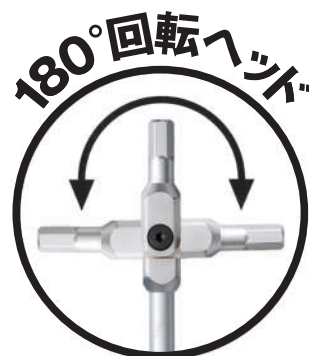

ヘッドが曲がるので、障害物のある場所でも差し替えせずに連続締め付け

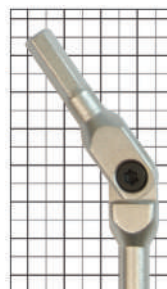

ボールポイントよりも高いトルク値
*巻末「保証トルク値と対応ネジ一覧表」を参照下さい。

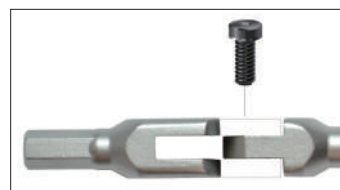

接合部分は可能な限り破損しにくい設計



HEX PRO 操作ビデオはこちら

型番		UPC (855782)
HP5-1C-25R	3、4、5、6、8mm (ケース付き)	000256
HP6-1C-35R	4、5、6、7、8、10mm (ケース付き)	000355
型番		UPC (855782)
HP5-1C-33R	1/8、5/32、3/16、1/4、5/16インチ (ケース付き)	000331
HP5-1C-38R	3/16、7/32、1/4、5/16、3/8インチ (ケース付き)	000386
型番		UPC (855782)
SP5-1C-23R	T20、T25、T30、T40、T45 (ケース付き)	000232
SP5-1C-39R	T30、T40、T45、T47、T50 (ケース付き)	000393

ミリ
インチ
ミリ+インチ
トルクス®
多機能型

ピボットヘッド六角レンチ Pivot Hex Wrenches

HEX PRO™



HP6-IC-10

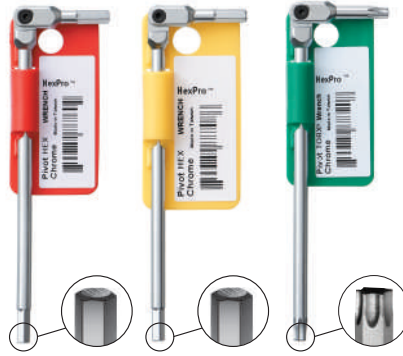

88760

88708

88720

L-レンチ
 ボールポイント
 ハンドル付き
 ゴールドガード
 カラーガード
 フロホルド®(ネジつかみ機能付)
 スタビ-直下ジョイントタイプレンチ
 六角
 ピボットヘッドL-レンチ
 トルクス®
 いじり止め

型番		UPC (855782)
HP6-IC-10	3、4、5、6、8、10mm (布ホルダー付)	000102

型番		UPC (855782)
HP5-IC-09	3/16、7/32、1/4、5/16、3/8 インチ (布ホルダー付)	000096
HP8-IC-17	1/8、9/64、5/32、3/16、7/32、1/4、5/16、3/8 インチ (布ホルダー付)	000171

型番		UPC (855782)
SP5-IC-19	T15、T20、T25、T27、T30 (布ホルダー付)	000195
SP10-IC-22	T15、T20、T25、T27、T30、T40、T45、T47、T50、T55 (布ホルダー付)	000225

型番				UPC (855782)
88756	3mm	28 × 97mm		887567
88760	4mm	31 × 108mm		887604
88764	5mm	33 × 118mm		887642
88768	6mm	41 × 138mm		887680
88770	7mm	48 × 163mm		887703
88772	8mm	48 × 163mm		887727
88776	10mm	51 × 177mm		887765

型番				UPC (855782)
88707	1/8 インチ	28 × 97mm		887079
88708	9/64 インチ	28 × 97mm		887086
88709	5/32 インチ	31 × 108mm		887093
88710	3/16 インチ	33 × 118mm		887109
88711	7/32 インチ	36 × 128mm		887116
88712	1/4 インチ	41 × 138mm		887123
88713	5/16 インチ	48 × 163mm		887130
88714	3/8 インチ	51 × 177mm		887147

型番				UPC (855782)
88715	T15	31 × 108mm		887154
88720	T20	31 × 108mm		887208
88725	T25	33 × 118mm		887253
88727	T27	33 × 118mm		887277
88730	T30	33 × 118mm		887307
88740	T40	41 × 138mm		887406
88745	T45	48 × 163mm		887451
88747	T47	48 × 163mm		887475
88750	T50	48 × 163mm		887505
88755	T55	51 × 177mm		887550

ミリ
 インチ
 ミリ+インチ
 トルクス®
 多機能型

※トルクス®とトルクスプラス®はアキュメント社の登録商標です。

ボールスター™ L-レンチ BallStar™ Tip L-Wrenches



〔特長〕
ボンダス社が開発したボールスター™
レンチは、トルクス® タイプのボルトに
対して 20 度の角度で挿入し回す事が
できます。

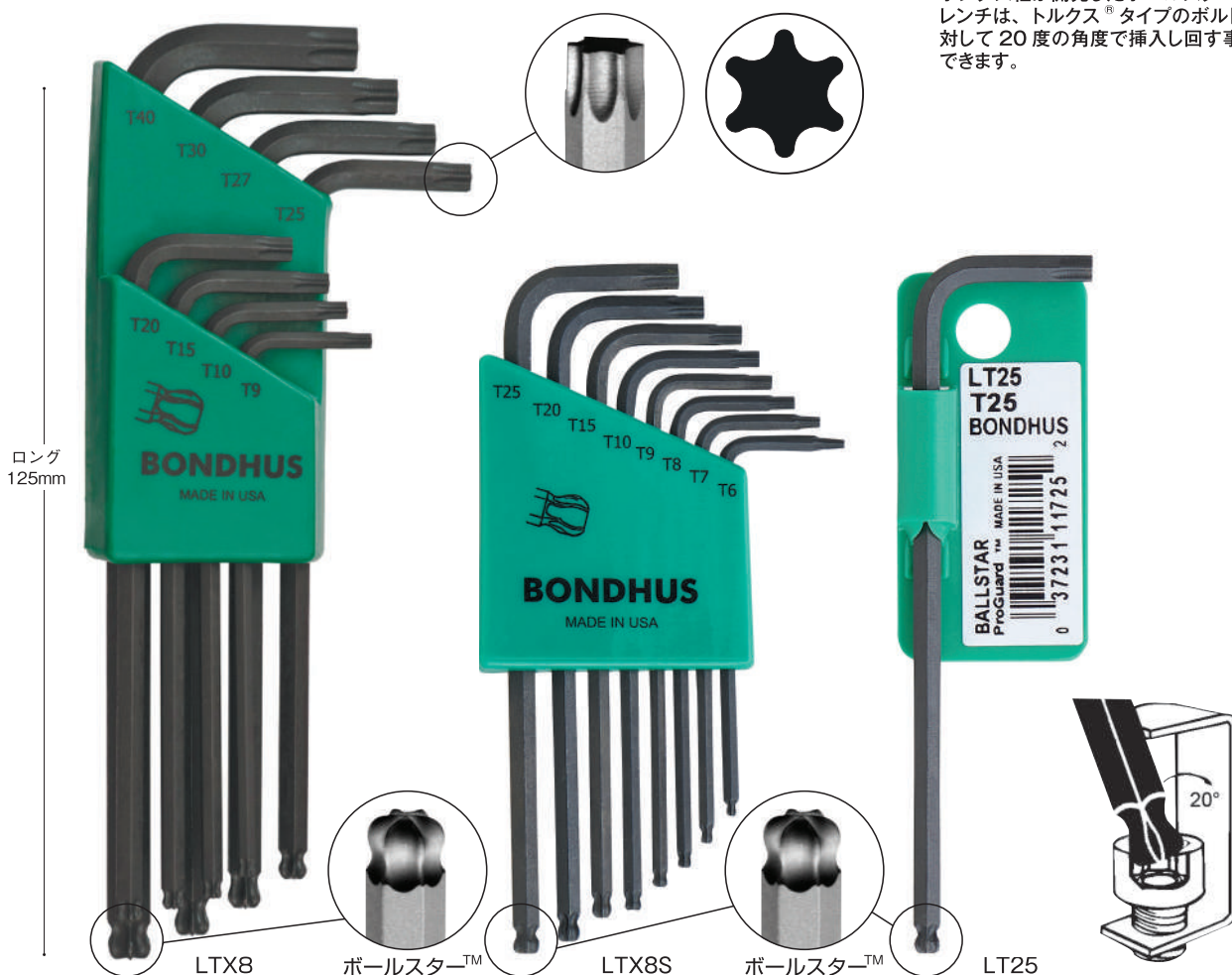

型番		UPC (037231)
LTX6	T6、T7、T8、T9、T10、T15	113469
LTX8S	T6、T7、T8、T9、T10、T15、T20、T25	113315
LTX8	T9、T10、T15、T20、T25、T27、T30、T40	113322

型番			UPC (037231)
LT6	T6	16 × 55mm	117061
LT7	T7	16 × 61mm	117078
LT8	T8	16 × 67mm	117085
LT9	T9	16 × 74mm	117092
LT10	T10	19 × 80mm	117108
LT15	T15	20 × 84mm	117153
LT20	T20	20 × 91mm	117207
LT25	T25	22 × 98mm	117252
LT27	T27	24 × 106mm	117276
LT30	T30	26 × 116mm	117306
LT40	T40	28 × 125mm	117405
LT45	T45	30 × 138mm	117450
LT50	T50	32 × 156mm	117504
LT55	T55	34 × 171mm	117559

※トルクス® とトルクスプラス® はアキュメント社の登録商標です。

トルクス® L-レンチ ロング TORX® Tip L-Wrenches Long

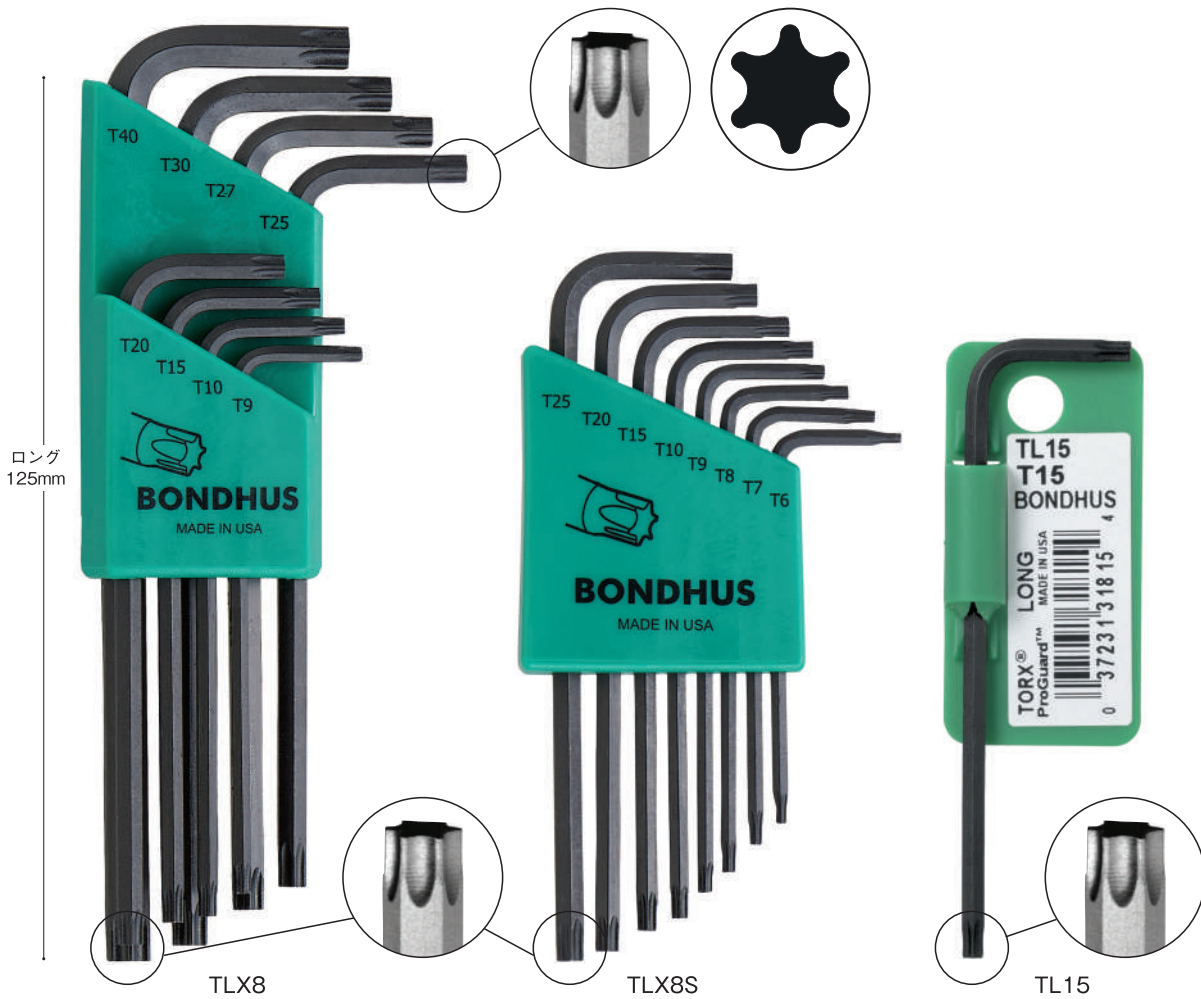

L-レンチ
ボールポイント
ハンドル付き
ゴールドガード
カラーガード
プロホルド®(ネジつかみ機能付)
スリッパ道ジョイントタイプレンチ
六角
ピボットヘッドL-レンチ
トルクス®
いじり止め

型番		UPC (037231)
TLX8	T9、T10、T15、T20、T25、T27、T30、T40	318345
TLX8S	T6、T7、T8、T9、T10、T15、T20、T25	318321

型番			UPC (037231)
TL6	T6	16 × 55mm	318062
TL7	T7	16 × 61mm	318079
TL8	T8	16 × 67mm	318086
TL9	T9	16 × 74mm	318093
TL10	T10	19 × 80mm	318109
TL15	T15	20 × 84mm	318154
TL20	T20	20 × 91mm	318208
TL25	T25	22 × 98mm	318253
TL27	T27	24 × 106mm	318277
TL30	T30	26 × 116mm	318307
TL40	T40	28 × 125mm	318406
TL45	T45	30 × 138mm	318451
TL50	T50	32 × 156mm	318505
TL55	T55	34 × 171mm	318550
TL60	T60	44 × 182mm	318604



※トルクス®とトルクスプラス®はアキュメント社の登録商標です。

ミリ
インチ
ミリ+インチ
トルクス®
多機能型

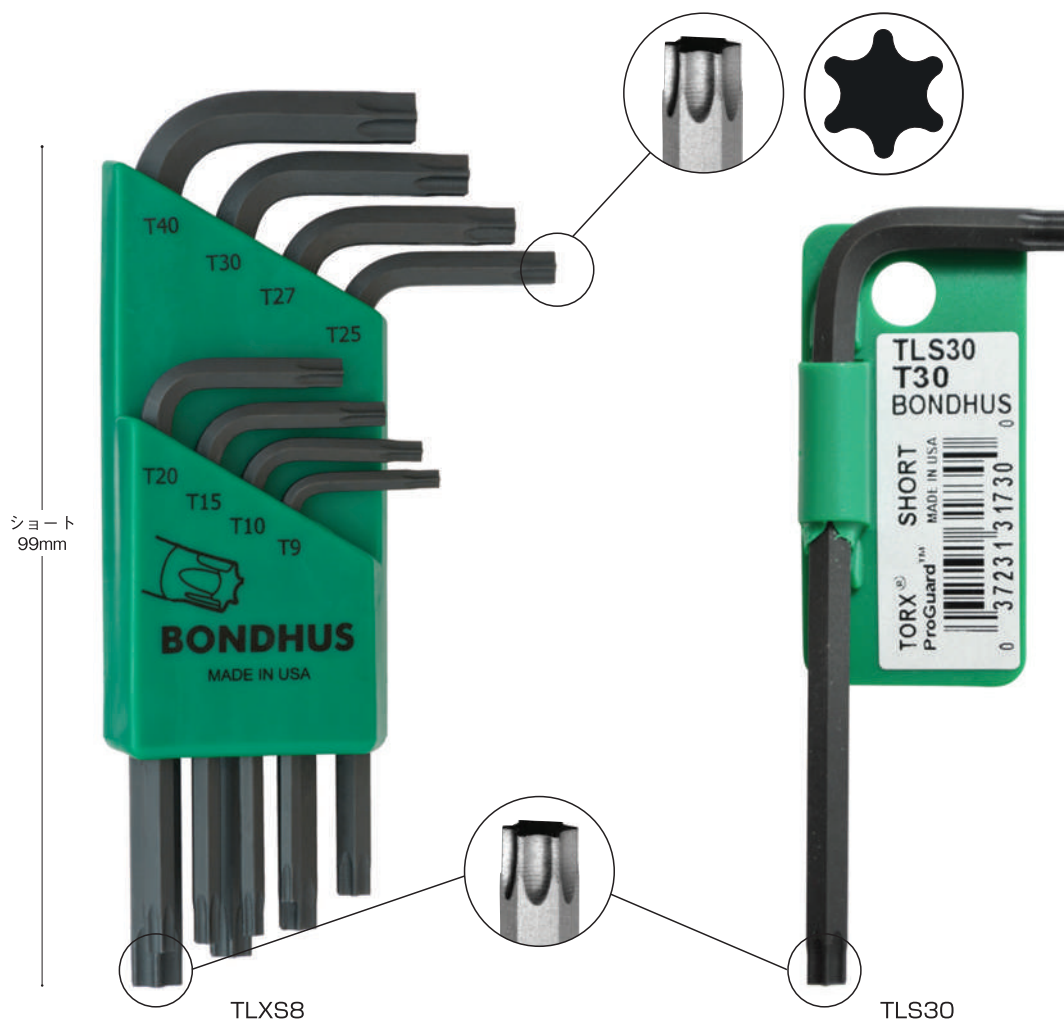
トルクス® L-レンチ ショート TORX® Tip L-Wrenches Short



型番		UPC (037231)
TLXS8	T9, T10, T15, T20, T25, T27, T30, T40	317348
TLXS8S	T6, T7, T8, T9, T10, T15, T20, T25	317324

型番			UPC (037231)
TLS5	T5	16 × 23mm	317058
TLS6	T6	16 × 29mm	317065
TLS7	T7	16 × 35mm	317072
TLS8	T8	16 × 42mm	317089
TLS9	T9	16 × 48mm	317096
TLS10	T10	19 × 55mm	317102
TLS15	T15	20 × 59mm	317157
TLS20	T20	20 × 66mm	317201
TLS25	T25	22 × 72mm	317256
TLS27	T27	24 × 81mm	317270
TLS30	T30	26 × 90mm	317300
TLS40	T40	28 × 99mm	317409
TLS45	T45	30 × 98mm	317454
TLS50	T50	32 × 97mm	317508
TLS55	T55	34 × 95mm	317553
TLS60	T60	44 × 93mm	317607

※トルクス® とトルクスプラス® はアキュメント社の登録商標です。

プロホールド® トルクス® (ネジつかみ機能付 L-レンチ) ProHold® TORX® Tip L-Wrenches



(特長)
刃先の側面に埋め込んだボンダス社オリジナルの特殊ナイロン樹脂がネジをガッチリつかみます。



L-レンチ
ボールポイント
ハンドル付き
ゴールドガード
カラーガード
プロホールド®(ネジつかみ機能付)
スリビードジョイントタイプレンチ
六角
ピボットヘッドL-レンチ
トルクス®
いじり止め



型番			UPC (037231)
PHTX8	T9, T10, T15, T20, T25, T27, T30, T40		718343
型番			UPC (037231)
PHT9	T9	16 × 74mm	718091
PHT10	T10	19 × 80mm	718107
PHT15	T15	20 × 84mm	718152
PHT20	T20	20 × 91mm	718206
PHT25	T25	22 × 98mm	718251
PHT27	T27	24 × 106mm	718275
PHT30	T30	26 × 116mm	718305
PHT40	T40	28 × 125mm	718404
PHT45	T45	30 × 138mm	718459
PHT50	T50	32 × 156mm	718503
PHT55	T55	34 × 171mm	718558
PHT60	T60	44 × 182mm	718602

※トルクス®とトルクスプラス®はアキュメント社の登録商標です。

ミリ
インチ
ミリ+インチ
トルクス®
多機能型

トルクス® L-レンチ いじり止め Tamper Resistant TORX® Tip L-Wrenches



【特長】

- ・いじり止めタイプのボルトに使用する為のレンチです。
- ・いじり止めタイプのボルトはレンチを挿入する部分の中心にピンがたっており、通常のトルクス®レンチでは回せないようになっています。

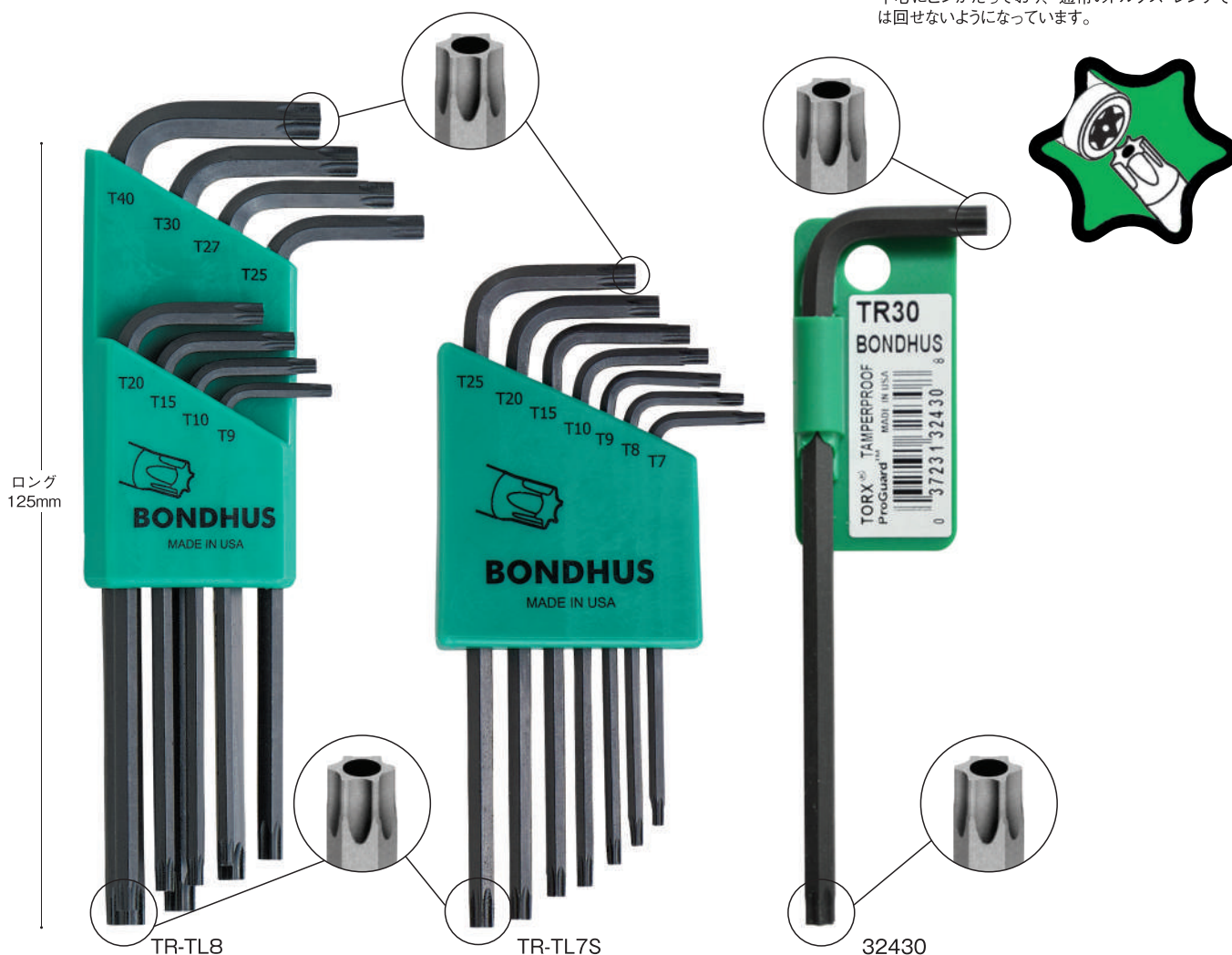

型番		UPC (037231)
TR-TL8	TR9, TR10, TR15, TR20, TR25, TR27, TR30, TR40	324346
TR-TL7S	TR7, TR8, TR9, TR10, TR15, TR20, TR25	324315

型番			UPC (037231)
32407	TR7	16 × 61mm	324070
32408	TR8	16 × 67mm	324087
32409	TR9	16 × 74mm	324094
32410	TR10	19 × 80mm	324100
32415	TR15	20 × 84mm	324155
32420	TR20	20 × 91mm	324209
32425	TR25	22 × 98mm	324254
32427	TR27	24 × 106mm	324278
32430	TR30	26 × 116mm	324308
32440	TR40	28 × 125mm	324407

※トルクス®とトルクスプラス®はアキュメント社の登録商標です。

ミリ
インチ
ミリ+インチ
トルクス®
多機能型

六角L-レンチ いじり止め ロング Tamper Resistant Hex End L-Wrenches



48386

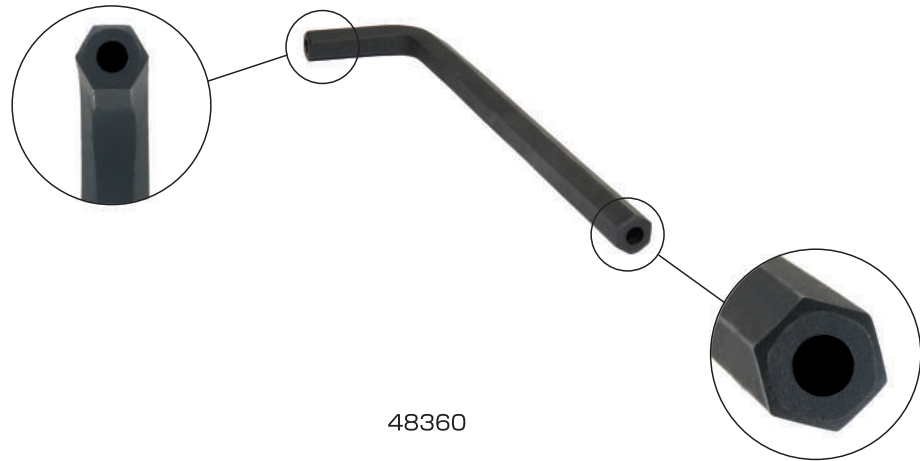

48360

【特長】

- ・六角いじり止めタイプのボルトに使用する為のレンチです。
- ・六角いじり止めタイプのボルトはレンチを挿入する部分の中心にピンがたっており、通常の六角レンチでは回せないようになっています。

L-レンチ
ボールポイント
ハンドル付き
ゴールドガード
カラーガード
プロホールド®(ネジつかみ機能付)
スタビ直下ジョイントタイプレンチ
六角
ピボットヘッドL-レンチ
トルクス®
いじり止め

型番		UPC (037231)
48386	2.5、3、4、5、6、8mm	483869

型番		UPC (037231)
48332	3/32、1/8、5/32、3/16、7/32、1/4、5/16、3/8インチ	483326

型番			UPC (037231)
48354	2.5mm	17 × 88mm	483548
48356	3mm	19 × 98mm	483562
48360	4mm	22 × 110mm	483609
48364	5mm	27 × 119mm	483647
48368	6mm	31 × 139mm	483685
48372	8mm	35 × 152mm	483722
48376	10mm	37 × 159mm	483760

型番			UPC (037231)
48305	3/32インチ	16 × 86mm	483050
48307	1/8インチ	19 × 95mm	483074
48309	5/32インチ	21 × 107mm	483098
48310	3/16インチ	24 × 114mm	483104
48311	7/32インチ	26 × 124mm	483111
48312	1/4インチ	29 × 133mm	483128
48313	5/16インチ	32 × 152mm	483135
48314	3/8インチ	35 × 171mm	483142

ミリ
インチ
ミリ+インチ
トルクス®
多機能型

T-ハンドル T-Handles

ボールポイント・六角 T-ハンドル Ball End T-Handles



BTX80M/S

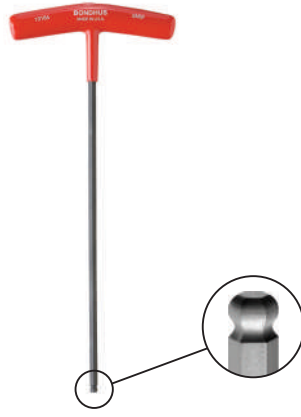

BT5MM

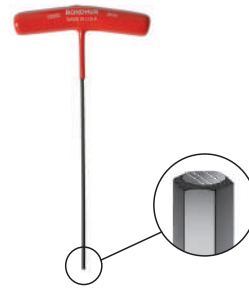

BT2MM※六角

T-ハンドルはトルクが過剰になりやすい形状をしています。小さなボールポイントでは簡単に破損してしまう為、2、2.5、3mm、3/32、7/64、1/8、9/64インチは通常の六角になっています。

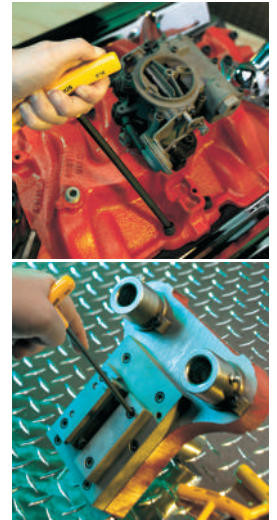

型番		UPC (037231)
BTX50M	4、5、6、8、10mm	131487
BTX80M/S	*2、*2.5、*3、4、5、6、8、10mm+スタンド	131890

型番		UPC (037231)
BTX60	5/32、3/16、7/32、1/4、5/16、3/8インチ	131463
BTX10/S	*3/32、*7/64、*1/8、*9/64、5/32、3/16、7/32、1/4、5/16、3/8インチ+スタンド	131906

※印は通常の六角になっています。

型番			UPC (037231)
※BT2MM	2mm	※六角 151 × 135 × 80mm	132521
※BT2.5MM	2.5mm	※六角 172 × 157 × 80mm	132545
※BT3MM	3mm	※六角 197 × 181 × 80mm	132569
BT4MM	4mm	221 × 205 × 80mm	131609
BT5MM	5mm	246 × 230 × 105mm	131647
BT6MM	6mm	265 × 250 × 105mm	131685
BT8MM	8mm	286 × 265 × 132mm	131722
BT10MM	10mm	310 × 285 × 132mm	131760

型番			UPC (037231)
※BT3/32	3/32インチ	※六角 154 × 138 × 79mm	132057
※BT7/64	7/64インチ	※六角 174 × 160 × 79mm	132064
※BT1/8	1/8インチ	※六角 192 × 178 × 79mm	132071
※BT9/64	9/64インチ	※六角 210 × 197 × 79mm	132088
BT5/32	5/32インチ	230 × 215 × 79mm	131098
BT3/16	3/16インチ	250 × 235 × 105mm	131104
BT7/32	7/32インチ	262 × 245 × 105mm	131111
BT1/4	1/4インチ	275 × 258 × 105mm	131128
BT5/16	5/16インチ	290 × 270 × 130mm	131135
BT3/8	3/8インチ	302 × 280 × 130mm	131142

ミリ

インチ

ミリ+インチ

トルクス®

多機能型

六角 T-ハンドル Hex End T-Handles



HTX80M/S



HT5MM



HTX10/S

T-ハンドル
ボールポイント
六角
トルクス®

型番		UPC (037231)
HTX60M	2、2.5、3、4、5、6mm	133481
HTX80M/S	2、2.5、3、4、5、6、8、10mm+ スタンド	133894

型番		UPC (037231)
HTX80	3/32、7/64、1/8、9/64、5/32、3/16、7/32、1/4 インチ	133320
HTX10/S	3/32、7/64、1/8、9/64、5/32、3/16、7/32、1/4、5/16、3/8 インチ+ スタンド	133900

				UPC (037231)
HT2MM	2mm	100 × 86 × 80mm	133528	
HT2.5MM	2.5mm	109 × 95 × 80mm	133542	
HT3MM	3mm	120 × 105 × 80mm	133566	
HT4MM	4mm	135 × 121 × 80mm	133603	
HT5MM	5mm	150 × 133 × 105mm	133641	
HT6MM	6mm	173 × 156 × 105mm	133689	
HT8MM	8mm	200 × 183 × 129mm	133726	
HT10MM	10mm	231 × 213 × 129mm	133764	

型番			UPC (037231)
HT3/32	3/32 インチ	105 × 91 × 79mm	133054
HT7/64	7/64 インチ	112 × 98 × 79mm	133061
HT1/8	1/8 インチ	118 × 104 × 79mm	133078
HT9/64	9/64 インチ	124 × 110 × 79mm	133085
HT5/32	5/32 インチ	132 × 118 × 79mm	133092
HT3/16	3/16 インチ	141 × 125 × 105mm	133108
HT7/32	7/32 インチ	154 × 137 × 105mm	133115
HT1/4	1/4 インチ	165 × 150 × 105mm	133122
HT5/16	5/16 インチ	188 × 170 × 130mm	133139
HT3/8	3/8 インチ	210 × 195 × 130mm	133146

ミリ
インチ
ミリ+インチ
トルクス®
多機能型

全長 152mm 六角 T-ハンドル Hex End T-Handles 152mm Length



【特長】

- ・両端が下がった独特なハンドル形状は人間工学により、手にフィットするよう造られています。
- ・ハンドルを鉄製にすることにより、確かなトルクを伝えます。



HTX80M/S-6

6HT6MM

HTX10/S-6

6HT1/2

型番		UPC (037231)
HTX60M-6	2、2.5、3、4、5、6mm	152482
HTX80M/S-6	2、2.5、3、4、5、6、8、10mm + スタンド	152895

型番		UPC (037231)
HTX80-6	3/32、7/64、1/8、9/64、5/32、3/16、7/32、1/4 インチ	152321
HTX10/S-6	3/32、7/64、1/8、9/64、5/32、3/16、7/32、1/4、5/16、3/8 インチ + スタンド	152901

型番			UPC (037231)
6HT2MM	2mm	152 × 137 × 80mm	152529
6HT2.5MM	2.5mm	152 × 137 × 80mm	152543
6HT3MM	3mm	152 × 137 × 80mm	152567
6HT4MM	4mm	152 × 137 × 80mm	152604
6HT5MM	5mm	152 × 136 × 105mm	152642
6HT6MM	6mm	152 × 136 × 105mm	152680
6HT7MM	7mm	152 × 136 × 105mm	152703
6HT8MM	8mm	152 × 135 × 129mm	152727
6HT9MM	9mm	152 × 135 × 129mm	152741
6HT10MM	10mm	152 × 135 × 129mm	152765

型番			UPC (037231)
6HT5/64	5/64 インチ	152 × 137 × 79mm	152048
6HT3/32	3/32 インチ	152 × 137 × 79mm	152055
6HT7/64	7/64 インチ	152 × 137 × 79mm	152062
6HT1/8	1/8 インチ	152 × 137 × 79mm	152079
6HT9/64	9/64 インチ	152 × 137 × 79mm	152086
6HT5/32	5/32 インチ	152 × 137 × 79mm	152093
6HT3/16	3/16 インチ	152 × 135 × 104mm	152109
6HT7/32	7/32 インチ	152 × 138 × 105mm	152116
6HT1/4	1/4 インチ	152 × 135 × 105mm	152123
6HT5/16	5/16 インチ	152 × 134 × 129mm	152130
6HT3/8	3/8 インチ	152 × 134 × 129mm	152147
6HT1/2	1/2 インチ	152 × 134 × 129mm	152161

ミリ
インチ
ミリ+インチ
トルクス®
多機能型

全長 229mm 六角 T-ハンドル Hex End T-Handles 229mm Length



【特長】

- ・両端が下がった独特なハンドル形状は人間工学により、手にフィットするよう造られています。
- ・ハンドルを鉄製にすることにより、確かなトルクを伝えます。



HTX80M/S-9



9HT5MM



HTX10/S-9

T-ハンドル
ボールポイント
六角
トルクス®

型番		UPC (037231)
HTX60M-9	2、2.5、3、4、5、6mm	153489
HTX80M/S-9	2、2.5、3、4、5、6、8、10mm + スタンド	153892

型番		UPC (037231)
HTX80-9	3/32、7/64、1/8、9/64、5/32、3/16、7/32、1/4 インチ	153328
HTX10/S-9	3/32、7/64、1/8、9/64、5/32、3/16、7/32、1/4、5/16、3/8 インチ + スタンド	153908

型番			UPC (037231)
9HT2MM	2mm	229 × 214 × 80mm	153526
9HT2.5MM	2.5mm	229 × 214 × 80mm	153540
9HT3MM	3mm	229 × 214 × 80mm	153564
9HT4MM	4mm	229 × 214 × 80mm	153601
9HT5MM	5mm	229 × 212 × 105mm	153649
9HT6MM	6mm	229 × 212 × 105mm	153687
9HT8MM	8mm	229 × 210 × 129mm	153724
9HT10MM	10mm	229 × 210 × 129mm	153762

型番			UPC (037231)
9HT5/64	5/64 インチ	229 × 214 × 79mm	153045
9HT3/32	3/32 インチ	229 × 214 × 79mm	153052
9HT7/64	7/64 インチ	229 × 214 × 79mm	153069
9HT1/8	1/8 インチ	229 × 214 × 79mm	153076
9HT9/64	9/64 インチ	229 × 214 × 79mm	153083
9HT5/32	5/32 インチ	229 × 212 × 79mm	153090
9HT3/16	3/16 インチ	229 × 212 × 105mm	153106
9HT7/32	7/32 インチ	229 × 212 × 105mm	153113
9HT1/4	1/4 インチ	229 × 212 × 105mm	153120
9HT5/16	5/16 インチ	229 × 194 × 129mm	153137
9HT3/8	3/8 インチ	229 × 194 × 129mm	153144
9HT1/2	1/2 インチ	229 × 194 × 129mm	153168

ミリ
インチ
ミリ+インチ
トルクス®
多機能型

全長 355mm 六角 T-ハンドル Hex End T-Handles 355mm Length

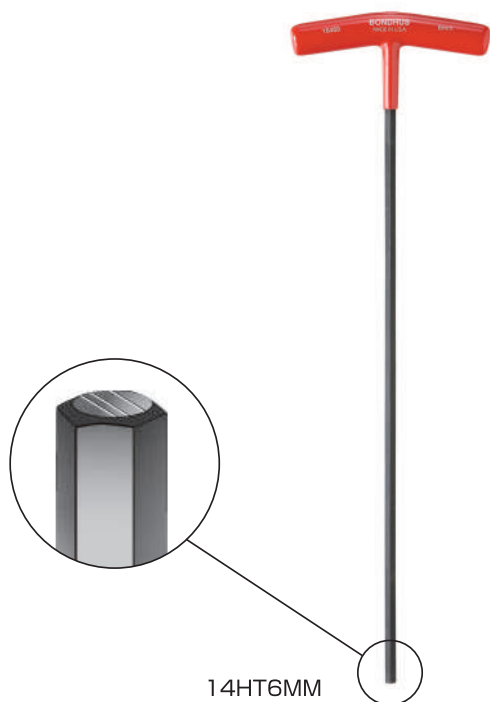

14HT6MM



T-ハンドル用スタンド
17935

【特長】

- ・両端が下がった独特なハンドル形状は人間工学により、手にフィットするよう造られています。
- ・ハンドルを鉄製にすることにより、確かなトルクを伝えます。

型番			UPC (037231)
14HT3MM	3mm	355 × 340 × 80mm	164560
14HT4MM	4mm	355 × 340 × 80mm	164607
14HT5MM	5mm	355 × 338 × 105mm	164645
14HT6MM	6mm	355 × 338 × 105mm	164683
14HT8MM	8mm	355 × 336 × 129mm	164720

T-ハンドル用スタンド

型番		UPC (037231)
17935	2、2.5、3、4、5、6、8、10mm用	179359
17936	3/32、7/64、1/8、9/64、5/32、3/16、7/32、1/4、5/16、3/8インチ用	179366

T-ハンドルの特長

- ・両端が下がった独特なハンドル形状は、人間工学により、手にフィットするよう造られています。
- ・ハンドルを鉄製にすることにより、確かなトルクを伝えます。

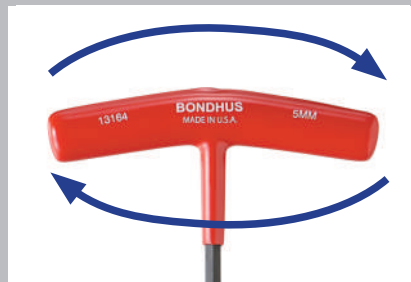

- ・鉄製ハンドルの重量を利用したフライホイール効果により、最小限の力でネジを回す事ができます。

ミリ

インチ

ミリ+インチ

トルクス®

多機能型

プロホールド® (ネジつかみ機能付 T-ハンドル) ProHold® Tip Ball End T-Handles



【特長】

- ・ボールポイントの側面に埋めこんだ特殊ナイロン樹脂がネジをしっかりつかみます。



PBTX50M



PBT5MM

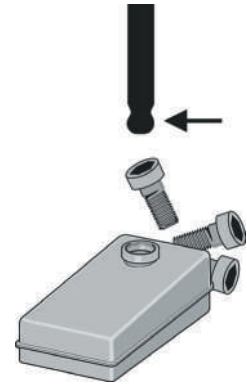
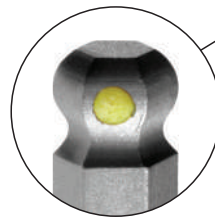

T-ハンドル
ボールポイント
六角
トルクス®

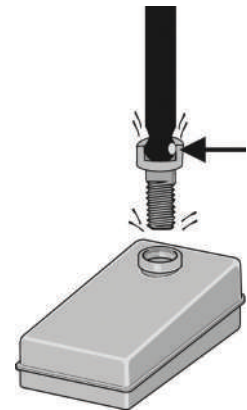

型番		UPC (037231)
PBTX50M	4、5、6、8、10mm	751487

型番		UPC (037231)
PBTX60	5/32、3/16、7/32、1/4、5/16、3/8 インチ	751463

型番			UPC (037231)
PBT4MM	4mm	221 × 205 × 80mm	751609
PBT5MM	5mm	246 × 230 × 105mm	751647
PBT6MM	6mm	265 × 250 × 105mm	751685
PBT8MM	8mm	286 × 265 × 132mm	751722
PBT10MM	10mm	310 × 285 × 132mm	751760

型番			UPC (037231)
PBT5/32	5/32 インチ	230 × 215 × 79mm	751098
PBT3/16	3/16 インチ	250 × 235 × 105mm	751104
PBT7/32	7/32 インチ	262 × 245 × 105mm	751111
PBT1/4	1/4 インチ	275 × 258 × 105mm	751128
PBT5/16	5/16 インチ	290 × 270 × 130mm	751135
PBT3/8	3/8 インチ	302 × 280 × 130mm	751142

ミリ
インチ
ミリ+インチ
トルクス®
多機能型

軸長152mm ループ・T-ハンドル Cushion Grip Loop T-Handles Standard



〔特長〕
全サイズ軸長が152mmに
なっています。



CTHX80M-6



46468

全鋼製のハンドルです。

型番		UPC (037231)
CTHX80M-6	2、2.5、3、4、5、6、8、10mm	464875

型番		UPC (037231)
CTHX10-6	3/32、7/64、1/8、9/64、5/32、3/16、7/32、1/4、5/16、3/8インチ	464387

型番					UPC (037231)
46452	2mm	172 × 152 ×	70mm		464523
46454	2.5mm	168 × 152 ×	71mm		464547
46456	3mm	172 × 152 ×	77mm		464561
46460	4mm	175 × 152 ×	78mm		464608
46464	5mm	175 × 152 ×	103mm		464646
46468	6mm	178 × 152 ×	105mm		464684
46472	8mm	188 × 152 ×	157mm		464721
46476	10mm	197 × 152 ×	157mm		464769

型番					UPC (037231)
46405	3/32インチ	172 × 152 ×	70mm		464059
46406	7/64インチ	172 × 152 ×	70mm		464066
46407	1/8インチ	173 × 152 ×	78mm		464073
46408	9/64インチ	173 × 152 ×	79mm		464080
46409	5/32インチ	175 × 152 ×	77mm		464097
46410	3/16インチ	178 × 152 ×	104mm		464103
46411	7/32インチ	179 × 152 ×	104mm		464110
46412	1/4インチ	180 × 152 ×	104mm		464127
46413	5/16インチ	192 × 152 ×	156mm		464134
46414	3/8インチ	194 × 152 ×	157mm		464141

ミリ
インチ
ミリ+インチ
トルクス®
多機能型

軸長229mm ループ・T-ハンドル Cushion Grip Loop T-Handles Long



【特長】
全サイズ軸長が229mm
になっています。



CTHX80M-9



46560

T-ハンドル
ボールポイント
六角
トルクス®

型番		UPC (037231)
CTHX80M-9	2、2.5、3、4、5、6、8、10mm	465872

型番		UPC (037231)
CTHX10-9	3/32、7/64、1/8、9/64、5/32、3/16、7/32、1/4、5/16、3/8インチ	465384

型番				UPC (037231)
46552	2mm	249 × 229 ×	70mm	465520
46554	2.5mm	249 × 229 ×	70mm	465544
46556	3mm	250 × 229 ×	77mm	465568
46560	4mm	251 × 229 ×	79mm	465605
46564	5mm	254 × 229 ×	104mm	465643
46568	6mm	255 × 229 ×	104mm	465681
46572	8mm	268 × 229 ×	158mm	465728
46576	10mm	274 × 229 ×	159mm	465766

型番				UPC (037231)
46505	3/32インチ	247 × 229 ×	70mm	465056
46506	7/64インチ	248 × 229 ×	71mm	465063
46507	1/8インチ	250 × 229 ×	77mm	465070
46508	9/64インチ	249 × 229 ×	76mm	465087
46509	5/32インチ	251 × 229 ×	70mm	465094
46510	3/16インチ	253 × 229 ×	104mm	465100
46511	7/32インチ	256 × 229 ×	105mm	465117
46512	1/4インチ	255 × 229 ×	109mm	465124
46513	5/16インチ	266 × 229 ×	157mm	465131
46514	3/8インチ	269 × 229 ×	157mm	465148

ミリ
インチ
ミリ+インチ
トルクス®
多機能型

トルクス® T-ハンドル TORX® Tip T-Handles

【特長】

- ・両端が下がった独特なハンドル形状は人間工学により、手にフィットするよう造られています。
- ・ハンドルを鉄製にすることにより、確かなトルクを伝えます。



TTHX8



TTH25

型番			UPC (037231)
TTHX8	T9、T10、T15、T20、T25、T27、T30、T40		330347
型番			UPC (037231)
TTH9	T9	155 × 141 × 79mm	330095
TTH10	T10	162 × 147 × 80mm	330101
TTH15	T15	168 × 153 × 80mm	330156
TTH20	T20	175 × 161 × 79mm	330200
TTH25	T25	181 × 167 × 79mm	330255
TTH27	T27	188 × 170 × 105mm	330279
TTH30	T30	194 × 177 × 104mm	330309
TTH40	T40	201 × 185 × 105mm	330408
TTH45	T45	205 × 187 × 130mm	330453
TTH50	T50	211 × 193 × 130mm	330507
TTH55	T55	217 × 201 × 130mm	330552

※トルクス®とトルクスプラス®はアキュメント社の登録商標です。

プロホールド® トルクス® (ネジつかみ機能付 T-ハンドル) ProHold® TORX® Tip T-Handles

【特長】

- ・刃先の側面に埋めこんだ特殊ナイロン樹脂がネジをしっかりとつかみます。
- ・両端が下がった独特なハンドル形状は人間工学により、手にフィットするよう造られています。
- ・ハンドルを鉄製にすることにより、確かなトルクを伝えます。

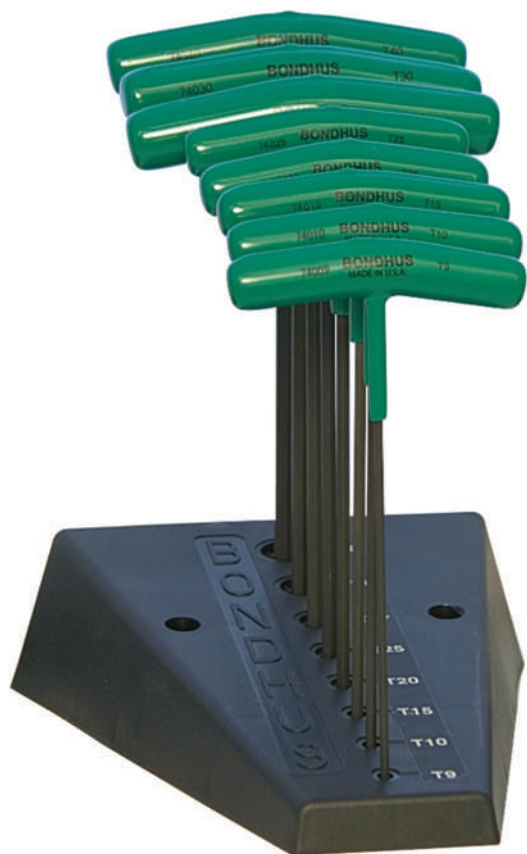

PHTTHX8



PHTTH27



T-ハンドル
ボールポイント
六角
トルクス®

型番			UPC (037231)
PHTTHX8	T9、T10、T15、T20、T25、T27、T30、T40		740344
型番			UPC (037231)
PHTTH9	T9	155 × 141 × 79mm	740092
PHTTH10	T10	162 × 147 × 80mm	740108
PHTTH15	T15	168 × 153 × 80mm	740153
PHTTH20	T20	175 × 161 × 79mm	740207
PHTTH25	T25	181 × 167 × 79mm	740252
PHTTH27	T27	188 × 170 × 105mm	740276
PHTTH30	T30	194 × 177 × 104mm	740306
PHTTH40	T40	201 × 185 × 105mm	740405
PHTTH45	T45	205 × 187 × 130mm	740450
PHTTH50	T50	211 × 193 × 130mm	740504
PHTTH55	T55	217 × 201 × 130mm	740559

※トルクス®とトルクスプラス®はアキュメント社の登録商標です。

ミリ
インチ
ミリ+インチ
トルクス®
多機能型

トルクス® ウィング&フラッグ TORX® Tip Wing & Flag Tools



トルクス®
ウィング・ハンドル

TW20



TWX7

【特長】
超硬チップの交換に最適です。



型番	UPC (037231)
TWX7 T6、T7、T8、T9、T10、T15、T20 スタンド付	347451

型番	UPC (037231)
TW6 T6 74 × 39 × 35mm	347062
TW7 T7 74 × 39 × 35mm	347079
TW8 T8 74 × 39 × 35mm	347086
TW9 T9 74 × 39 × 35mm	347093
TW10 T10 76 × 39 × 54mm	347109
TW15 T15 76 × 39 × 54mm	347154
TW20 T20 76 × 39 × 54mm	347208

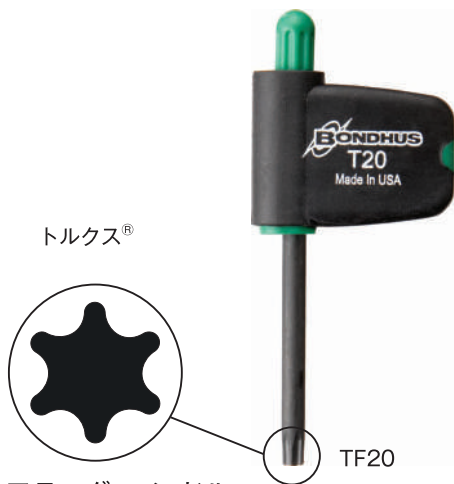

トルクス®
フラッグ・ハンドル

TF20



TFX7



型番	UPC (037231)
TFX7 T6、T7、T8、T9、T10、T15、T20 スタンド付	344450

型番	UPC (037231)
TF5 T5 74 × 39 × 24mm	344054
TF6 T6 74 × 39 × 24mm	344061
TF7 T7 74 × 39 × 24mm	344078
TF8 T8 74 × 39 × 24mm	344085
TF9 T9 74 × 39 × 24mm	344092
TF10 T10 76 × 39 × 34mm	344108
TF15 T15 76 × 39 × 34mm	344153
TF20 T20 76 × 39 × 34mm	344207

※トルクス® とトルクスプラス® はアキュメント社の登録商標です。

トルクスプラス® ウィング&フラッグ TORX PLUS® Tip Wing & Flag Tools



【特長】
超硬チップの交換に最適です。



T-ハンドル
ボールポイント
六角
トルクス®

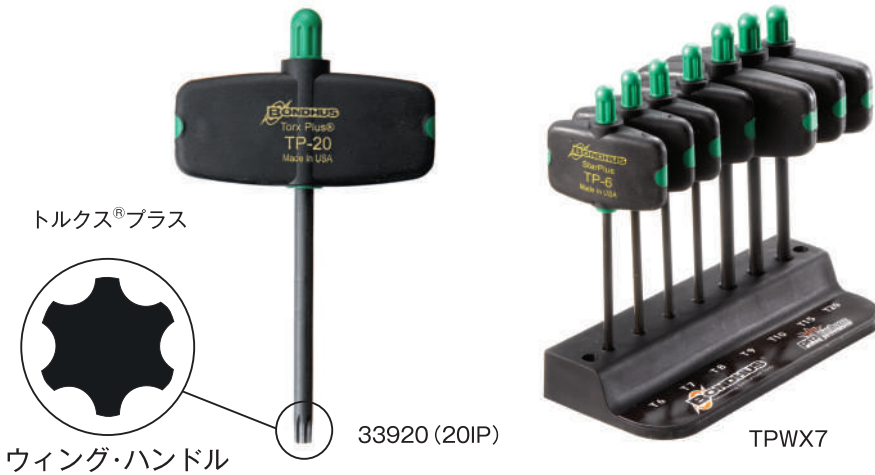

トルクス®プラス

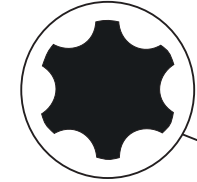

ウィング・ハンドル

33920 (20IP)

TPWX7

型番		UPC (037231)
TPWX7	6IP、7IP、8IP、9IP、10IP、15IP、20IP	339456

型番			UPC (037231)
33906	6IP	87 × 52 × 35mm	339067
33907	7IP	87 × 52 × 35mm	339074
33908	8IP	87 × 52 × 35mm	339081
33909	9IP	87 × 52 × 35mm	339098
33910	10IP	87 × 52 × 54mm	339104
33915	15IP	87 × 52 × 54mm	339159
33920	20IP	87 × 52 × 54mm	339203

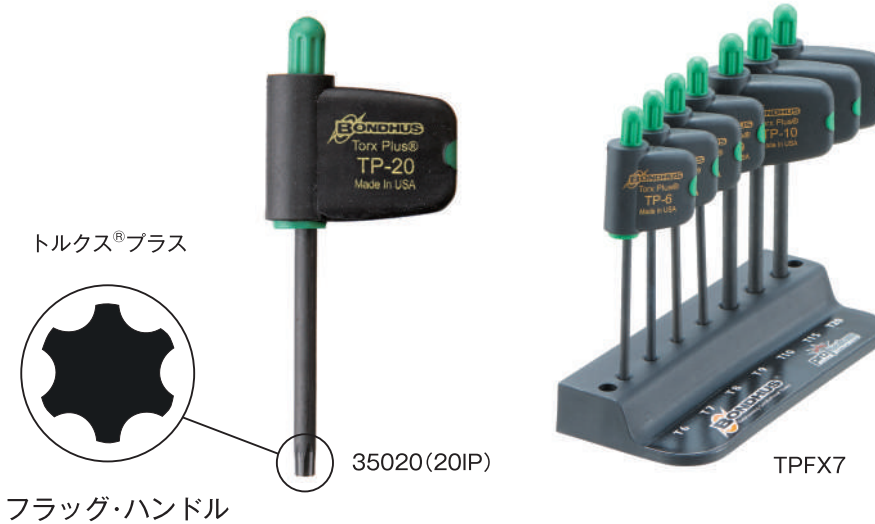

トルクス®プラス

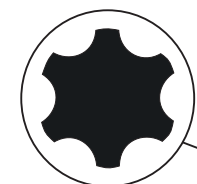

フラッグ・ハンドル

35020 (20IP)

TPFX7



型番		UPC (037231)
TPFX7	6IP、7IP、8IP、9IP、10IP、15IP、20IP	350451

型番			UPC (037231)
35006	6IP	87 × 52 × 24mm	350062
35007	7IP	87 × 52 × 24mm	350079
35008	8IP	87 × 52 × 24mm	350086
35009	9IP	87 × 52 × 24mm	350093
35010	10IP	87 × 52 × 34mm	350109
35015	15IP	87 × 52 × 34mm	350154
35020	20IP	87 × 52 × 34mm	350208

※トルクス®とトルクスプラス® はアキュメント社の登録商標です。

ミリ
インチ
ミリ+インチ
トルクス®
多機能型

ナイル型ツール Fold Ups

ゴリラグリップ® ナイフ型ツール GorillaGrip® Fold Ups



六角 ミリ

型番	六角	UPC (037231)
HF7MS	1.5、2、2.5、3、4、5、6mm	125929
HF7M	2、2.5、3、4、5、6、8mm	125875
HF6M	3、4、5、6、8、10mm	125950

ボールポイント ミリ

型番	ボールポイント	UPC (037231)
BF5M	5、6、7、8、10mm	128975

六角 ミリ+インチ

型番	六角	UPC (037231)
HF12	1.5、2、2.5、3、4、5mm & 5/64、3/32、7/64、1/8、9/64、5/32インチ	125509

ゴリラグリップ®の特長

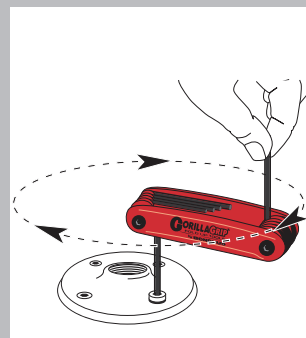
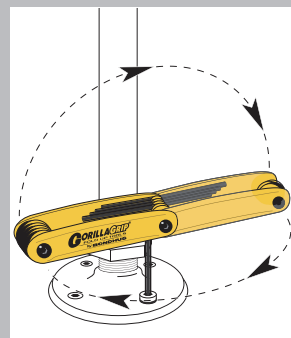

鋼鉄製に比べ、40%以上も強度のあるFRPという素材をグリップに採用しています。

グリップが90度で固定するため強く握って回しても力が分散しません。

グリップ本体が180度回転するので、障害物のそばでもレンチをボルトから抜かず作業し続ける事ができます。

90度で固定して回せるので素早く作業する事ができます。

ミリ

インチ

ミリ+インチ

トルクス®

多機能型

ゴリラグリップ® ナイフ型ツール GorillaGrip® Fold Ups



【特長】

- ・いじり止めタイプのボルトに使用する為のレンチです。
- ・いじり止めタイプのボルトはレンチを挿入する部分の中心にピンがたっており、通常のトルクス® レンチでは回せないようになっています。



HF9S

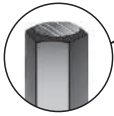

TF8S

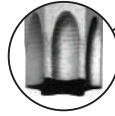

トルクス®



TR-TF7S

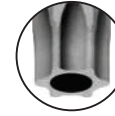

トルクス® いじり止め

六角 インチ

型番		UPC (037231)
HF9S	0.050、1/16、5/64、3/32、7/64、1/8、9/64、5/32、3/16 インチ	125912
HF9	5/64、3/32、7/64、1/8、9/64、5/32、3/16、7/32、1/4 インチ	125899
HF5	3/16、7/32、1/4、5/16、3/8 インチ	125851

ボールポイント インチ

型番		UPC (037231)
BF5	3/16、7/32、1/4、5/16、3/8 インチ	128944

トルクス®

型番		UPC (037231)
TF8S	T6、T7、T8、T9、T10、T15、T20、T25	126322
TF8-12634	T9、T10、T15、T20、T25、T27、T30、T40	126346

トルクス® いじり止め

型番		UPC (037231)
TR-TF7S	TR7、TR8、TR9、TR10、TR15、TR20、TR25	126360
TR-TF8	TR9、TR10、TR15、TR20、TR25、TR27、TR30、TR40	126384



HF16

HF15

HF24

マルチパック

型番		UPC (037231)
HF16	HF7M : 2 ~ 8mm HF9 : 5/64 ~ 1/4 インチ	125226
HF15	HF7M : 2 ~ 8mm TF8-12634 : T9 ~ T40	125448
HF24	HF7M : 2 ~ 8mm HF9 : 5/64 ~ 1/4 インチ TF8-12634 : T9 ~ T40	125332

ナイフ型ツール
ゴリラグリップ
メタルナイフ型ツール

※トルクス® とトルクスプラス® はアキュメント社の登録商標です。

ミリ
インチ
ミリ+インチ
トルクス®
多機能型

ゴリラグリップ® Utility GorillaGrip® Fold Ups



HFU5



トルクス®

FUHB7



FUCB6

多機能型

型番	セット内容	UPC (037231)
HFU5	4、5、6mm & PH1 & マイナス 3/16 【バイクツール】	125400
FU5	PH1、PH2 & マイナス 1/8、マイナス 3/16、マイナス 1/4	125479
RFU5	PH1、PH2 & マイナス 3/16 & スクエア #1、スクエア #2	125431
AFU5	PH1、PH2 & マイナス 1/8、マイナス 3/16 & キリ	125455

ホグバディ *Hawg Buddy GorillaGrip® Motorcycle Fold Ups*

型番	セット内容	UPC (037231)
FUHB7	+2、T27、T40、5/32、3/16、1/4、5/16	125310

※ハーレーダビッドソン® オートバイ整備用にデザインされています。※ハーレーダビッドソン® はハーレーダビッドソン社の登録商標です。

サイクルバディ *Cycle Buddy GorillaGrip® Motorcycle Fold Ups*

型番	セット内容	UPC (037231)
FUCB6	+2、3、4、5、6、8mm	125943

※日本製、ヨーロッパ製オートバイ、四輪バギー整備用にデザインされています。

メタルナイフ型ツール Metal Fold Ups

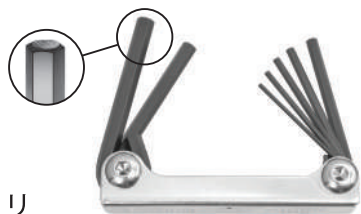

六角 ミリ

MHF7MS

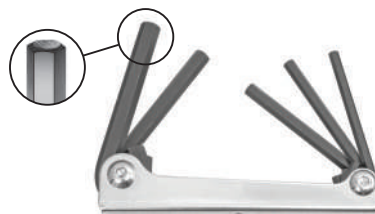

MHF5

型番	セット内容	UPC (037231)
MHF7MS	1.5、2、2.5、3、4、5、6mm	145927
MHF7M	2、2.5、3、4、5、6、8mm	145873
MHF6M	3、4、5、6、8、10mm	145958

六角 インチ

型番	セット内容	UPC (037231)
MHF8	0.050、1/16、5/64、3/32、7/64、1/8、9/64、5/32インチ	145903
MHF9S	0.050、1/16、5/64、3/32、7/64、1/8、9/64、5/32、3/16インチ	145910
MHF9	5/64、3/32、7/64、1/8、9/64、5/32、3/16、7/32、1/4インチ	145897
MHF5	3/16、7/32、1/4、5/16、3/8インチ	145859

トルクス®

型番	セット内容	UPC (037231)
MTF8S	T6、T7、T8、T9、T10、T15、T20、T25	145323
MTF8	T9、T10、T15、T20、T25、T27、T30、T40	145347

※トルクス®とトルクスプラス®はアキュメント社の登録商標です。

ミリ

インチ

ミリ+インチ

トルクス®

多機能型

ボールポイント六角ドライバー Ball End Screwdrivers

ボールポイント・ドライバー Ball End Screwdrivers



BSX9M

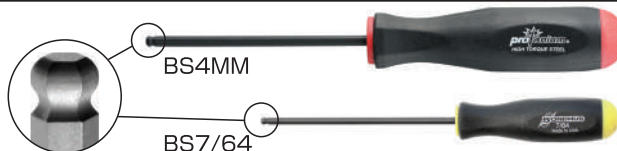

型番		UPC (037231)
BSX6M	1.5、2、2.5、3、4、5mm	106867
BSX7M	1.27、1.5、2、2.5、3、4、5mm	106874
BSX9M	1.5、2、2.5、3、4、5、6、8、10mm	106997

型番		UPC (037231)
BSX7	5/64、3/32、7/64、1/8、9/64、5/32、3/16 インチ	106454
BSX8S	0.050、1/16、5/64、3/32、7/64、1/8、9/64、5/32 インチ	106324
BSX8	7/64、1/8、9/64、5/32、3/16、7/32、1/4、5/16 インチ	106331
BSX13	0.050、1/16、5/64、3/32、7/64、1/8、9/64、5/32、3/16、7/32、1/4、5/16、3/8 インチ	106379

型番			UPC (037231)
BS.89MM	0.89mm	122 × 80 × 8mm	106485
BS1.27MM	1.27mm	103 × 61 × 8mm	106492
BS1.5MM	1.5mm	119 × 66 × 11mm	106508
BS2MM	2mm	125 × 72 × 11mm	106522
BS2.5MM	2.5mm	130 × 69 × 16mm	106546
BS3MM	3mm	169 × 81 × 22mm	106560
BS3.5MM	3.5mm	174 × 86 × 22mm	106584
BS4MM	4mm	200 × 94 × 27mm	106607
BS4.5MM	4.5mm	215 × 110 × 27mm	106621
BS5MM	5mm	217 × 111 × 27mm	106645
BS5.5MM	5.5mm	236 × 126 × 27mm	106669
BS6MM	6mm	262 × 139 × 33mm	106683
BS7MM	7mm	268 × 145 × 33mm	106706
BS8MM	8mm	283 × 161 × 33mm	106720
BS9MM	9mm	298 × 175 × 33mm	106744
BS10MM	10mm	305 × 184 × 33mm	106768

型番			UPC (037231)
BS.050	0.050 インチ	105 × 61 × 8mm	106027
BS1/16	1/16インチ	118 × 64 × 11mm	106034
BS5/64	5/64インチ	121 × 67 × 11mm	106041
BS3/32	3/32インチ	134 × 73 × 16mm	106058
BS7/64	7/64インチ	135 × 74 × 16mm	106065
BS1/8	1/8インチ	170 × 82 × 23mm	106072
BS9/64	9/64インチ	172 × 84 × 23mm	106089
BS5/32	5/32インチ	200 × 93 × 28mm	106096
BS3/16	3/16インチ	201 × 95 × 28mm	106102
BS7/32	7/32インチ	228 × 108 × 33mm	106119
BS1/4	1/4インチ	240 × 120 × 33mm	106126
BS5/16	5/16インチ	263 × 143 × 33mm	106133
BS3/8	3/8インチ	285 × 165 × 33mm	106140
BS7/16	7/16インチ	314 × 189 × 33mm	106157
BS1/2	1/2インチ	341 × 216 × 33mm	106164

ボールポイント六角ドライバー
ボールポイント
ゴールドガード
プロボール® (ネジつかみ機能)
トルクス®
トルクドライバー
ナットドライバー
スクエアドライバー

ミリ
インチ
ミリ+インチ
トルクス®
多機能型

ボールポイント・ドライバー ロング

Ball End Screwdrivers Long



BSX8ML



BSX11L

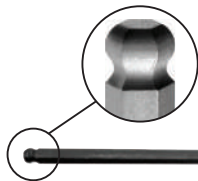

BSL3MM



型番		UPC (037231)
BSX8ML	2、2.5、3、4、5、6、8、10mm	107338
型番		UPC (037231)
BSX11L	5/64、3/32、7/64、1/8、9/64、5/32、3/16、7/32、1/4、5/16、3/8インチ	107376
型番		UPC (037231)
BSL2MM	2mm	107529
BSL2.5MM	2.5mm	107543
BSL3MM	3mm	107567
BSL4MM	4mm	107604
BSL5MM	5mm	107642
BSL6MM	6mm	107680
BSL8MM	8mm	107727
BSL10MM	10mm	107765
型番		UPC (037231)
BSL5/64	5/64 インチ	107048
BSL3/32	3/32インチ	107055
BSL7/64	7/64インチ	107062
BSL1/8	1/8インチ	107079
BSL9/64	9/64インチ	107086
BSL5/32	5/32インチ	107093
BSL3/16	3/16インチ	107109
BSL7/32	7/32インチ	107116
BSL1/4	1/4インチ	107123
BSL5/16	5/16インチ	107130
BSL3/8	3/8インチ	107147

ミリ
インチ
ミリ+インチ
トルクス®
多機能型

ボールポイント・ドライバー エクストラロング

Ball End Screwdrivers Extra Long



BSLL3MM



BSLL6MM

型番			UPC (037231)
BSLL1.5MM	1.5mm	335 × 282 × 11mm	037505
BSLL2MM	2mm	329 × 276 × 11mm	037529
BSLL2.5MM	2.5mm	338 × 276 × 16mm	037543
BSLL3MM	3mm	358 × 269 × 22mm	037567
BSLL4MM	4mm	375 × 267 × 27mm	037604
BSLL5MM	5mm	368 × 260 × 27mm	037642
BSLL6MM	6mm	385 × 260 × 33mm	037680
BSLL8MM	8mm	385 × 260 × 33mm	037727
BSLL10MM	10mm	385 × 260 × 33mm	037765

型番			UPC (037231)
BSLL.050	0.050 インチ	323 × 280 × 8mm	037024
BSLL1/16	1/16インチ	333 × 280 × 11mm	037031
BSLL5/64	5/64インチ	330 × 277 × 11mm	037048
BSLL3/32	3/32インチ	338 × 276 × 16mm	037055
BSLL7/64	7/64インチ	331 × 270 × 16mm	037062
BSLL1/8	1/8インチ	357 × 269 × 23mm	037079
BSLL9/64	9/64インチ	354 × 266 × 23mm	037086
BSLL5/32	5/32インチ	373 × 266 × 28mm	037093
BSLL3/16	3/16インチ	373 × 266 × 28mm	037109
BSLL7/32	7/32インチ	385 × 260 × 33mm	037116
BSLL1/4	1/4インチ	384 × 260 × 33mm	037123
BSLL5/16	5/16インチ	384 × 260 × 33mm	037130
BSLL3/8	3/8インチ	384 × 260 × 33mm	037147
BSLL7/16	7/16インチ	390 × 267 × 33mm	037154
BSLL1/2	1/2インチ	390 × 267 × 33mm	037161

ボールポイント六角ドライバー
 ボールポイント
 ゴールドガード
 プロボール® (ネジつかみ機能)
 トルクス®
 トルクドライバー
 ナットドライバー
 スクエアドライバー

ミリ
 インチ
 ミリ+インチ
 トルクス®
 多機能型

ボールポイント・ドライバー ゴールドガード **GoldGuard** Ball End Screwdrivers GoldGuard™ Finish FINISH



BSX9MG

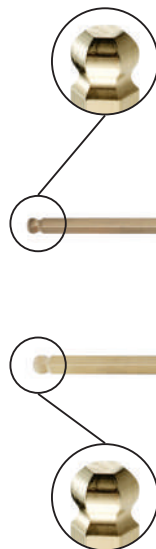

〔特長〕

表面処理に 14K を採用することにより耐食性を高めています

BS5MG







BS1/4G



型番		UPC (037231)
BSX6MG	1.5、2、2.5、3、4、5mm	386863
BSX9MG	1.5、2、2.5、3、4、5、6、8、10mm	386993

型番		UPC (037231)
BSX8SG	0.050、1/16、5/64、3/32、7/64、1/8、9/64、5/32 インチ	386320
BSX13G	0.050、1/16、5/64、3/32、7/64、1/8、9/64、5/32、3/16、7/32、1/4、5/16、3/8 インチ	386375

型番			UPC (037231)
BS1.27MG	1.27mm	103 × 61 × 8mm	386498
BS1.5MG	1.5mm	125 × 72 × 11mm	386504
BS2MG	2mm	125 × 72 × 11mm	386528
BS2.5MG	2.5mm	130 × 69 × 16mm	386542
BS3MG	3mm	169 × 81 × 22mm	386566
BS4MG	4mm	200 × 94 × 27mm	386603
BS5MG	5mm	217 × 111 × 27mm	386641
BS6MG	6mm	262 × 139 × 33mm	386689
BS8MG	8mm	283 × 161 × 33mm	386726
BS10MG	10mm	305 × 184 × 33mm	386764

型番			UPC (037231)
BS0.050G	0.050 インチ	105 × 61 × 8mm	386023
BS1/16G	1/16インチ	118 × 64 × 11mm	386030
BS5/64G	5/64インチ	121 × 67 × 11mm	386047
BS3/32G	3/32インチ	134 × 73 × 16mm	386054
BS7/64G	7/64インチ	135 × 74 × 16mm	386061
BS1/8G	1/8インチ	170 × 82 × 23mm	386078
BS9/64G	9/64インチ	172 × 84 × 23mm	386085
BS5/32G	5/32インチ	200 × 93 × 28mm	386092
BS3/16G	3/16インチ	201 × 95 × 28mm	386108
BS7/32G	7/32インチ	228 × 108 × 33mm	386115
BS1/4G	1/4インチ	240 × 120 × 33mm	386122
BS5/16G	5/16インチ	263 × 143 × 33mm	386139
BS3/8G	3/8インチ	186 × 165 × 33mm	386146
BS7/16G	7/16インチ	317 × 194 × 33mm	386153
BS1/2G	1/2インチ	340 × 217 × 33mm	386160

ミリ
インチ
ミリ+インチ
トルクス®
多機能型

プロホールド® (ネジつかみ機能付ドライバー) ProHold® Ball End Screwdrivers



PBSX9M



PBS5MM

(特長)

・ボールポイントの側面に埋めこんだ特殊ナイロン樹脂がネジをしっかりとつかみます。



型番		UPC (037231)
PBSX6M	1.5、2、2.5、3、4、5mm	746865
PBSX9M	1.5、2、2.5、3、4、5、6、8、10mm	746995

型番		UPC (037231)
PBSX8S	0.050、1/16、5/64、3/32、7/64、1/8、9/64、5/32インチ	746322
PBSX13	0.050、1/16、5/64、3/32、7/64、1/8、9/64、5/32、3/16、7/32、1/4、5/16、3/8インチ	746377

型番			UPC (037231)
PBS1.27MM	1.27mm	103 × 61 × 8mm	746490
PBS1.5MM	1.5mm	125 × 72 × 11mm	746506
PBS2MM	2mm	125 × 72 × 11mm	746520
PBS2.5MM	2.5mm	130 × 69 × 16mm	746544
PBS3MM	3mm	169 × 81 × 22mm	746568
PBS4MM	4mm	200 × 94 × 27mm	746605
PBS5MM	5mm	217 × 111 × 27mm	746643
PBS6MM	6mm	262 × 139 × 33mm	746681
PBS8MM	8mm	283 × 161 × 33mm	746728
PBS10MM	10mm	305 × 184 × 33mm	746766

型番			UPC (037231)
PBS.050	0.050インチ	105 × 61 × 8mm	746025
PBS1/16	1/16インチ	118 × 64 × 11mm	746032
PBS5/64	5/64インチ	121 × 67 × 11mm	746049
PBS3/32	3/32インチ	134 × 73 × 16mm	746056
PBS7/64	7/64インチ	135 × 74 × 16mm	746063
PBS1/8	1/8インチ	170 × 82 × 23mm	746070
PBS9/64	9/64インチ	172 × 84 × 23mm	746087
PBS5/32	5/32インチ	200 × 93 × 28mm	746094
PBS3/16	3/16インチ	201 × 95 × 28mm	746100
PBS7/32	7/32インチ	228 × 108 × 33mm	746117
PBS1/4	1/4インチ	240 × 120 × 33mm	746124
PBS5/16	5/16インチ	263 × 143 × 33mm	746131
PBS3/8	3/8インチ	186 × 165 × 33mm	746148

ボールポイント六角ドライバー
ボールポイント
ゴールドガード
プロホールド® (ネジつかみ機能)
トルクス®
トルクドライバー
ナットドライバー
スクエアドライバー

ミリ
インチ
ミリ+インチ
トルクス®
多機能型

ボールスター™ ドライバー BallStar™ Tip Screwdrivers



STX8



ST25

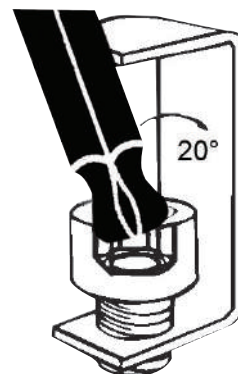

ボールスター™



〔特長〕

ボンダス社が開発したボールスター™ レンチは、トルクス® タイプのボルトに対して20度の角度で挿入し回す事ができます。

型番		UPC (037231)
STX6	T6、T7、T8、T9、T10、T15	135461
STX8	T9、T10、T15、T20、T25、T27、T30、T40	135324

型番			UPC (037231)
ST6	T6	120 × 66 × 11mm	127060
ST7	T7	120 × 66 × 11mm	127077
ST8	T8	128 × 66 × 16mm	127084
ST9	T9	128 × 66 × 16mm	127091
ST10	T10	132 × 71 × 16mm	127107
ST15	T15	162 × 74 × 23mm	127152
ST20	T20	188 × 82 × 28mm	127206
ST25	T25	194 × 88 × 28mm	127251
ST27	T27	220 × 97 × 33mm	127275
ST30	T30	229 × 106 × 33mm	127305
ST40	T40	240 × 117 × 33mm	127404
ST45	T45	254 × 131 × 33mm	127459
ST50	T50	275 × 152 × 33mm	127503
ST55	T55	301 × 178 × 33mm	127558

※トルクス® とトルクスプラス® はアキュメント社の登録商標です。

トルクス® エクストラロングドライバー TORX® Extra Long Screwdrivers



TSX8



TS25

〔特長〕

- ・ドライバーのグリップは人間工学により握りやすく設計されており、小さな力で最大のトルクを出す事ができます。
- ・グリップには手に水や油が付着していてもすべりにくい素材を採用しています。

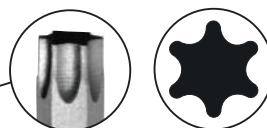

ボールポイント六角ドライバー
ボールポイント
ゴールドガード
プロボール® (ネジつかみ機能)
トルクス®
トルクドライバー
ネットドライバー
スクエアドライバー

型番		UPC (037231)
TSX8S	T6, T7, T8, T9, T10, T15, T20, T25	345327
TSX8	T9, T10, T15, T20, T25, T27, T30, T40	345341

型番			UPC (037231)
TS5	T5	155 × 101 × 11mm	345051
TS6	T6	162 × 108 × 11mm	345068
TS7	T7	168 × 114 × 11mm	345075
TS8	T8	183 × 121 × 16mm	345082
TS9	T9	187 × 125 × 16mm	345099
TS10	T10	190 × 128 × 16mm	345105
TS15	T15	218 × 130 × 23mm	345150
TS20	T20	245 × 138 × 28mm	345204
TS25	T25	251 × 144 × 27mm	345259
TS27	T27	272 × 149 × 33mm	345273
TS30	T30	274 × 153 × 33mm	345303
TS40	T40	280 × 159 × 33mm	345402
TS45	T45	289 × 166 × 33mm	345457
TS50	T50	295 × 172 × 33mm	345501
TS55	T55	301 × 178 × 33mm	345556
TS60	T60	308 × 185 × 33mm	345600

ミリ
インチ
ミリ+インチ
トルクス®
多機能型

※トルクス®とトルクスプラス®はアキュメント社の登録商標です。

プロホールド® トルクス® (ネジつかみ機能付ドライバー) ProHold® TORX® Screwdrivers



PHTSX8

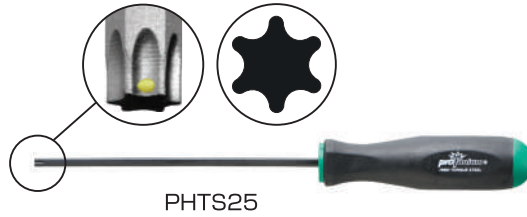

PHTS25



【特長】
刃先の側面に埋め込んだボンダス社オリジナルの特殊ナイロン樹脂が、ネジをガッチリつかみます。



型番		UPC (037231)
PHTSX8	T9、T10、T15、T20、T25、T27、T30、T40	755348

型番			UPC (037231)
PHTS9	T9	187 × 125 × 16mm	755096
PHTS10	T10	190 × 128 × 16mm	755102
PHTS15	T15	218 × 130 × 23mm	755157
PHTS20	T20	245 × 138 × 28mm	755201
PHTS25	T25	251 × 144 × 27mm	755256
PHTS27	T27	272 × 149 × 33mm	755270
PHTS30	T30	274 × 153 × 33mm	755300
PHTS40	T40	280 × 159 × 33mm	755409
PHTS45	T45	289 × 166 × 33mm	755454
PHTS50	T50	295 × 172 × 33mm	755508
PHTS55	T55	301 × 178 × 33mm	755553
PHTS60	T60	308 × 185 × 33mm	755607

トルクス® ドライバー いじり止め Tamper Resistant TORX® Screwdrivers



TR-SX7S

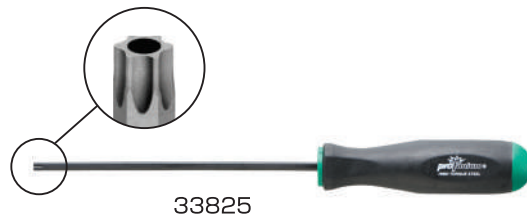

33825

【特長】
・いじり止めタイプのボルトに使用する為のレンチです。
・いじり止めタイプのボルトはレンチを挿入する部分の中心にピンがたっており、通常のトルクス® レンチでは回せないようになっています。



型番		UPC (037231)
TR-SX7S	TR7、TR8、TR9、TR10、TR15、TR20、TR25	338312
TR-SX8	TR9、TR10、TR15、TR20、TR25、TR27、TR30、TR40	338343

型番			UPC (037231)
33807	TR7	168 × 114 × 11mm	338077
33808	TR8	183 × 121 × 16mm	338084
33809	TR9	187 × 125 × 16mm	338091
33810	TR10	190 × 128 × 16mm	338107
33815	TR15	218 × 130 × 23mm	338152
33820	TR20	245 × 138 × 28mm	338206
33825	TR25	251 × 144 × 28mm	338251
33827	TR27	272 × 149 × 33mm	338275
33830	TR30	274 × 153 × 33mm	338305
33840	TR40	280 × 159 × 33mm	338404

※トルクス® とトルクスプラス® はアキュメント社の登録商標です。

クリックセット™ トルクドライバー (単能型)

ClickSet™ Torque Limiting Device



セット (グリップ&ブレード)	型番	設定トルク値		UPC (037231)	
	トルクス®	55004	0.5Nm	T5	550042
		55005	0.6Nm	T6	550059
		55008	0.9Nm	T7	550080
		55010	1.2Nm	T8	550103
		55012	1.4Nm	T9	550127
		55017	2.5Nm	T10	550172
		55026	3.5Nm	T15	550264

トルクドライバー用グリップ	型番	設定トルク値	UPC (037231)	
	グリップ	55404	0.5Nm	554040
		55405	0.6Nm	554057
		55408	0.9Nm	554088
		55409	1.1Nm	554095
		55410	1.2Nm	554101
		55412	1.4Nm	554125
		55417	2.0Nm	554170
		55422	2.5Nm	554224
		55426	3.0Nm	554262
		55431	3.5Nm	554316

トルクドライバー用ブレード	型番		UPC (037231)	
	ミリ	50150	1.5mm	501501
		50152	2mm	501525
		50154	2.5mm	501549
		50156	3mm	501563
	インチ	50102	0.050 インチ	501020
		50103	1/16 インチ	501037
		50104	5/64 インチ	501044
		50105	3/32 インチ	501051
		50106	7/64 インチ	501068
		50107	1/8 インチ	501075
		トルクス®	50205	T5
	50206		T6	502065
	50207		T7	502072
	50208		T8	502089
	50209	T9	502096	
50210	T10	502102		
50215	T15	502157		

※ブレード対辺はすべて5mmです。

マグネットビットホルダー	型番		UPC (037231)
	ビットホルダー 50125	差込角6.35mm(1/4")	501259

クリックセット™トルクドライバーの特長

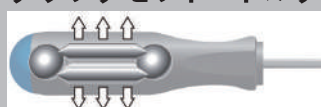

独自の構造によりトルクの負荷を拡散させるクリックセットのグリップは確かな作業性と強度を確立しています。

【特長】

- ①決められたトルクに達するとクリック音がなり、ハンドルが空転する為ブレードやネジをオーバートルクによる破損から守ります。
- ②精度は± 10% 以内です。精度検査表は付きません。
- ③ネジを締める時のトルクは制御しますが、緩める時のトルクは制御しません。

【用途】

- ①超硬チップの交換に最適です。
- ②設定トルクが決まっている為、繰り返し作業などに最適です。



グリップやブレードの交換は引き抜いて差し込むだけなので非常に簡単です。

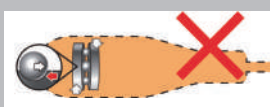

グリップにボールベアリング、又はギアが内蔵されているトルクドライバーの場合、部品の消耗が非常に激しい為、工具が長持ちしません。



ボールポイント六角ドライバー
ボールポイント
ゴールドガード
プロホルド® (ネジつかみ機能)
トルクス®
トルクドライバー
ネットドライバー
スクエアドライバー

ミリ
インチ
ミリ+インチ
トルクス®
多機能型

※トルクス®とトルクスプラス®はアキュメント社の登録商標です。

ナット・ドライバー Hollow Shaft Nut Drivers



型番			UPC (037231)	
BNX7M	6、7、8、9、10、11、12mm		484927	
型番			UPC (037231)	
BNX7	3/16、1/4、5/16、11/32、3/8、7/16、1/2インチ		484453	
型番				UPC (037231)
BN4MM	4mm	8.5mm	184 × 77 × 28mm	384609
BN5MM	5mm	8.5mm	184 × 77 × 28mm	384647
BN5.5MM	5.5mm	10mm	184 × 77 × 28mm	384661
BN6MM	6mm	11mm	184 × 77 × 28mm	384685
BN7MM	7mm	11.5mm	184 × 77 × 28mm	384708
BN8MM	8mm	12mm	184 × 77 × 28mm	384722
BN9MM	9mm	13mm	184 × 77 × 28mm	384746
BN10MM	10mm	14mm	184 × 77 × 28mm	384760
BN11M	11mm	16mm	184 × 77 × 28mm	384784
BN12MM	12mm	17.5mm	184 × 77 × 28mm	384807
BN13MM	13mm	17.5mm	184 × 77 × 28mm	384821
型番				UPC (037231)
BN5/32	5/32インチ	8.5mm	184 × 77 × 28mm	384098
BN3/16	3/16インチ	8.5mm	184 × 77 × 28mm	384104
BN7/32	7/32インチ	10mm	184 × 77 × 28mm	384111
BN1/4	1/4インチ	10.5mm	184 × 77 × 28mm	384128
BN9/32	9/32インチ	10.5mm	184 × 77 × 28mm	384326
BN5/16	5/16インチ	12mm	184 × 77 × 28mm	384135
BN11/32	11/32インチ	12.5mm	184 × 77 × 28mm	384357
BN3/8	3/8インチ	14mm	184 × 77 × 28mm	384142
BN7/16	7/16インチ	16mm	184 × 77 × 28mm	384159
BN1/2	1/2インチ	17.5mm	184 × 77 × 28mm	384166

ミリ

インチ

ミリ+インチ

トルクス®

多機能型

ボールポイント・スクエアー(四角)ドライバー Square Ball End Screwdrivers



〔特長〕

- ・ボールポイント形状に加工されているので、斜めからのネジ入れが可能です。
- ・ログハウスや遊具などに使われています。







BRX4



BR#3

ボールポイント六角ドライバー
ボールポイント
ゴールドガード
プロホールド® (ネジつかみ機能)
トルクス®
トルクドライバー
ネットドライバー
スクエアドライバー

型番				UPC (037231)
BRX4	#0、#1、#2、#3			116408
型番				UPC (037231)
BR#0	#0	1.9mm	180 × 90 × 20mm	116002
BR#1	#1	2.4mm	185 × 95 × 20mm	116019
BR#2	#2	2.9mm	215 × 103 × 25mm	116026
BR#3	#3	3.3mm	215 × 103 × 25mm	116033
BR#4	#4	4.8mm	225 × 115 × 25mm	116040

ハンディヘックス™ HandyHex™ Adjustable Handle



セット (グリップ & 六角ブレード)	型番		UPC (037231)	
	ミリ	HHX1.5MM	1.5mm	877507
		HHX2MM	2.0mm	877521
		HHX2.5MM	2.5mm	877545
		HHX3MM	3.0mm	877569
	インチ	HHX1/16	1/16インチ	879037
		HHX5/64	5/64インチ	879044
		HHX3/32	3/32インチ	879051
		HHX7/64	7/64インチ	879068
		HHX1/8	1/8インチ	879075
		HHX9/64	9/64インチ	879082

グリップ	型番		UPC (037231)
	86900	0.71-2.0mm / .028-5/64インチ用	869007
	86901	2.5mm / 3/32-7/64インチ用	869014
	86902	3.0mm / 1/8-9/64インチ用	869021

六角ブレード	型番			UPC (037231)	
	ミリ	#0250	1.5mm	70mm	002503
		#0252	2.0mm	98mm	002527
		#0254	2.5mm	107mm	002541
		#0256	3.0mm	118mm	002565
	ロング	#1152	2.0mm	150mm	011529
		#1154	2.5mm	150mm	011543
		#1156	3.0mm	150mm	011567
		インチ	#0200	.028インチ	66mm
	#0201		.035インチ	66mm	002015
	#0202		.050インチ	66mm	002022
	#0203		1/16インチ	71mm	002039
	#0204		5/64インチ	76mm	002046
	#0205		3/32インチ	103mm	002053
	#0206		7/64インチ	109mm	002060
	#0207		1/8インチ	115mm	002077
	ロング	#0208	9/64インチ	122mm	002084
		#1104	5/64インチ	150mm	011048
		#1105	3/32インチ	150mm	011055
		#1106	7/64インチ	150mm	011062
		#1107	1/8インチ	150mm	011079
		#1108	9/64インチ	150mm	011086

〔使用方法〕

① ハンドルのつまみネジを緩める



② ブレードを差し込む

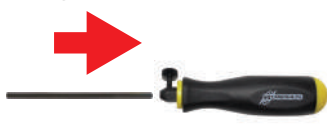

③ 好きな長さに調整したらネジを締めて固定する



ブレード差し込み穴はハンドルを貫通しています



〔特長〕

- ・軸の長さを自由に調節できます
- ・六角ブレードの他、用途に応じて工具を差し替えて使用できます



六角ブレード



ボールポイントブレード



L-レンチ



ミリ

インチ

ミリ+インチ

トルクス®

多機能型

ビット & ソケットビット

Bits & Socket Bits

ボールポイント・ソケットビット(ビット全長50mm)

ProHold® Ball End Socket Bits

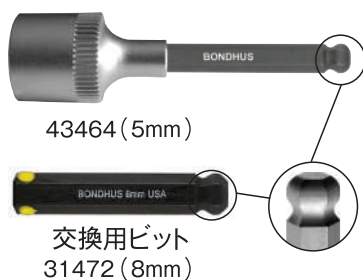

〔特長〕

- ・ビット交換式ソケットビットです。ビットが摩耗したら交換することができます。
- ・交換の際はポンチなどの工具を使ってソケットの内側からビットを叩くと簡単に抜けます。ビットをソケットへ挿入の際には、ハンマーなどの工具でビットを差し込むとガッチリ入ります。サイズにより手での脱着も可能です。



※交換用ビットは両端とも同じ対辺寸法です

型番			UPC (037231)
30487	PHBX8M/S-2C	3、4、5、6、7、8、9、10mm (ソケットビット)	304874
23487	PHBX8M-2C	3、4、5、6、7、8、9、10mm (交換用ビット)	234874

型番			UPC (037231)
23445	PHBX7-2C	1/8、5/32、3/16、7/32、1/4、5/16、3/8インチ (交換用ビット)	234454

ソケットビット				交換用ビット			
型番	型番	UPC (037231)	型番	UPC (037231)			
3mm	43456	9.5mm	31456	50mm	314569		
4mm	43460	9.5mm	31460	50mm	314606		
5mm	43464	9.5mm	31464	50mm	314644		
6mm	43468	9.5mm	31468	50mm	314682		
7mm	43470	9.5mm	31470	50mm	314705		
8mm	43472	9.5mm	31472	50mm	314729		
9mm	43474	9.5mm	31474	50mm	314743		
10mm	43476	9.5mm	31476	50mm	314767		
12mm	43480	9.5mm	31480	50mm	314804		
12mm	43980	12.7mm	31480	50mm	314804		
14mm	43984	12.7mm	31484	50mm	314842		
17mm	43986	12.7mm	31486	50mm	314866		
19mm	43988	12.7mm	31488	50mm	314880		

ソケットビット				交換用ビット			
型番	型番	UPC (037231)	型番	UPC (037231)			
1/8インチ	43407	6.35mm	31407	50mm	314071		
5/32インチ	43409	9.5mm	31409	50mm	314095		
3/16インチ	43410	9.5mm	31410	50mm	314101		
7/32インチ	43411	9.5mm	31411	50mm	314118		
1/4インチ	43412	9.5mm	31412	50mm	314125		
5/16インチ	43413	9.5mm	31413	50mm	314132		
3/8インチ	43414	9.5mm	31414	50mm	314149		
5/16インチ	43913	12.7mm	31413	50mm	314132		
3/8インチ	43914	12.7mm	31414	50mm	314149		
1/2インチ	43916	12.7mm	31416	50mm	314163		
9/16インチ	43917	12.7mm	31417	50mm	314170		
5/8インチ	43918	12.7mm	31418	50mm	314187		
3/4インチ	43919	12.7mm	31419	50mm	314194		

ビット・ソケットビット
ビット
ソケットビット
パワービット
ブレード
ヘックステンダー
トルクス®

ミリ
インチ
ミリ+インチ
トルクス®
多機能型

ボールポイント・ソケットビット(ビット全長150mm)

ProHold® Ball End Socket Bits



PHBX8M/S-6C

【特長】

- ・ビット交換式ソケットビットです。ビットが摩耗したら交換することができます。
- ・交換の際はポンチなどの工具を使ってソケットの内側からビットを叩くと簡単に抜けます。ビットをソケットへ挿入の際には、ハンマーなどの工具でビットを差し込むとガッチリ入ります。サイズにより手での脱着も可能です。

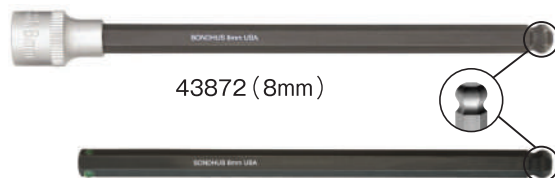

43872 (8mm)

交換用ビット
31672 (8mm)

※交換用ビットは両端とも同じ対辺寸法です

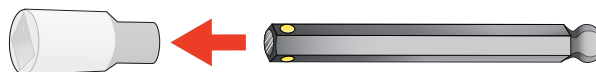

型番				UPC (037231)
30887	PHBX8M/S-6C	3、4、5、6、7、8、9、10mm	(ソケットビット)	308872

ソケットビット				交換用ビット			
型番	UPC (037231)	型番	UPC (037231)				
3mm	43856	31656	316563				
4mm	43860	31660	316600				
5mm	43864	31664	316648				
6mm	43868	31668	316686				
7mm	43870	31670	316709				
8mm	43872	31672	316723				
9mm	43874	31674	316747				
10mm	43876	31676	316761				
12mm	43780	31680	316808				
14mm	43784	31684	316846				
17mm	43786	31686	316860				
19mm	43788	31688	316884				

ソケットビット				交換用ビット			
型番	UPC (037231)	型番	UPC (037231)				
1/8インチ	43807	31607	316075				
5/32インチ	43809	31609	316099				
3/16インチ	43810	31610	316105				
7/32インチ	43811	31611	316112				
1/4インチ	43812	31612	316129				
5/16インチ	43813	31613	316136				
3/8インチ	43814	31614	316143				
1/2インチ	43716	31616	316167				
9/16インチ	43717	31617	316174				
5/8インチ	43718	31618	316181				
3/4インチ	43719	31619	316198				

ミリ
インチ
ミリ+インチ
トルクス®
多機能型

ボールポイント・ソケットビット(ビット全長50mm) ProHold® Ball End Socket Bits



PHX9M/S-2C

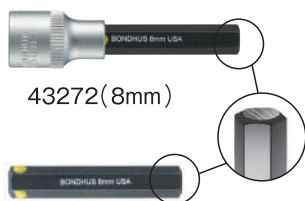

交換用ビット
33272(8mm)

【特長】

- ・ビット交換式ソケットビットです。ビットが摩耗したら交換することができます。
- ・交換の際はポンチなどの工具を使ってソケットの内側からビットを叩くと簡単に抜けます。ビットをソケットへ挿入の際には、ハンマーなどの工具でビットを差し込むとガッチリ入ります。サイズにより手での脱着も可能です。



※交換用ビットは両端とも同じ対辺寸法です

型番	UPC (037231)
30298 PHX9M/S-2C 4、5、6、7、8、10、12、14、17mm (ソケットビット)	302986
23246 PHX6M-2C 4、5、6、7、8、10mm (交換用ビット)	232467
23298 PHX9M-2C 4、5、6、7、8、10、12、14、17mm (交換用ビット)	232986
23296 PHX9ML-2C 5、6、7、8、10、12、14、17、19mm (交換用ビット)	232962

型番	UPC (037231)
23299 PHX9-2C 5/32、3/16、7/32、1/4、5/16、3/8、1/2、9/16、5/8インチ (交換用ビット)	232993

ソケットビット				交換用ビット			
型番	UPC (037231)	型番	UPC (037231)				
3mm 43256 9.5mm 72mm 432560		33256 50mm 332563					
4mm 43260 9.5mm 72mm 432607		33260 50mm 332600					
5mm 43264 9.5mm 66mm 432645		33264 50mm 332648					
6mm 43268 9.5mm 68mm 432683		33268 50mm 332686					
7mm 43270 9.5mm 68mm 432706		33270 50mm 332709					
8mm 43272 9.5mm 66mm 432720		33272 50mm 332723					
9mm 43274 9.5mm 66mm 432744		33274 50mm 332747					
10mm 43276 9.5mm 66mm 432768		33276 50mm 332761					
12mm 43280 12.7mm 72mm 432805		33280 50mm 332808					
14mm 43284 12.7mm 72mm 432843		33284 50mm 332846					
17mm 43286 12.7mm 72mm 432867		33286 50mm 332860					
19mm 43288 12.7mm 72mm 432881		33288 50mm 332884					

ソケットビット				交換用ビット			
型番	UPC (037231)	型番	UPC (037231)				
1/8インチ 43207 6.35mm 72mm 432072		33207 50mm 332075					
5/32インチ 43209 9.5mm 70mm 432096		33209 50mm 332099					
3/16インチ 43210 9.5mm 67mm 432102		33210 50mm 332105					
7/32インチ 43211 9.5mm 67mm 432119		33211 50mm 332112					
1/4インチ 43212 9.5mm 67mm 432126		33212 50mm 332129					
5/16インチ 43213 9.5mm 67mm 432133		33213 50mm 332136					
3/8インチ 43214 9.5mm 67mm 432140		33214 50mm 332143					
1/2インチ 43216 12.7mm 74mm 432164		33216 50mm 332167					
9/16インチ 43217 12.7mm 74mm 432171		33217 50mm 332174					
5/8インチ 43218 12.7mm 74mm 432188		33218 50mm 332181					
3/4インチ 43219 12.7mm 72mm 432195		33219 50mm 332198					

ビット・ソケットビット
ソケットビット
パワービット
ブレード
ハックステンダー
トルクス®

ミリ
インチ
ミリ+インチ
トルクス®
多機能型

六角 ソケットビット(ビット全長150mm)

ProHold® Hex End Socket Bits



PHX6M/S-6C



【特長】

- ・ビット交換式ソケットビットです。ビットが摩耗したら交換することができます。
- ・交換の際はポンチなどの工具を使ってソケットの内側からビットを叩くと簡単に抜けます。ビットをソケットへ挿入の際には、ハンマーなどの工具でビットを差し込むとガッチリ入ります。サイズにより手での脱着も可能です。

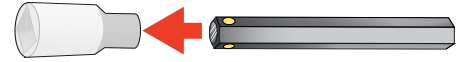

43672 (8mm)

交換用ビット
33672 (8mm)

※交換用ビットは両端とも同じ対辺寸法です

型番			UPC (037231)
30646	PHX6M/S-6C	4、5、6、7、8、10mm (ソケットビット)	306465

ソケットビット				交換用ビット			
型番	型番	UPC (037231)	型番	UPC (037231)			
3mm	43656	9.5mm 173mm	33656	150mm 336561			
4mm	43660	9.5mm 168mm	33660	150mm 336608			
5mm	43664	9.5mm 168mm	33664	150mm 336646			
6mm	43668	9.5mm 171mm	33668	150mm 336684			
7mm	43670	9.5mm 171mm	33670	150mm 336707			
8mm	43672	9.5mm 171mm	33672	150mm 336721			
9mm	43674	9.5mm 168mm	33674	150mm 336745			
10mm	43676	9.5mm 168mm	33676	150mm 336769			
12mm	43680	12.7mm 175mm	33680	150mm 336806			
14mm	43684	12.7mm 175mm	33684	150mm 336844			
17mm	43686	12.7mm 175mm	33686	150mm 336868			
19mm	43688	12.7mm 175mm	33688	150mm 336882			

ソケットビット				交換用ビット			
型番	型番	UPC (037231)	型番	UPC (037231)			
1/8インチ	43507	6.35mm 175mm	33607	150mm 336073			
5/32インチ	43509	9.5mm 172mm	33609	150mm 336097			
3/16インチ	43510	9.5mm 170mm	33610	150mm 336103			
7/32インチ	43511	9.5mm 170mm	33611	150mm 336110			
1/4インチ	43512	9.5mm 170mm	33612	150mm 336127			
5/16インチ	43513	9.5mm 170mm	33613	150mm 336134			
3/8インチ	43514	9.5mm 168mm	33614	150mm 336141			
5/16インチ	43613	12.7mm 171mm	33613	150mm 336134			
3/8インチ	43614	12.7mm 169mm	33614	150mm 336141			
1/2インチ	43616	12.7mm 175mm	33616	150mm 336165			
9/16インチ	43617	12.7mm 175mm	33617	150mm 336172			
5/8インチ	43618	12.7mm 175mm	33618	150mm 336189			
3/4インチ	43619	12.7mm 175mm	33619	150mm 336196			

ミリ

インチ

ミリ+インチ

トルクス®

多機能型

トルクス® ソケットビット ProHold® TORX® Socket Bits



PHTX9-2C



【特長】

- ・ビット交換式ソケットビットです。ビットが摩耗したら交換することができます。
- ・交換の際はポンチなどの工具を使ってソケットの内側からビットを叩くと簡単に抜けます。ビットをソケットへ挿入の際には、ハンマーなどの工具でビットを差し込むとガッチリ入ります。サイズにより手での脱着も可能です。

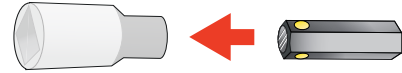

型番			UPC (037231)
22491	PHTX9-2C	T8、T9、T10、T15、T20、T25、T27、T30、T40 [交換用ビット]	50mm 224912
22489	PHTX9L-2C	T15、T20、T25、T30、T40、T45、T50、T55、T60 [交換用ビット]	50mm 224899

ビット全長50mm

ソケットビット				交換用ビット			
型番	UPC (037231)	型番	UPC (037231)				
T7	44007	32007	320072				
T8	44008	32008	320089				
T9	44009	32009	320096				
T10	44010	32010	320102				
T15	44015	32015	320157				
T20	44020	32020	320201				
T25	44025	32025	320256				
T27	44027	32027	320270				
T30	44030	32030	320300				
T40	44240	32040	320409				
T45	44245	32045	320454				
T47	44247	32047	320478				
T50	44250	32050	320508				
T55	44255	32055	320553				
T60	44260	32060	320607				

ビット全長150mm

ソケットビット				交換用ビット			
型番	UPC (037231)	型番	UPC (037231)				
T8	44608	34008	340087				
T9	44609	34009	340094				
T10	44610	34010	340100				
T15	44615	34015	340155				
T20	44620	34020	340209				
T25	44625	34025	340254				
T27	44627	34027	340278				
T30	44630	34030	340308				
T40	44640	34040	340407				

ビット・ソケットビット
ソケットビット
パワービット
ブレード
ヘックステンダー
トルクス®

※トルクス®とトルクスプラス®はアキュメント社の登録商標です。

ミリ
インチ
ミリ+インチ
トルクス®
多機能型

ボールポイント・ビット

Ball End Insert Bits





〔特長〕

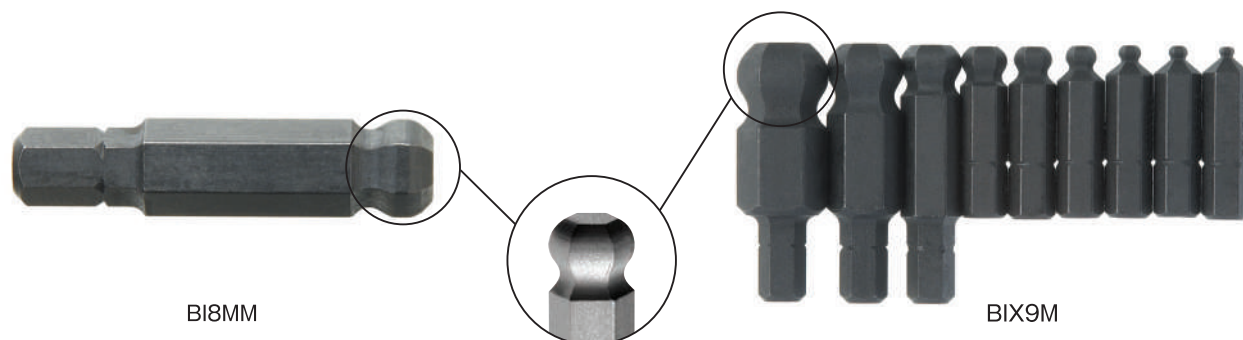

ラチェット・ハンドルとの使用に最適です。



型番		UPC (037231)
BIX9M	2、2.5、3、4、5、6、8、10、12mm	110994

型番		UPC (037231)
BIX12	5/64、3/32、7/64、1/8、9/64、5/32、 3/16、7/32、1/4、5/16、3/8、1/2インチ	110369

型番			UPC (037231)
BI2MM	2mm	25 × 6.35 × 8mm	110529
BI2.5MM	2.5mm	25 × 6.35 × 8mm	110543
BI3MM	3mm	25 × 6.35 × 8mm	110567
BI4MM	4mm	25 × 6.35 × 8mm	110604
BI5MM	5mm	25 × 6.35 × 8mm	110642
BI6MM	6mm	25 × 6.35 × 8mm	110680
BI8MM	8mm	38 × 6.35 × 8mm	110727
BI10MM	10mm	38 × 6.35 × 8mm	110765
BI12MM	12mm	38 × 6.35 × 8mm	110802

型番			UPC (037231)
BI5/64	5/64インチ	25 × 6.35 × 8mm	110048
BI3/32	3/32インチ	25 × 6.35 × 8mm	110055
BI7/64	7/64インチ	25 × 6.35 × 8mm	110062
BI1/8	1/8インチ	25 × 6.35 × 8mm	110079
BI9/64	9/64インチ	25 × 6.35 × 8mm	110086
BI5/32	5/32インチ	25 × 6.35 × 8mm	110093
BI3/16	3/16インチ	25 × 6.35 × 8mm	110109
BI7/32	7/32インチ	25 × 6.35 × 8mm	110116
BI1/4	1/4インチ	25 × 6.35 × 8mm	110123
BI5/16	5/16インチ	38 × 6.35 × 8mm	110130
BI3/8	3/8インチ	38 × 6.35 × 8mm	110147
BI1/2	1/2インチ	38 × 6.35 × 8mm	110161

ミリ

インチ

ミリ+インチ

トルクス®

多機能型

ボールポイント・パワービット

Ball End Power Bits



・全長76mm、差込角6.35mmのビットです。

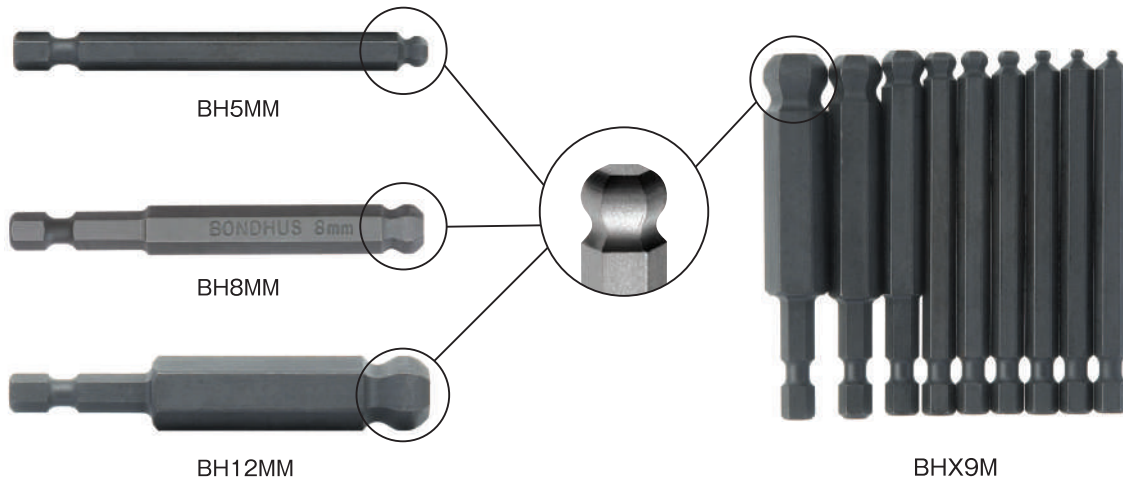

型番		UPC (037231)
BHX9M	2、2.5、3、4、5、6、8、10、12mm	108991

型番		UPC (037231)
BHX12	5/64、3/32、7/64、1/8、9/64、5/32、3/16、7/32、1/4、5/16、3/8、1/2インチ	108366

型番			UPC (037231)
BH2MM	2mm	76 × 6.35 × 9.5mm	108526
BH2.5MM	2.5mm	76 × 6.35 × 9.5mm	108540
BH3MM	3mm	76 × 6.35 × 9.5mm	108564
BH4MM	4mm	76 × 6.35 × 9.5mm	108601
BH5MM	5mm	76 × 6.35 × 9.5mm	108649
BH6MM	6mm	76 × 6.35 × 9.5mm	108687
BH8MM	8mm	76 × 6.35 × 9.5mm	108724
BH10MM	10mm	76 × 6.35 × 9.5mm	108762
BH12MM	12mm	76 × 6.35 × 9.5mm	108809

型番			UPC (037231)
BH5/64	5/64インチ	76 × 6.35 × 9.5mm	108045
BH3/32	3/32インチ	76 × 6.35 × 9.5mm	108052
BH7/64	7/64インチ	76 × 6.35 × 9.5mm	108069
BH1/8	1/8インチ	76 × 6.35 × 9.5mm	108076
BH9/64	9/64インチ	76 × 6.35 × 9.5mm	108083
BH5/32	5/32インチ	76 × 6.35 × 9.5mm	108090
BH3/16	3/16インチ	76 × 6.35 × 9.5mm	108106
BH7/32	7/32インチ	76 × 6.35 × 9.5mm	108113
BH1/4	1/4インチ	76 × 6.35 × 9.5mm	108120
BH5/16	5/16インチ	76 × 6.35 × 9.5mm	108137
BH3/8	3/8インチ	76 × 6.35 × 9.5mm	108144
BH1/2	1/2インチ	76 × 6.35 × 9.5mm	108168

ビット・ソケットビット
ソケットビット
パワービット
ブレード
ヘックステンダー
トルクス®

ミリ
インチ
ミリ+インチ
トルクス®
多機能型

六角パワービット Hex End Power Bits



10360

型番			UPC (037231)
10354	2.5mm	76 × 6.35 × 9.5mm	103545
10356	3mm	76 × 6.35 × 9.5mm	103569
10360	4mm	76 × 6.35 × 9.5mm	103606
10364	5mm	76 × 6.35 × 9.5mm	103644
10368	6mm	76 × 6.35 × 9.5mm	103682
10372	8mm	76 × 6.35 × 9.5mm	103729
10376	10mm	76 × 6.35 × 9.5mm	103767

型番			UPC (037231)
10306	7/64インチ	76 × 6.35 × 9.5mm	103064
10307	1/8インチ	76 × 6.35 × 9.5mm	103071
10308	9/64インチ	76 × 6.35 × 9.5mm	103088
10309	5/32インチ	76 × 6.35 × 9.5mm	103095
10310	3/16インチ	76 × 6.35 × 9.5mm	103101
10311	7/32インチ	76 × 6.35 × 9.5mm	103118
10312	1/4インチ	76 × 6.35 × 9.5mm	103125
10313	5/16インチ	76 × 6.35 × 9.5mm	103132
10314	3/8インチ	76 × 6.35 × 9.5mm	103149

プロホールド® (ネジつかみ機能付六角パワービット) ProHold® Hex End Power Bits



71364

六角ネジをビット先端に保持できる為、
限られたスペースでの作業に最適です。

型番			UPC (037231)
71354	2.5mm	76 × 6.35 × 9.5mm	713546
71356	3mm	76 × 6.35 × 9.5mm	713560
71360	4mm	76 × 6.35 × 9.5mm	713607
71364	5mm	76 × 6.35 × 9.5mm	713645
71368	6mm	76 × 6.35 × 9.5mm	713683
71372	8mm	76 × 6.35 × 9.5mm	713720
71376	10mm	76 × 6.35 × 9.5mm	713768

型番			UPC (037231)
71306	7/64インチ	76 × 6.35 × 9.5mm	713065
71307	1/8インチ	76 × 6.35 × 9.5mm	713072
71308	9/64インチ	76 × 6.35 × 9.5mm	713089
71309	5/32インチ	76 × 6.35 × 9.5mm	713096
71310	3/16インチ	76 × 6.35 × 9.5mm	713102
71311	7/32インチ	76 × 6.35 × 9.5mm	713119
71312	1/4インチ	76 × 6.35 × 9.5mm	713126
71313	5/16インチ	76 × 6.35 × 9.5mm	713133
71314	3/8インチ	76 × 6.35 × 9.5mm	713140

型番			UPC (037231)
71615	T15	152 × 6.35 × 9.5mm	716158
71620	T20	152 × 6.35 × 9.5mm	716202
71625	T25	152 × 6.35 × 9.5mm	716257
71627	T27	152 × 6.35 × 9.5mm	716271
71630	T30	152 × 6.35 × 9.5mm	716301
71640	T40	152 × 6.35 × 9.5mm	716400

ミリ
インチ
ミリ+インチ
トルクス®
多機能型

※トルクス®とトルクスプラス®はアクキュメント社の登録商標です。

ボールポイント・ブレード

Ball End Blades

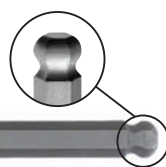

〔特長〕

電動工具との使用に最適です。
ヘックステンダーと組み合わせるなど、
さまざまな使用方法があります。



B8MM

※差込角と先端寸法は同じ大きさです(一般的なビットの差込角6.35mmや9.5mmではありません)
B8MM, B8MML, B8MMSLの場合・・・差込角=8mm、先端寸法=8mm

ボールポイント・ブレード

型番				UPC (037231)
B1.5MM	1.5mm	1.5mm	91mm	001506
B2MM	2mm	2mm	98mm	001520
B2.5MM	2.5mm	2.5mm	107mm	001544
B3MM	3mm	3mm	118mm	001568
B3.5MM	3.5mm	3.5mm	123mm	001582
B4MM	4mm	4mm	133mm	001605
B4.5MM	4.5mm	4.5mm	140mm	001629
B5MM	5mm	5mm	148mm	001643
B5.5MM	5.5mm	5.5mm	155mm	001667
B6MM	6mm	6mm	170mm	001681
B7MM	7mm	7mm	184mm	001704
B8MM	8mm	8mm	199mm	001728
B9MM	9mm	9mm	214mm	001742
B10MM	10mm	10mm	229mm	001766
B11MM	11mm	11mm	245mm	001780
B12MM	12mm	12mm	267mm	001803
B14MM	14mm	14mm	318mm	001841
B17MM	17mm	17mm	346mm	001865
B19MM	19mm	19mm	368mm	001889

ボールポイント・ブレード ロング

型番				UPC (037231)
B2MML	2mm	2mm	128mm	004521
B2.5MML	2.5mm	2.5mm	148mm	004545
B3MML	3mm	3mm	193mm	004569
B4MML	4mm	4mm	217mm	004606
B5MML	5mm	5mm	243mm	004644
B6MML	6mm	6mm	263mm	004682
B8MML	8mm	8mm	281mm	004729
B10MML	10mm	10mm	303mm	004767

ボールポイント・ブレード スーパーロング

型番				UPC (037231)
B1.5MMSL	1.5mm	1.5mm	305mm	036508
B2MMSL	2mm	2mm	305mm	036522
B2.5MMSL	2.5mm	2.5mm	305mm	036546
B3MMSL	3mm	3mm	305mm	036560
B4MMSL	4mm	4mm	305mm	036607
B5MMSL	5mm	5mm	305mm	036645
B6MMSL	6mm	6mm	305mm	036683
B8MMSL	8mm	8mm	305mm	036720
B10MMSL	10mm	10mm	305mm	036768

ビット・ソケットビット
ビット
ソケットビット
パワービット
ブレード
ヘックステンダー
トルクス®

ミリ
インチ
ミリ+インチ
トルクス®
多機能型

ヘックステンダー 延長用六角ツール Hextenders



22360

〔特長〕

通常のレンチの長さではネジに届かない場合、ブレードなどと組合わせて使用します。さまざまな形状の六角レンチと組合わせる事が可能です。

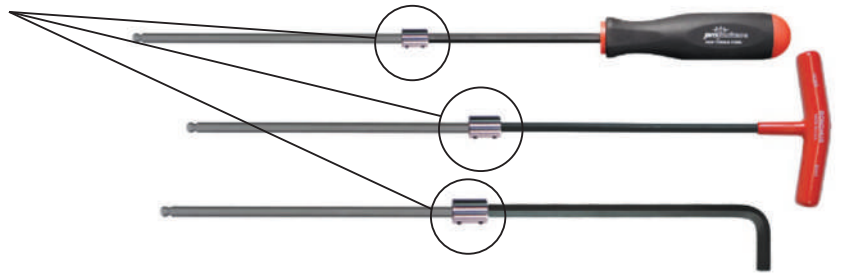

※ヘックステンダーを取り付ける際に必要な六角レンチは付属されています。

※実際のヘックステンダーは黒染ですが、画像は見やすい様、メッキ処理しています。

型番			UPC (037231)
22350	1.5mm用	6.35 × 13mm	223502
22352	2mm用	6.35 × 13mm	223526
22354	2.5mm用	6.35 × 13mm	223540
22356	3mm用	7.87 × 13mm	223564
22360	4mm用	9.4 × 19mm	223601
22364	5mm用	9.4 × 19mm	223649
22368	6mm用	12.7 × 19mm	223687
22372	8mm用	19 × 26mm	223724
22376	10mm用	19 × 26mm	223762

スクリューグラブ ScrewGrab Friction Drops



ボーイング社、アメリカ空軍採用のネジ緩め剤

〔使用方法〕

ネジ頭部にスクリューグラブを少量つけたら、すぐにドライバーで押し回します。鉄粉粒子が隙間に密着して摩擦係数を増加させます。※接着剤ではないため固まりません。

〔用途〕

- ・ネジ頭部がなめたり、潰れてネジが回せない時に
- ・確実に強く締付けがしたい時に
- ・なめたら困る箇所にネジやナットを取り付ける時に
- ・ナット、ボルトにも使用できます

〔特長〕

- ・各種ネジに対応しています
- ・摩擦係数を最大8倍にまで増加
- ・使用後に拭き取る必要はありませんが非接着性の鉄粉粒子ため簡単に拭き取れます

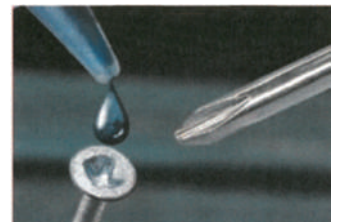

型番	内容量	UPC (037231)
SGX3	15ml	942083



National Hardware Showにおいて革新的な新製品に送られる“Retailers Choice Awards”受賞

ミリ

インチ

ミリ+インチ

トルクス®

多機能型



ドイツ製ドライバー セクション
Screwdrivers Section ⊕ ⊖ ⊛ ⊛
P.71-78

Series 2000

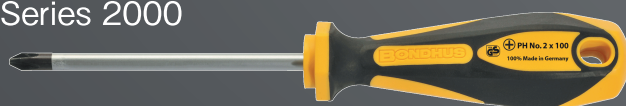

Series 3000

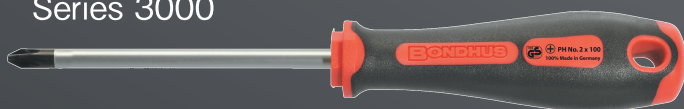

Series 4000



ドイツ製クランプ セクション
P.79-80 Clamping Tools Section



シリーズ 2000 - コンフォートグリップ™ドライバー Series 2000 - ComfortGrip™ Screwdrivers



- ・力の入れやすい六角形のラバーグリップ・二重形成ハンドルを採用
- ・ハンドルにブレードを差し込んで強力な締め付け作業が可能
- ・クロムバナジウムモリブデン ブレード、クロムメッキ仕上げ
- ・刃先は高い精度でネジにフィットするブラックチップ精密加工

型番	+	+	∅	mm	mm	mm
2082	⊕No.0	3.5	60	100	26	
2083	⊕No.1	5.0	80	105	30	
2084	⊕No.1	5.0	150	105	30	
2086	⊕No.1	5.0	300	105	30	
2087	⊕No.2	6.0	100	110	34	
2092	⊕No.2	6.0	150	110	34	
2088	⊕No.2	6.0	200	110	34	
2089	⊕No.2	6.0	300	110	34	
2090	⊕No.3	8.0	150	115	36	

型番	+	+	∅	mm	mm	mm
2030	⊖ 4.0	0.8	4.5	75	100	26
2031	⊖ 5.0	1.0	5.0	75	105	30
2032	⊖ 5.5	1.0	5.0	125	105	30
2033	⊖ 5.5	1.0	5.0	200	105	30
2034	⊖ 5.5	1.0	5.0	300	105	30
2035	⊖ 6.0	1.0	5.0	100	105	30
2036	⊖ 6.5	1.2	6.0	100	110	34
2037	⊖ 6.5	1.2	6.0	150	110	34
2038	⊖ 6.5	1.2	6.0	300	110	34
2039	⊖ 7.0	1.2	6.0	125	110	34
2040	⊖ 8.0	1.2	7.0	150	115	36
2041	⊖ 8.0	1.6	7.0	175	115	36
2042	⊖ 8.0	1.6	8.0	300	115	36
2043	⊖ 9.0	1.6	8.0	175	115	36
2044	⊖ 10.0	1.6	8.0	200	115	36
2045	⊖ 12.0	2.0	10.0	250	115	36

※DIN ISO 準拠のもと製造されています。

・プラス: DIN ISO 8764PH ・マイナス: DIN ISO 2380 ・ボジトライブ: DIN ISO 8764PZ ・ナットドライバー: DIN ISO 3125 ・絶縁ドライバー: DIN ISO 8764PH / DIN ISO 7437 / DIN ISO 8764PZ

セット



2300



2305



2310



2320



2325



型番	セット内容	
2300	⊕ No.1 x 80, No.2 x 100 ⊖ 4.0 x 100, 5.5 x 125, 6.5 x 150	5本組
2305	⊕ No.1 x 80, No.2 x 100 ⊖ 4.5 x 125, 5.5 x 125, 7.0 x 125	5本組
2310	⊕ No.1 x 80, No.2 x 100 ⊖ 3.5 x 100, 4.0 x 100, 5.5 x 125, 6.5 x 150	6本組
2320	⊕ No.2 x 100 ⊖ 5.5 x 125, 6.5 x 150	3本組
2325	⊕ No.0 x 60, No.1 x 80, No.2 x 100	3本組

シリーズ 2000 - コンフォートグリップ™ドライバー Series 2000 - ComfortGrip™ Screwdrivers



マイナスイドライバー (細軸タイプ)



- ・精密機器、電工に
- ・クロムバナジウムモリブデン ブレード、クロムメッキ仕上げ

型番	mm	mm	mm	mm	mm	mm
2003	2.5	0.4	2.5	60	100	26
2005	3.0	0.5	3.0	75	100	26
2006	3.0	0.5	3.0	150	100	26
2007	3.5	0.6	3.5	100	100	26
2008	4.0	0.8	4.0	100	105	30
2009	4.0	0.8	4.0	150	105	30
2010	4.0	0.8	4.0	300	105	30
2011	4.5	0.8	4.5	125	105	30
2012	5.0	1.0	5.0	150	105	30
2013	5.0	1.0	5.0	200	105	30
2014	5.5	1.0	5.5	150	110	34

六角ボルスター付きドライバー

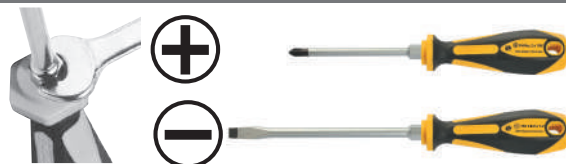

- ・スパナによる増し締めに対応
- ・クロムバナジウム ブレード、クロムメッキ仕上げ

型番	mm	mm	mm	mm	mm	mm
2100	⊕No.1		4.5	80	105	30
2101	⊕No.2		6.0	100	110	34
2102	⊕No.3		8.0	150	115	36
2103	⊕No.4		11.0	200	115	36
2060	⊖ 4.5	1.0	4.5	90	105	30
2061	⊖ 5.5	1.0	5.5	100	105	30
2062	⊖ 7.0	1.2	7.0	125	110	34
2063	⊖ 8.0	1.2	8.0	150	115	36
2064	⊖ 9.0	1.6	8.0	150	115	36
2065	⊖ 10.0	1.6	9.0	175	115	36
2066	⊖ 12.0	2.0	9.0	200	115	36

絶縁 (VDE) ドライバー

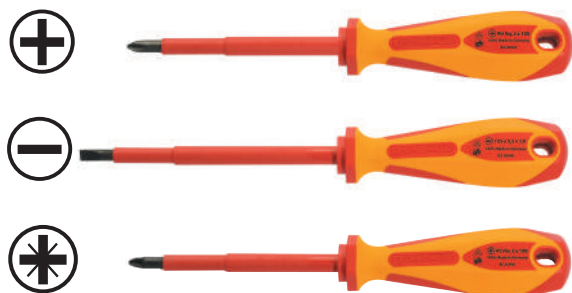

ボジドライブ

- ・ AC 1000 V・ IEC 60900 の基準に従い製造
- ・ クロムバナジウムモリブデン ブレード



型番	mm	mm	mm	mm	mm	mm
2420	⊕No.0		3.5	60	100	26
2421	⊕No.1		5.0	80	105	30
2422	⊕No.2		6.0	100	110	34
2423	⊕No.3		8.0	150	115	36
2400	⊖ 2.5	0.4	2.5	75	100	26
2401	⊖ 3.0	0.5	3.0	100	100	26
2402	⊖ 3.5	0.6	3.5	100	100	26
2403	⊖ 4.0	0.8	4.0	100	105	30
2404	⊖ 4.5	0.8	4.5	125	105	30
2405	⊖ 5.5	1.0	5.5	125	110	34
2406	⊖ 6.0	1.0	6.0	150	110	34
2407	⊖ 6.5	1.2	6.5	150	115	36
2408	⊖ 8.0	1.6	8.0	175	115	36
2430	PZ No.0		3.5	60	100	26
2431	PZ No.1		5.0	80	105	30
2432	PZ No.2		6.0	100	110	34
2433	PZ No.3		8.0	150	115	36

ソケットドライバーハンドル



- ・ソケット差込角6.35mm(1/4")
- ・クロムバナジウム ブレード、クロムメッキ仕上げ

型番	mm	mm	mm	mm	mm
2281	1/4"	8.0	100	110	34

フレキシブルブレード ソケットドライバーハンドル



- ・ソケット差込角6.35mm(1/4")
- ・ブレードはバネ構造
- ・クロムバナジウムブレード、クロムメッキ仕上げ

型番	mm	mm	mm	mm	mm
2210	1/4"	11.0	150	100	34

マグネットビットホルダー



- ・クロムバナジウム ブレード
- ・ニッケルメッキ仕上げ ・ビット差込角6.35mm(1/4")

型番	mm	mm	mm	mm	mm
2280	1/4"	7.0	110	110	34

シリーズ 2000 - コンフォートグリップ™ドライバー Series 2000 - ComfortGrip™ Screwdrivers



スタビードライバー



- ・狭いスペースでのネジ締め最適
- ・クロムバナジウムモリブデン ブレード ・クロムメッキ仕上げ

型番	mm	mm	mm	mm	mm	mm
2285	⊕No.1		5.0	30	50	30
2286	⊕No.2		6.0	30	50	30
2289	⊖ 5.0	1.0	5.0	30	50	30
2290	⊖ 6.0	1.0	6.0	30	50	30

ナットドライバー (デーブソケット)



- ・クロムバナジウム ブレード
- ・クロムメッキ仕上げ

型番	mm	mm	mm	mm	mm	mm
2236	5.0	8.0	5.0	125	105	30
2237	5.5	8.0	5.0	125	105	30
2238	6.0	9.0	6.0	125	105	30
2239	7.0	11.0	7.0	125	110	34
2240	8.0	12.0	7.0	125	110	34
2241	9.0	13.0	7.0	125	110	34
2242	10.0	14.0	7.0	125	110	34
2243	11.0	16.0	8.0	125	115	36
2244	12.0	17.0	8.0	125	115	36
2245	13.0	18.0	8.0	125	115	36

フレキシブルブレード ナットドライバー



- ・ブレードはバネ構造
- ・クロムバナジウム ブレード
- ・クロムメッキ仕上げ



使用例

型番	mm	mm	mm	mm	mm	mm
2211	6.0	12.0	11.0	150	100	34
2212	7.0	12.0	11.0	150	100	34
2213	8.0	12.0	11.0	150	100	34
2214	10.0	14.0	11.0	175	100	34

スタビー・マグネットビットホルダー



- ・差込角6.35mm(1/4")
- ・クロムバナジウム ブレード ・クロムメッキ仕上げ

型番	mm	mm	mm	mm
2291	1/4"	10.0	30	50

丸キリ / 角キリ



2282



2283

- ・クロムバナジウムブレード ニッケルメッキ仕上げ

型番		mm	mm	mm	mm
2282	丸キリ	6.0	100	110	34
2283	角キリ	6.0	100	110	34

くぎ抜き



- ・クロムバナジウムブレード ニッケルメッキ仕上げ

型番	mm	mm	mm	mm
2284	6.0	100	110	34

スクエア (四角) ドライバー



- ・クロムバナジウムモリブデン ブレード ・クロムメッキ仕上げ

型番		mm	mm	mm	mm
2200	#1	2.4	100	105	30
2201	#2	2.9	125	110	34
2202	#3	3.3	150	110	34

シリーズ 4000 - プリジジョングリップ™精密ドライバー Series 4000 - PrecisionGrip™ Screwdrivers



- ・ヘッドが回転するため、片手で早回しが可能
- ・ハンドルにブレードを差し込んで強力な締め付けが可能
- ・クロムバナジウムモリブデンブレード、クロムメッキ仕上げ
- ・刃先はブラックチップ精密加工



型番	+	+	mm	mm	mm	mm	mm
4080	+	No.000	2.5	60	93	15	
4081	+	No.00	2.5	60	93	15	
4082	+	No.0	3.5	60	93	15	
4083	+	No.1	5.0	80	93	15	
4084	+	No.1	5.0	150	93	15	
4085	+	No.1	5.0	200	93	15	
4001	-	1.5	0.3	1.5	60	93	15
4002	-	2.0	0.4	2.0	60	93	15
4003	-	2.5	0.4	2.5	60	93	15
4004	-	2.5	0.4	2.5	150	93	15
4005	-	3.0	0.5	3.0	75	93	15
4006	-	3.0	0.5	3.0	150	93	15
4007	-	3.5	0.6	3.5	100	93	15
4008	-	4.0	0.8	4.0	100	93	15
4009	-	4.0	0.8	4.0	150	93	15

六角ドライバー



- ・クロムバナジウム ブレード、クロムメッキ仕上げ

型番	mm	mm	mm	mm	mm
4262	2.0	2.0	65	93	15
4263	2.5	2.5	65	93	15
4264	3.0	3.0	65	93	15
4265	4.0	4.0	65	93	15

トルクス®ドライバー



- ・クロムバナジウムモリブデン ブレード、クロムメッキ仕上げ

型番		mm	mm	mm	mm
4140	T3	2.5	60	93	15
4141	T4	2.5	60	93	15
4142	T5	2.5	60	93	15
4143	T6	4.0	80	93	15
4144	T7	4.0	80	93	15
4145	T8	4.0	80	93	15
4146	T9	4.0	80	93	15
4147	T10	4.0	80	93	15
4148	T15	4.0	80	93	15
4149	T20	4.0	100	93	15

ポジドライブ・ドライバー



- ・クロムバナジウムモリブデン ブレード、クロムメッキ仕上げ

型番		mm	mm	mm	mm
4110	PZ No.0	3.5	60	93	15
4111	PZ No.1	5.0	80	93	15
4112	PZ No.1	5.0	200	93	15

ナットドライバー



- ・クロムバナジウム ブレード、クロムメッキ仕上げ

型番	mm	mm	mm	mm	mm	
4230	2.0	3.5	3.5	80	93	15
4231	2.5	4.0	3.5	80	93	15
4232	3.0	5.0	4.0	80	93	15
4233	3.5	5.5	4.0	80	93	15
4234	4.0	6.0	4.0	80	93	15
4235	4.5	6.5	4.0	80	93	15

セット



4370



4380

型番	セット内容	
4370	⊕ No.00 x 60, No.0 x 60, No.1 x 80 ⊖ 1.5 x 60, 2.0 x 60, 3.0 x 75	6本組
4380	⊛ T3 x 60, T4 x 60, T5 x 60, T6 x 80, T8 x 80, T10 x 80	6本組

※トルクス®はアキュメント社の登録商標です。

シリーズ 3000 - パワーグリップ™ドライバー Series 3000 - PowerGrip™ Screwdrivers



- ・エラストマーグリップ、二重形成ハンドルを採用
- ・ハンドルにブレードを差し込んで強力な締め付け作業が可能
- ・クロムバナジウムモリブデンブレード、クロムメッキ仕上げ
- ・刃先は高い精度でネジにフィットするブラックチップ精密加工

型番	mm	mm	mm	mm	mm	mm
3082	⊕No.0	3.5	60	99	26	
3083	⊕No.1	5.0	80	99	26	
3084	⊕No.1	5.0	150	99	26	
3086	⊕No.1	5.0	300	99	26	
3087	⊕No.2	6.0	100	109	32	
3088	⊕No.2	6.0	200	109	32	
3089	⊕No.2	6.0	300	109	38	
3090	⊕No.3	8.0	150	115	38	

型番	mm	mm	mm	mm	mm	mm
3030	⊕ 4.0	0.8	4.5	75	99	26
3031	⊕ 5.0	1.0	5.0	75	99	26
3032	⊕ 5.5	1.0	5.0	125	109	32
3033	⊕ 5.5	1.0	5.0	200	109	32
3034	⊕ 5.5	1.0	5.0	300	109	32
3035	⊕ 6.0	1.0	5.0	100	109	32
3036	⊕ 6.5	1.2	6.0	100	109	32
3037	⊕ 6.5	1.2	6.0	150	109	32
3038	⊕ 6.5	1.2	6.0	300	109	32
3039	⊕ 7.0	1.2	6.0	125	109	32
3040	⊕ 8.0	1.2	7.0	150	115	38
3041	⊕ 8.0	1.6	7.0	175	115	38
3042	⊕ 8.0	1.6	8.0	300	115	38
3043	⊕ 9.0	1.6	8.0	175	115	38
3044	⊕ 10.0	1.6	8.0	200	115	38
3045	⊕ 12.0	2.0	10.0	250	115	38

セット



型番	セット内容	
3300	⊕ No.1 x 80, No.2 x 100	⊖ 4.0 x 100, 5.5 x 125, 6.5 x 150
3310	⊕ No.1 x 80, No.2 x 100	⊖ 3.5 x 100, 4.0 x 100, 5.5 x 125, 6.5 x 150
3320	⊕ No.2 x 100	⊖ 5.5 x 125, 6.5 x 150
3325	⊕ No.0 x 60, No.1 x 80, No.2 x 100	

シリーズ 3000 - パワーグリップ™ドライバー Series 3000 - PowerGrip™ Screwdrivers



マイナドライバー（細軸タイプ）



- ・精密機器、電工用
- ・クロムバナジウムモリブデン ブレード、クロムメッキ仕上げ

型番	mm	mm	mm	mm	mm	mm
3003	⊖ 2.5	0.4	2.5	60	99	26
3005	⊖ 3.0	0.5	3.0	75	99	26
3006	⊖ 3.0	0.5	3.0	150	99	26
3007	⊖ 3.5	0.6	3.5	100	99	26
3008	⊖ 4.0	0.8	4.0	100	99	26
3009	⊖ 4.0	0.8	4.0	150	99	26
3010	⊖ 4.0	0.8	4.0	300	99	26
3012	⊖ 5.0	1.0	5.0	150	109	32
3013	⊖ 5.0	1.0	5.0	200	109	32
3014	⊖ 5.5	1.0	5.5	150	109	32
3015	⊖ 5.5	1.0	5.5	300	109	32

六角ボルスター付きドライバー



- ・スバナによる増し締めに対応 ・六角ブレード採用
- ・クロムバナジウムモリブデン ブレード、クロムメッキ仕上げ

型番	mm	mm	mm	mm	mm
3100	⊕ No.1		80	99	26
3101	⊕ No.2		100	109	32
3102	⊕ No.3		150	115	38
3060	⊖ 4.5	1.0	90	99	26
3061	⊖ 5.5	1.0	100	109	32
3062	⊖ 6.5	1.2	125	109	32
3063	⊖ 8.0	1.2	150	115	38
3065	⊖ 10.0	1.6	175	115	38
3066	⊖ 12.0	2.0	200	115	38

シリーズ 5000 - ESD精密ドライバー（静電気防止） Series 5000 - ESD PrecisionGrip™ Screwdrivers



- ・電子機器の組み立て、メンテナンス用
- ・クロムバナジウムモリブデン ブレード
- ・クロムメッキ仕上げ
- ・ブラックチップ精密加工
- ・ESD(静電気防止)対応ハンドル

※ESD管理規格IEC61340-5-1 / IEC61340-5-2準拠

型番	mm	mm	mm	mm	mm	
5081	⊕ No.00		2.5	60	95	15
5082	⊕ No.0		3.5	60	95	15
5083	⊕ No.1		5.0	80	95	15
5001	⊖ 1.5	0.3	2.5	60	95	15
5002	⊖ 2.0	0.4	2.5	60	95	15
5003	⊖ 2.5	0.4	2.5	60	95	15
5005	⊖ 3.0	0.4	3.0	100	95	15
5007	⊖ 3.5	0.5	3.5	100	95	15
5008	⊖ 4.0	0.5	4.0	100	95	15
5385	⊖ 1.5×60, 2.0×60, 2.5×60					[3本組]
5390	⊕ No.00×60, No.0×60, No.1×60					[3本組]

ポジドライブ・ドライバー



- ・クロムバナジウムモリブデン ブレード、クロムメッキ仕上げ

型番	mm	mm	mm	mm	
3110	PZ No.0	3.5	60	99	26
3111	PZ No.1	5.0	80	99	26
3112	PZ No.1	5.0	200	99	26
3113	PZ No.2	6.0	100	109	32
3114	PZ No.2	6.0	200	109	32
3115	PZ No.3	8.0	150	115	38

ボールグリップドライバー BallGrip Screwdrivers



- ・クロムバナジウムモリブデン ブレード、クロムメッキ仕上げ

型番	mm	mm	mm	mm	mm	
5610	⊕ No.2		6.0	100	135	38
5611	⊕ No.2		6.0	150	135	38
5612	⊕ No.2		6.0	200	135	38
5601	⊖ 6.0	1.0	5.0	100	135	38
5602	⊖ 6.0	1.0	5.0	150	135	38
5603	⊖ 6.0	1.0	5.0	200	135	38

クラシックシリーズ - 木柄貫通ドライバー・六角ボルスター付 Classic Series - Wood Handle Screwdrivers



使い込むほど手になじむ木柄ハンドル



- ・クロムバナジウムモリブデン ブレード、クロムメッキ仕上げ
- ・ヘッドは、ハンマーの打撃に耐えられるよう革製キャップにより保護



ブナ材を使用した木柄ハンドル 貫通ブレード ハンマーの打撃に対応 スパナによる増し締めに対応

型番	mm	mm	mm	mm	mm	mm
16501W	⊕ No.1	6.0	4.5	80	95	
16502W	⊕ No.2	10.0	6.0	100	110	
16503W	⊕ No.3	12.0	8.0	150	120	
17301W	⊖ 3.5	0.5	6.0	4.5	75	95
17302W	⊖ 4.5	0.5	6.0	4.5	90	95
17303W	⊖ 5.5	1.0	8.0	5.5	100	100
17304W	⊖ 7.0	1.2	10.0	7.0	125	110
17305W	⊖ 9.0	1.2	12.0	8.0	150	120
17306W	⊖ 10.0	1.4	13.0	9.0	175	125
17307W	⊖ 12.0	2.0	13.0	9.0	200	130
17308W	⊖ 14.0	2.5	16.0	11.0	250	130
95705W	⊕ No.1×80, No.2×100 ⊖ 4.5×90, 5.5×100, 7.0×125, 9.0×150					
95715W	⊕ No.1×80, No.2×100, No.3×150 ⊖ 5.5×100, 7.0×125, 9.0×150					

六角 T-ハンドルレンチ Hex End T-Handles

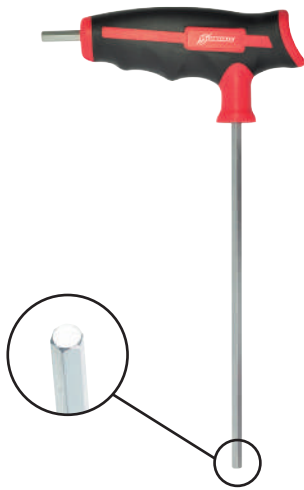

- ・力の入れやすいラバーグリップ・二重形成ハンドルを採用
- ・握りやすい T 型ハンドルにより、油、水、汚れによる滑りを軽減
- ・クロムバナジウム ブレード、亜鉛メッキ仕上げ

型番	mm	mm	mm
23030	3.0	150	80
23031	4.0	150	80
23032	5.0	150	80
23033	6.0	150	100
23034	8.0	150	100
23035	10	150	100

シリーズ 1000 - ベーシックグリップ™ドライバー Series 1000 - BasicGrip™ Screwdrivers

ポジドライブ・ドライバー



- ・手にフィットする八角形ハンドルが、最大のトルクを伝達
- ・ハンドルにブレードを差し込んで強力な締め付け作業が可能
- ・クロムバナジウムブレード、ニッケルメッキ仕上げ



型番	mm	mm	mm	mm
1110	PZ No.0	3.5	60	26
1111	PZ No.1	5.0	80	30
1112	PZ No.1	5.0	200	30
1113	PZ No.2	6.0	100	33
1114	PZ No.2	6.0	200	33
1115	PZ No.3	8.0	150	37

L型クランプ (強力型)

All Steel Screw Clamp



最大締付圧:12000N・m

- ・最大締付圧:12000N・m
- ・全鋼製
- ・材質:スチール製、亜鉛メッキ塗装
- ・鉄工、建築、造船用

型番	MAX mm	mm	mm	mm	kg
90100	100	50	11,5	5,7	0,2
90120	120	60	13,5	6,7	0,3
90160	160	80	16	7,5	0,5
90200	200	100	19,5	9,5	0,9
90250	250	120	22	10,5	1,3
90300	300	140	25	12	1,8
90500	500	120	25	12	2,2
90600	600	120	25	12	2,4

L型クランプ (トミーバー中強力型)

All Steel Metalwork Torque Clamp



最大締付圧:12000N・m

- ・最大締付圧:12000N・m
- ・最大35度まで角度締めに対応
- ・全鋼製
- ・トミーバーハンドル
- ・材質:スチール製、亜鉛メッキ塗装
- ・鉄工、建築、造船用

型番	MAX mm	mm	mm	mm	kg
19020	200	120	27	13	2
19025	250	120	27	13	2,1
19030	300	120	27	13	2,25
19040	400	120	27	13	2,5
19050	500	120	27	13	2,7
19060	600	120	27	13	3

L型クランプ (トミーバー強力型)

Heavy Duty All Steel Metalwork Clamp



最大締付圧:22000N・m

- ・最大締付圧:22000N・m
- ・厚み30×15mmの強靱なクランプ
- ・最大35度まで角度締めに対応
- ・全鋼製
- ・トミーバーハンドル
- ・材質:スチール製、亜鉛メッキ塗装
- ・鉄工、建築、造船用

型番	MAX mm	mm	mm	mm	kg
29025	250	120	30	15	2,8
29030	300	140	30	15	3,1
29050	500	140	30	15	3,7

L型クランプ (トミーバー超強力型)

Super Heavy Duty All Steel Construction Clamp



シリーズで最も厚みあるクランプ

最大締付圧:27000N・m

- ・最大締付圧:27000N・m
- ・厚み40×20mm
- ・最大35度まで角度締めに対応
- ・全鋼製
- ・トミーバーハンドル
- ・材質:スチール製、亜鉛メッキ塗装
- ・鉄工、建築、造船用

型番	MAX mm	mm	mm	mm	kg
39030	300	175	40	20	5,5
39040	400	175	40	20	6,2
39060	600	175	40	20	7,3

ラチェット式L型レバークランプ All Steel Lever Clamp

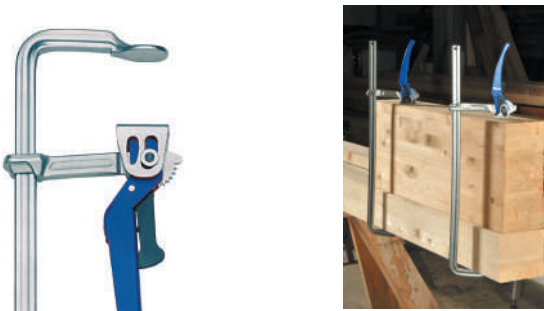

最大締付圧:7500N・m

- ・最大締付圧:7500N・m
- ・全鋼製
- ・ラチェット式セルフロックレバー
- ・受け皿は角度締めに対応。
- ・材質:スチール製、亜鉛メッキ塗装
- ・重鉄工業、軽工業、木工業用

型番	MAX mm	mm	mm	mm	kg
49016	160	80	16	7.5	0.7
49020	200	100	19.5	9.5	1.1
49025	250	120	22	10.5	1.7
49030	300	140	25	12	2.5
49040	400	120	25	12	2.6

L型クランプ (標準型) Heavy Duty Malleable Cast Iron Screw Clamp

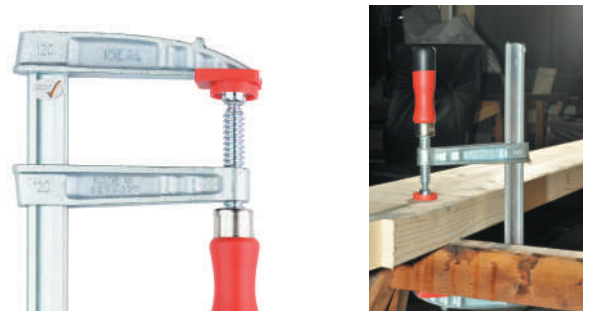

最大締付圧:5000N・m

- ・最大締付圧:5000N・m
- ・材質:可鍛铸铁製、亜鉛メッキ塗装
- ・軽工業、建築用

型番	MAX mm	mm	mm	mm	kg
13421	250	120	30	8	1.5
13422	300	120	30	8	1.6
13424	400	120	30	8	1.8
13426	600	120	30	8	2.2
13429	800	120	30	8	2.6

DIY用クランプ DIY Screw Clamp



最大締付圧:5000N・m

- ・最大締付圧:5000N・m
- ・材質:可鍛铸铁製、亜鉛メッキ塗装
- ・軽工業、建築用

型番	MAX mm	mm	mm	mm	kg
62401	150	80	25	6	0.8
12471	200	80	22	6	0.7
62403	250	80	25	6	1
12473	300	80	22	6	0.9
12476	200	100	25	6	0.9
12480	500	100	25	6	1.3
12482	750	100	25	6	1.5











ホビー用軽量型クランプ Hobby Screw Clamp



- ・材質:亜鉛ダイカスト
- ・軽作業用
- ・家具の組み立て、プラスチック加工に

型番	MAX mm	mm	mm	mm	kg
11600	100	50	15	5	0.25
11601	150	50	15	5	0.27
11602	200	50	15	5	0.29
11603	250	50	15	5	0.31
11604	300	50	15	5	0.33
11650	150	80	22	6	0.55
11652	200	80	22	6	0.6
11656	290	80	22	6	0.7

保証トルク値と対応ネジ一覧表

ミリ	トルク容量**			対応ネジ				
								
	N・m	N・m	N・m	キャップボルト	皿ボルト	ボタンボルト	止めネジ	ショルダー
1.27 MM	0.892	0.339	—	M1.4	—	—	M2.5	—
1.5 MM	1.48	0.565	—	M1.6, M2	—	—	M3	—
2 MM	3.729	1.469	—	M2.5	M3	M3	M4	—
2.5 MM	7.119	3.729	—	M3	M4	M2.5	M5	—
3 MM	11.97	5.876	10.6	M4	M5	M5	M6	M5
3.5 MM	16.13	7.91	—	—	—	—	—	—
4 MM	29.83	14.8	27.0	M5	M6	M6	M8	M6
4.5 MM	34.5	16.6	—	—	—	—	—	—
5 MM	54.57	27.91	41.3	M6	M8	M8	M10	M8
5.5 MM	63.24	30.5	—	—	—	—	—	—
6 MM	96.61	44.74	78.0	M8	M10	M10	M12	M10
7 MM	123.2	62.1	122.8	—	—	—	—	—
8 MM	210.2	111.7	184.1	M10	M12	M12	M14, M16	M12
9 MM	262.8	128	—	—	—	—	—	—
10 MM	402.6	179.7	293.8	M12	M14, M16	M14, M16	M18, M20	M16
12 MM	576.6	228.5	—	M14	M18, M20	M18, M20	M22, M24	M20
14 MM	913	363.5	—	M16, M18	M22, M24	M22, M24	—	—
17 MM	1639.1	643.3	—	M20, M22	—	—	—	—
19 MM	2291.9	909.8	—	M24, M27	—	—	—	—
インチ	N・m	N・m	N・m					
0.05 (1.27mm)	0.892	0.339	—	#0	#1, #2	#1, #2	#3, #4	—
1/16 (1.588mm)	1.796	0.791	—	#1	#3, #4	#3, #4	#5, #6	—
5/64 (1.984mm)	3.842	1.469	—	#2, #3	#5, #6	#5, #6	#8	—
3/32 (2.381mm)	5.763	2.712	—	#4, #5	#8	#8	#10	—
7/64 (2.778mm)	9.492	4.407	—	#6	#10	—	—	—
1/8 (3.175mm)	14.57	6.441	11.1	—	—	#10	1/4	1/4
9/64 (3.572mm)	20.9	9.718	17.6	#8	1/4	—	—	—
5/32 (3.969mm)	29.94	14.35	27.0	#10	5/16	1/4	5/16	5/16
3/16 (4.763mm)	48.7	21.35	41.3	1/4	3/8	5/16	3/8	3/8
7/32 (5.556mm)	76.04	35.93	61.8	—	7/16	3/8	7/16	—
1/4 (6.35mm)	107.3	54.44	88.2	5/16	1/2	—	1/2	1/2
5/16 (7.938mm)	228.4	100.3	181.3	3/8	5/8	1/2	5/8	5/8
3/8 (9.525mm)	339.5	168.1	273.4	7/16, 1/2	—	5/8	3/4	3/4
7/16 (11.113mm)	457.3	187.7	—	9/16	3/4	—	—	—
1/2 (12.7mm)	681.7	277	—	5/8	—	—	7/8	1
9/16 (14.288mm)	972.2	390.8	—	—	—	—	1, 1-1/8	—
5/8 (15.875mm)	1335.4	532.3	—	3/4	—	—	1-1/4, 1-3/8	1-1/4
3/4 (19.05mm)	2307.6	909.8	—	7/8, 1	—	—	1-1/2	—
トルクス®								
	N・m	N・m	N・m					
T5 (1.42mm)	0.4	—	—	—	—	—	M3	—
T6 (1.67mm)	0.7	0.45	—	—	#2	—	M4	—
T7 (2mm)	1.4	1.0	—	—	#3	#2	#5, #6	—
T8 (2.3mm)	2.3	1.8	—	—	#4	#3	#8	—
T9 (2.49mm)	2.8	2.1	—	—	#5	#4	—	—
T10 (2.72mm)	3.07	2.8	—	#4, #5, M3	#6	#5	#10, #12	—
T15 (3.26mm)	6.4	4.6	5.4	#6	#8	#6	—	—
T20 (3.84mm)	10.5	6.9	8.9	—	#10	#8	1/4	—
T25 (4.40mm)	15.8	9.6	13.4	#8, M4	#12	#10	—	—
T27 (4.96mm)	22.5	10.8	19.0	#10, #12, M5	1/4	#12	5/16	—
T30 (5.49mm)	31.2	12.4	26.4	1/4, M6	—	1/4	3/8	—
T40 (6.60mm)	54.2	41.0	46.0	—	5/16, 3/8	—	7/16	—
T45 (7.70mm)	86.2	46.2	73.2	5/16, M8	—	3/8	1/2	—
T50 (8.79mm)	132.3	49.7	112.0	3/8, M10	7/16	7/16	—	—
T55 (11.17mm)	218.2	90.3	185.4	7/16, 1/2, M12	1/2	1/2	—	—

※トルクス®とトルクスプラス®はアキュメント社の登録商標です。
 **トルク容量とは、ボンダス工具が折れる前のトルク値を示しています。



THE INVENTOR OF BALLDRIVER

ボールポイントの発明

ボールポイントを世界で初めて考案したボンダス社は、
世界70カ国以上における六角工具メーカーのリーダーとして
常にマーケットの革新者としてあり続けています。

BONDHUS[®]

ボンダスジャパン株式会社

〒103-0015

東京都中央区日本橋箱崎町3-12
5セントラルビル

Tel.03-3639-2347 Fax.03-3639-2349

<http://www.bondhus-japan.co.jp/>

BONDHUS JAPAN Co.,Ltd.

製品の仕様、価格は予告なく変更する場合がございます。ご了承ください。

ボンダス、ボンデックス、プロガード、ボールドライバー、ボールスター、
ゴリラグリップ、フライトガード、ゴールドガード、プロホールドはボンダス社の
商標です。

※ご購入された製品のサポートに関する注意点

製品に不備等がございましたら、ご購入された各販売店
へお問い合わせをお願いします。

また、海外事業者からの個人輸入品や並行輸入品につき
ましては、ボンダス・ジャパン株式会社の製品保証対象
外となり正規の保証を受けることができませんのでご注意
ください。

